



A partir de
ahora
nada
será
igual.

Masterpact

Presentación	2
Funciones y características	11
Características complementarias	53
Dimensiones y cotas	59
Esquemas eléctricos	87
Recomendaciones para la instalación	97
Formulario de pedido	119

Hace ya 10 años...

Masterpact se impuso como la referencia del interruptor automático de potencia en el mundo.

Hoy día todos los fabricantes han adoptado sus principales innovaciones como técnica de corte, concepción modular, nuevos materiales, entre otros.

Para seguir con su línea de innovación, Schneider Electric ha desarrollado los nuevos Masterpact NT y NW de Merlin Gerin. A todas las cualidades de los interruptores automáticos actuales, seccionabilidad, selectividad y mantenimiento, se añaden las funciones integradas de comunicación y de medida en tamaños optimizados.

Masterpact NT y NW integran todos los avances tecnológicos que permiten incrementar sus prestaciones en condiciones de explotación aún más seguras. Su facilidad de instalación y de puesta en marcha, sus funciones sencillas e intuitivas y su concepción respetuosa con el medio ambiente lo convierten en el interruptor automático de nuestro tiempo.



Una vez más, la referencia





N1



H1



H2



H3



L1

Las nuevas gamas Masterpact se dividen en dos familias:

Masterpact NT

Ofrece el tamaño más reducido del mundo, para un auténtico interruptor de potencia de 630 a 1600 A.

Masterpact NW

Se presenta en dos tamaños, uno para interruptores automáticos de 800 a 4000 A y otro para los interruptores de 4000 a 6300 A.

Masterpact NT y NW proponen 5 niveles de prestaciones que abarcan el máximo de aplicaciones.

Ámbito de utilización

N1

Prestaciones destinadas a aplicaciones normales de bajos niveles de intensidad de cortocircuito.

H1

Interruptores utilizados en sectores industriales que requieren niveles de cortocircuito elevados. Igualmente válidos para instalaciones que requieran dos transformadores en paralelo.

H2

Interruptores automáticos de elevadas prestaciones utilizadas en la industria pesada con riesgos de cortocircuitos muy elevados.

H3

Aparatos de cabecera en instalaciones de muy elevadas prestaciones utilizadas en aplicaciones críticas o donde elevados niveles de prestaciones deben ser asociados a una selectividad elevada.

L1

Interruptores automáticos limitadores que asocian un fuerte poder de limitación a un nivel de selectividad de hasta 30 kA, inigualable por este tipo de aparatos hoy día. Está destinado a la protección de salidas por cables. Se utilizan igualmente para proteger tableros eléctricos con prestaciones limitadas debido a un aumento en la potencia del transformador.

Aplicaciones particulares

Redes de 1000 VCA y 400 Hz

La gama **Masterpact** está concebida para responder a aplicaciones de redes de 1000 VCA (industria minera y petrolera) y se adapta igualmente a redes de 400 Hz (aeronáutica, informática).

Interruptores bajo carga

Los interruptores en carga derivan directamente de los interruptores automáticos.

Existen en versiones:

■ Para **Masterpact NT**: HA equivale a H1.

■ Para **Masterpact NW**:

NA y HA equivale a N1, H1.

HF, versión interruptor de alto poder de corte equipado de una protección instantánea que actúa en caso de cierre en cortocircuito. En posición cerrado, el aparato no está protegido y se comporta como un interruptor en carga clásico. Utilizado habitualmente en acoplamiento de juego de barras.

interruptores automáticos y en carga
Masterpact NT y NW
 ... 3 tamaños, 2 familias

presentación

Masterpact NT

De 630 a 1600 A



NT06 a NT16

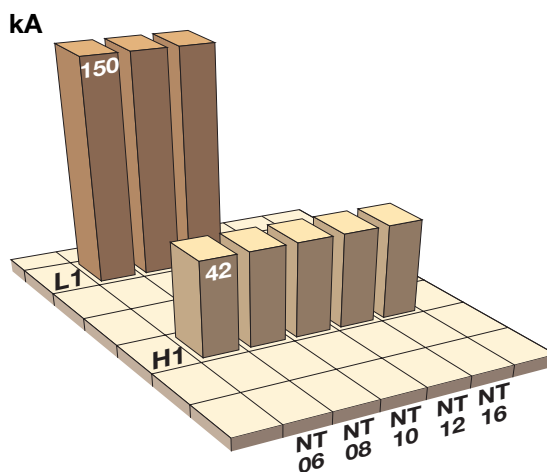

Masterpact NW

De 800 a 4000 A



NW08 a NW40

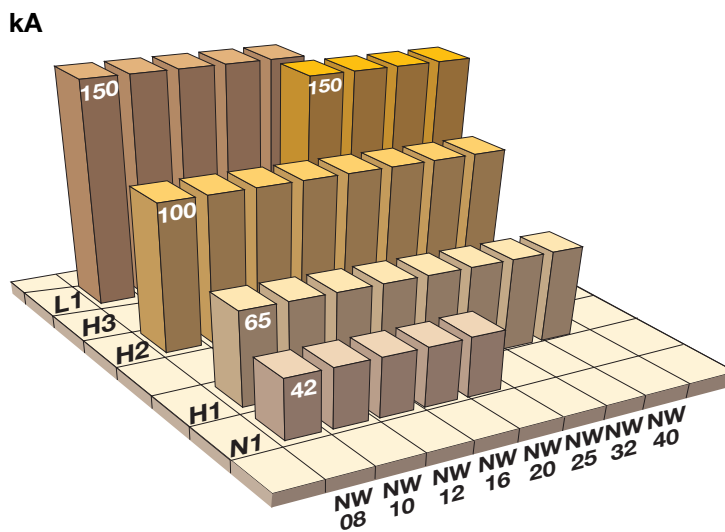

De 4000 a 6300 A



NW40b a NW63

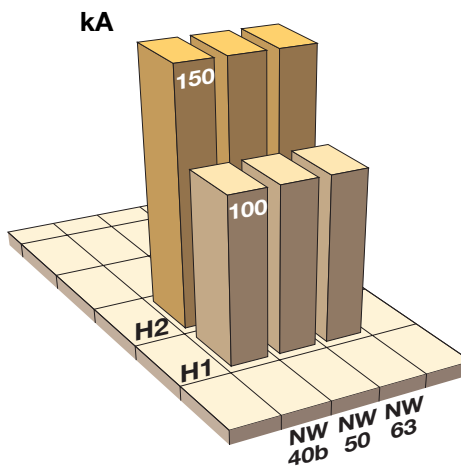

Masterpact NT y NW

la optimización del volumen



Masterpact NT06 a NT16



NW08 a NW40



NW40b a NW63

El interruptor automático más pequeño del mundo

La gran innovación del **Masterpact NT** es la de ofrecer las prestaciones de un interruptor de potencia en un volumen extremadamente pequeño. La pletina de conexión de 70 mm por polo permite instalar un aparato tripolar seccionable en una columna de 400 mm de profundidad.

Soluciones de instalación aún más sencillas con Masterpact NW

La nueva gama **Masterpact NW** mejora todas las soluciones que han contribuido al éxito del actual **Masterpact**: están concebidas con el objetivo de estandarizar los tableros, optimizar los volúmenes y simplificar la instalación.

Soluciones prácticas

- Alimentación aguas arriba o aguas abajo.
- Perímetro de seguridad nulo cualquiera que sea la configuración.
- Conexionado:
 - Tomas posteriores, planas o de canto.
 - Tomas anteriores de pequeño volumen.
 - Mixtas, posteriores y anteriores.
- Entreeje de conexión único de 115 mm.
- Sin decalaje por temperatura hasta 55 °C y 4000 A. (Ver tabla pag. 110)

Dos tamaños optimizados

Hasta 4000 A, la gama **Masterpact NW** ofrece un tamaño único, el mismo que las antiguas gamas M08 a 32. Por lo tanto, el volumen H x L x P de los interruptores automáticos **Masterpact NW08 a NW40**, 3 polos, seccionable, es de 439 mm x 441 mm x 395 mm.

Los **Masterpact NW40b a NW63** presentan un mismo tamaño, mucho más pequeño que antes. Así pues, el volumen H x L x P de estos interruptores automáticos de 3 polos, seccionable, es de 479 mm x 786 mm x 395 mm.

Una oferta compatible

Soluciones de conexión específicas permiten reemplazar un **Masterpact M08 a 32** fijo o seccionable por un **Masterpact NW** sin modificar ni el juego de barras de un tablero ni la apertura de la puerta.

La gama Masterpact NT y NW conforme a las principales normas y homologaciones:

- IEC 60947-1: 1993
- IEC 60947-2: 1998
- UL 489, 8.ª edición (31-1-94)
- ANSI C 37-50-1989 (R 1995).

interruptores automáticos y en carga
Masterpact NT y NW
la facilidad de instalación

presentación



Conexión del **Masterpact NT** con Canalis.

Paralelamente a la optimización de los tamaños, las gamas **Masterpact NT** y **NW** facilitan la concepción y estandarizan la instalación en tablero:

- 1 plano de conexionado de **Masterpact NT**.
- 3 planos de conexionado de **Masterpact NW**:
 - 1 de 800 a 3200 A.
 - 1 para 4000 A.
 - 1 de 4000b a 6300 A.
- Una sola dimensión de pletinas de conexión de 800 a 6300 A (**Masterpact NW**).
- Conexión tomas anteriores de pequeño volumen gracias a la integración de éstas dentro del volumen del aparato.
- Un aparato con tomas posteriores se conecta en juego de barras horizontal o vertical con la simple rotación de un cuarto de vuelta de las tomas.



Conexión de un **Masterpact NW** fijo con tomas anteriores.



Conexión de un **Masterpact NW** fijo con tomas posteriores mixtas

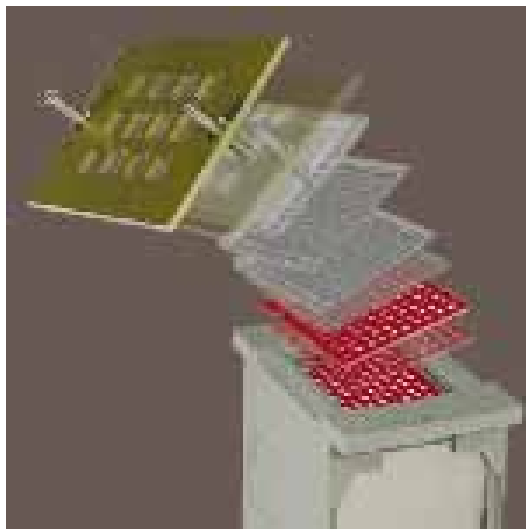

Detalle de la cámara de corte

Más seguridad

El corte filtrado

Un nuevo concepto de cámaras de corte ha sido patentado: las piezas son realizadas por ensamble de filtros en acero inoxidable. Este dispositivo absorbe la energía liberada en el corte, limitando las perturbaciones en la instalación. Filtra los gases emitidos dentro de la cámara de enfriamiento, disminuyendo radicalmente las manifestaciones exteriores.

El mecanismo de desembrague

El sistema de desembrague del mecanismo del interruptor automático ofrece resultados excepcionales hasta 150 kA, ya que provoca un disparo ultrarrápido en caso de cortocircuitos superiores a 65 kA. Cuando el cortocircuito es inferior a ese umbral el sistema no reacciona, permitiendo a la unidad de control asegurar una selectividad total con los aparatos aguas abajo.

Más inteligencia

... en la unidad de control

Hoy día, la velocidad de cálculo y la cantidad de memoria enriquecen las funciones de los bloques de disparo. La unidad de control se convierte en el verdadero cerebro para el interruptor automático. Mide con precisión los parámetros de redes, calcula instantáneamente los valores, memoriza, señala, comunica, etc.

La nueva gama **Masterpact** equipada con las unidades de control **Micrologic** ofrece al mismo tiempo un dispositivo de protección fiable y un instrumento de medida preciso.

Más sencillez

Utilización intuitiva...

Las unidades de control Micrologic están equipadas con una pantalla de cristal líquido y teclas de función de fácil utilización, con las que el usuario accede a los parámetros y regulaciones deseadas. La navegación entre los diferentes menús es intuitiva, siendo las regulaciones extremadamente sencillas por lectura inmediata en la pantalla. Los textos se pueden visualizar en 6 idiomas distintos.

... doble seguridad total

Las funciones de protección son independientes de las de medida. Estas funciones son gestionadas por un componente electrónico, ASIC, común a todas las unidades de control que garantizan una gran fiabilidad y una elevada inmunidad a las perturbaciones eléctricas.

Un sistema patentado de "doble regulación" de las protecciones permite fijar por regulación un alto umbral (al cual no se puede sobrepasar) y luego regular con más precisión (por teclado o a distancia) dentro de este intervalo fijado, los umbrales y las temporizaciones (con precisión de amperios y segundos respectivamente). Un precinto permite enclavar los selectores e impedir la modificación de las regulaciones.



Teclado de una unidad de control Micrologic P



El respeto a la conservación del medio ambiente

Schneider Electric tiene en cuenta la conservación del medio ambiente desde la concepción de los aparatos hasta el fin de la vida útil de los mismos:

- **Masterpact** está concebido con materiales ecológicos.
- Las fábricas donde se producen los aparatos son no contaminantes, conforme a la norma ISO 14001.
- El confinamiento del corte elimina la contaminación dentro de los tableros, la potencia disipada por polo es pequeña y por tanto la energía asociada a él insignificante.
- Al final de la vida útil del aparato, el marcado simplifica la clasificación de los materiales utilizados para su reciclaje.



La integración en una red de comunicación

Masterpact se integra dentro de un sistema de gestión y supervisión de redes para optimizar la explotación y mantenimiento de las instalaciones eléctricas. La arquitectura de comunicación es abierta y evolutiva para poder comunicar con cualquier protocolo de comunicación estándar.

La modernización y la evolución de las instalaciones

Las instalaciones evolucionan, las potencias requeridas aumentan, los equipos cada vez son más complejos, los tableros crecen... **Masterpact** está concebido para adaptarse a estas evoluciones que con frecuencia son imprevisibles:

- Todas las unidades de control son intercambiables in situ.
- La comunicación con un sistema de supervisión es opcional y siempre es adaptable.
- Se puede asignar una dirección a un chasis de reserva sin que la instalación posterior de un aparato seccionable afecte a su parametrización en la instalación.
- Toda la evolución de las diferentes ofertas se desarrollan en coherencia y en continuidad con la oferta actual, lo que simplifica la modernización de las instalaciones.



Panorama general	12
Resumen detallado	12
Interruptores automáticos e interruptores en carga	14
NT06 a NT16	14
NW08 a NW63	16
Unidades de control Micrologic	18
Panorama de las funciones	18
Micrologic A “amperímetro”	20
Micrologic P “potencia”	22
Micrologic H “armónicos”	26
Accesorios y test	28
Comunicación	30
Arquitectura de la comunicación	30
Señalización, mando y parametrización	31
Conexionados	32
Enclavamientos	36
Contactos de señalización	38
Mando eléctrico	40
Accesorios	44
Sistema de transferencia de redes	45
Presentación	45
Interenclavamiento mecánico	46
Interenclavamiento eléctrico	47
Automatismo	48
Módulos de monitoreo Digipact	49
Funciones y características	49

interruptores automáticos y en carga
Masterpact NT y NW
 panorama general: resumen detallado

**funciones
 y características**



Este capítulo describe el conjunto de funciones de los **Masterpact NT** y **NW**. Estas dos familias de productos tienen funciones idénticas realizadas con accesorios comunes o diferentes según los casos.

Interruptores automáticos e interruptores en carga **página 14**

- Calibres:
 - **Masterpact NT** 630 a 1600 A.
 - **Masterpact NW** 800 a 6300 A.
- Interruptores automáticos tipo N1, H1, H2, H3, L1.
- Interruptores en carga tipo NA, HA, HF.
- 3 o 4 polos.
- Fijos o seccionables.
- Opción neutro a la derecha.
- Subcalibrado de la protección.

Unidades de control Micrologic **página 18**

Amperímetro A

- 2.0 A protección de base
- 5.0 A protección selectiva
- 6.0 A protección selectiva + tierra
- 7.0 A protección selectiva + diferencial

Potencia P

- 5.0 P protección selectiva
- 6.0 P protección selectiva + tierra
- 7.0 P protección selectiva + diferencial

Armónicos H

- 5.0 H protección selectiva
- 6.0 H protección selectiva + tierra
- 7.0 H protección selectiva + diferencial
- Trafo de intensidad para la protección de tierra.
- Trafo sumador para protección diferencial.
- Opciones de regulación (protección largo retardo):
 - Baja: 0,4 a 0,8 lr.
 - Alta: 0,8 a 1 lr.
 - Sin protección largo retardo.
- Módulo de alimentación externa.
- Módulo batería.



Comunicación **página 30**

- Bus interno.
- Modbus, Jbus.

Conexión **página 32**

- Tomas posteriores planas o de canto.
- Tomas anteriores.
- Tomas mixtas.
- Accesorios montados en opción:
 - Bornes y cubrebornes.
 - Pletinas adicionales anteriores de canto.
 - Pletinas complementarias para cables.
 - Separadores de fases.
 - Pletinas espaciadoras adicionales.
 - Accesorio para tomas anteriores desconectables.
 - Pantalla aislante con enclavamiento por candado.
 - Indicador de posición y enclavamiento de las pantallas.

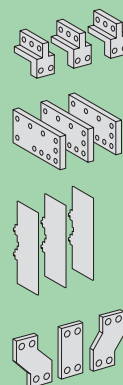



Enclavamientos

página 36

- Protección de los botones pulsadores por pantalla transparente precintable.
- Enclavamiento del aparato en posición "abierto" por candado o cerraduras.
- Enclavamiento del chasis en posición "desenchufado" por cerraduras.
- Enclavamiento del chasis en posición enchufado, desenchufado y test.
- Enclavamiento de puerta aparato enchufado.
- Enclavamiento de enchufado puerta abierta.
- Interenclavamiento botón de apertura-acceso manivela.
- Dispositivo antierror.

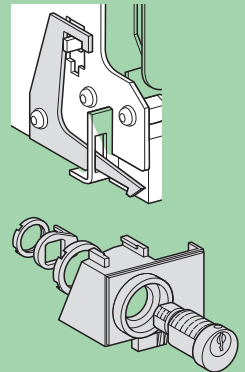

Contactos de señalización

página 38

- Contactos auxiliares normales o bajo nivel:
 - Abierto / cerrado OF.
 - Señal de defecto eléctrico SDE.
 - Posición chasis CE, CD, CT "enchufado", "desenchufado", "test".
- Contactos auxiliares programables:
 - 2 contactos auxiliares M2C.
 - 6 contactos auxiliares M6C.

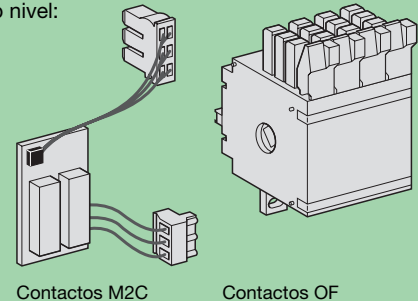

Mando eléctrico

página 40

- Mando eléctrico:
 - Motorreductor.
 - Bobina de cierre XF o de apertura MX.
 - Funciones adicionales.
 - Preparado para cerrar PF.
 - Rearme mecánico a distancia RAR o eléctrico RES.
 - Botón-pulsador de cierre eléctrico BPFE.
- Función de apertura de seguridad:
 - Bobina de mínima tensión MN:
 - Instantáneas.
 - Retardo regulable o no regulable.
 - 2.ª bobina de disparo MX.

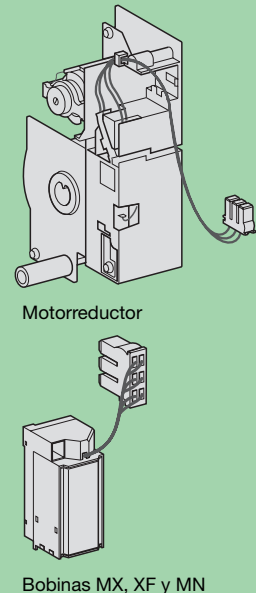

Accesorios

página 44

- Tapa cubrebornes de contactos auxiliares.
- Contador de maniobras.
- Marco de puerta.
- Tapa transparente para marco de puerta.
- Obturador para marco de puerta.

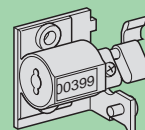



características comunes

número de polos		3 / 4
tensión asignada de aislamiento (V)	Ui	1000/1250
tensión de choque (kV)	Uimp	12
tensión asignada de empleo (Vca 50/60 Hz)	Ue	690 / 1000V
aptitud al seccionamiento	IEC 60947-2	→
grado de polución	IEC 60664-1	3

características de los interruptores automáticos según IEC 60947-2

intensidad asignada (A)	In	a 40°C / 50°C*
calibre del 4to. polo (A)		
calibre de los captores (A)		

tipo de interruptor automático

poder de corte último (kA eff) Vca 50/60 Hz	Icu	220/415 V 440 V 525 V 690 V 1000 V
poder de corte en servicio (kA eff)	Ics	% Icu
intensidad asignada de corta duración admisible (kA eff) Vca 50/60 Hz	Icw	0.5 s 3 s
poder de cierre (kA cresta) Vca 50/60 Hz	Icm	220/415 V 440 V 525 V 690 V 1000 V

tiempo de corte (ms)

tiempo de cierre (ms)

características de los interruptores automáticos según NEMA AB1

poder de corte (kA)	240 V
Vca 50/60 Hz	480 V 600 V

características de los interruptores en carga según IEC 60947-3

tipo de interruptor

poder de cierre (kA cresta) Vca 50/60 Hz	Icm	220/415 V 440 V 500/690 V 1000 V
intensidad asignada de corta duración admisible (kA eff) Vca 50/60 Hz	Icw	0.5 s 3 s

poder de corte Icu (kA eff) con relé de protección externa,
temporización máxima 350 ms

instalación, conexionado y mantenimiento

endurancia	mecánica	con mantenimiento	
ciclos A/C x 1000	eléctrica	sin mantenimiento	440 V 690 V 1000 V
		control de motores (AC3-947-4)	690 V
conexionado		seccionable	PAV PAR
		fijo	PAV PAR
dimensiones (mm)		seccionable	3P 4P
H x L x P		fijo	3P 4P
peso (kg)		seccionable	3P/4P
(aproximado)		fijo	3P/4P

* ver tabla en página 110

** ver curva de limitación de corriente en página 56

	NT06			NT08			NT10			NT12			NT16		
	630			800			1000			1250			1600		
	630			800			1000			1250			1600		
	400 a 630			400 a 800			400 a 1000			630 a 1250			800 a 1600		
	H1	L1**	H10							H1	H10				
	42	150	-							42	-				
	42	130	-							42	-				
	42	100	-							42	-				
	42	25	-							42	-				
	-	-	20							-	20				
	100 %									100 %					
	42	10	20							42	20				
	20	-	-							20	-				
	88	330	-							88	-				
	88	286	-							88	-				
	88	220	-							88	-				
	88	52	-							88	-				
	-	-	42							-	42				
	25	9	25							25	25				
	< 50									< 50					
	42	150	-							42	-				
	42	100	-							42	-				
	42	25	-							42	-				
	HA	HA10								HA	HA10				
	75		-							75	-				
	75		-							75	-				
	75		-							75	-				
	-		42							-	42				
	42		20							42	20				
	20		-							20	-				
	42		20							42	20				
	25	25	25							25	25				
	12.5	12.5	12.5							12.5	12.5				
	6	3	-							6 (NT16: 3)	-				
	3	2	-							2 (NT16: 1)	-				
	-	-	0.5							-	0.5				
	3	2	-							2 (NT16: 1)	-				
	■	■	■							■	■				
	■	■	■							■	■				
	■	■	-							■	-				
	■	■	-							■	-				
	322 x 288 x 280									25					
	322 x 358 x 280									12.5					
	301 x 274 x 211									6 (NT16: 3)					
	301 x 344 x 211									2 (NT16: 1)					
	30/39									-			0.5		
	14/18									2 (NT16: 1)					

elección de los captore

	400	630	800	1000	1250	1600
calibre del captor (A)	400	630	800	1000	1250	1600
Regulación del umbral Ir (A)	160 a 400	250 a 630	320 a 800	400 a 1000	500 a 1250	640 a 1600



características de base

número de polos		3 / 4
tensión asignada de aislamiento (V)	Ui	1000/1250
tensión de choque (kV)	Uimp	12
tensión asignada de empleo (Vca 50/60 Hz)	Ue	690/1150
aptitud al seccionamiento	IEC 60947-2	—X1
grado de polución	IEC 60664-1	4

características de los interruptores automáticos según IEC 60947-2

intensidad asignada (A)	In	a 40°C / 50°C*
calibre del 4to. polo (A)		
calibre de los captores (A)		

tipo de interruptor automático

poder de corte último (kA eff) Vca 50/60 Hz	Icu	220/415 V 440 V 525 V 690 V 1150 V
poder de corte en servicio (kA eff)	Ics	% Icu
intensidad asignada de corta duración admisible (kA eff) Vca 50/60 Hz	Icw	1s 3s
protección integrada instantánea (kA cresta ±10%)		
poder de cierre (kA cresta) Vca 50/60 Hz	Icm	220/415 V 440 V 525 V 690 V 1150 V

tiempo de corte (ms)

tiempo de cierre (ms)

características de los interruptores automáticos según NEMA AB1

poder de corte (kA)	240 V
Vca 50/60 Hz	480 V 600 V

características de los interruptores en carga según IEC 60947-3

tipo de interruptor

poder de cierre (kA cresta) Vca 50/60 Hz	Icm	220/415 V 440 V 500/690 V 1150 V
intensidad asignada de corta duración admisible (kA eff) Vca 50/60 Hz	Icw	1 s 3 s

poder de corte Icu (kA eff) con relé de protección externa,
temporización máxima 350 ms

instalación, conexión y mantenimiento

endurancia ciclos A/C x 1000	mecánica	con mantenimiento	
		sin mantenimiento	
	eléctrica	sin mantenimiento	440 V 690 V 1150 V
		control de motores (AC3-947-4)	690 V
conexionado	seccionable	PAV	
		PAR	
	fijo	PAV	
		PAR	
dimensiones (mm) H x L x P	seccionable	3P	
		4P	
	fijo	3P	
		4P	
peso (kg) (aproximado)	seccionable	3P/4P	
	fijo	3P/4P	

(1) Salvo 4000 A

* ver tabla en página 110

** ver curva de limitación de corriente en página 56

	NW08	NW10	NW12	NW16	NW20						NW25	NW32	NW40			NW40b	NW50	NW63	
	800	1000	1250	1600	2000						2500	3200	4000			4000	5000	6300	
	800	1000	1250	1600	2000						2500	3200	4000			4000	5000	6300	
	400	400	630	800	1000						1250	1600	2000			2000	2500	3200	
	a 800	a 1000	a 1250	a 1600	a 2000						a 2500	a 3200	a 4000			a 4000	a 5000	a 6300	
	N1	H1	H2	L1**	H10	N1	H1	H2	H3	L1**	H10	H1	H2	H3	H10	H1	H2		
	42	65	100	150	-	42	65	100	150	150	-	65	100	150	-	100	150		
	42	65	100	150	-	42	65	100	150	150	-	65	100	150	-	100	150		
	42	65	85	130	-	42	65	85	130	130	-	65	85	130	-	100	130		
	42	65	85	100	-	42	65	85	100	100	-	65	85	100	-	100	100		
	-	-	-	-	50	-	-	-	-	-	50	-	-	-	50	-	-		
	100 %					100 %						100 %				100 %			
	42	65	85	30	50	42	65	85	65	30	50	65	85	65	50	100	100		
	22	36	50	30	50	22	36	75	65	30	50	65	75	65	50	100	100		
	sin	sin	190	80	sin	sin	sin	190	150	80	sin	sin	190	150	sin	sin	270		
	88	143	220	330	-	88	143	220	330	330	-	143	220	330	-	220	330		
	88	143	220	330	-	88	143	220	330	330	-	143	220	330	-	220	330		
	88	143	187	286	-	88	143	187	286	286	-	143	187	286	-	220	286		
	88	143	187	220	-	88	143	187	220	220	-	143	187	220	-	220	220		
	-	-	-	-	105	-	-	-	-	-	105	-	-	-	105	-	-		
	25	25	25	10	25	25	25	25	25	10	25	25	25	25	25	25	25		
	< 70					< 70						< 70				< 80			
	42	65	100	150	-	42	65	100	150	150	-	65	100	150	-	100	150		
	42	65	100	150	-	42	65	100	150	150	-	65	100	150	-	100	150		
	42	65	85	100	-	42	65	85	100	100	-	65	85	100	-	100	100		
	NA	HA	HF	HA10		HA	HF	HA10			HA	HF	HA10		HA				
	88	105	187	-		105	187	-			121	187	-		187				
	88	105	187	-		105	187	-			121	187	-		187				
	88	105	187	-		105	187	-			121	187	-		187				
	-	-	-	105		-	-	105			-	-	105		-				
	42	50	85	50		50	85	50			55	85	50		85				
	-	36	75	50		36	75	50			55	75	50		85				
	42	50	85	50		50	85	50			55	85	50		85				
	25						20						20						10
	12.5						10						10						5
	10	10	10	3	-	8	8	2	3	-	5	5	1.25	-	1.5	1.5			
	10	10	10	3	-	6	6	2	3	-	2.5	2.5	1.25	-	1.5	1.5			
	-	-	-	-	0.5	-	-	-	-	0.5	-	-	-	0.5	-	-			
	10	10	10	-	-	6	6	6	-	-	2.5	2.5	2.5	-	-	-			
	■	■	■	■	■	■	■	■	■	■	■	■	■	■	■	■			
	■	■	■	■	■	■	■	■	■	■	■	■	■	■	■	■			
	■	■	■	-	-	■	■	-	-	-	■ ⁽¹⁾	■ ⁽¹⁾	-	-	■	■			
	■	■	■	-	-	■	■	-	-	-	■	■	-	-	■	■			
	439 x 441 x 395										479 x 786 x 395								
	439 x 556 x 395										479 x 1016 x 395								
	352 x 422x 297										352 x 767x 297								
	352 x 537x 297										352 x 997x 297								
	90/120										225/300								
	60/80										120/160								

elección de los captores

calibre del captor (A)	400	630	800	1000	1250	1600	2000	2500	3200	4000	5000	6300
Regulación del umbral Ir (A)	160	250	320	400	500	630	800	1000	1250	1600	2000	2500
	a 400	a 630	a 800	a 1000	a 1250	a 1600	a 2000	a 2500	a 3200	a 4000	a 5000	a 6300

interruptores automáticos y en carga unidades de control Micrologic panorama de las funciones

funciones y características



Denominación de los Micrologic

2.0 A
 X Y Z

X: tipo de protección

- 2 para una protección de base.
- 5 para una protección selectiva.
- 6 para una protección selectiva + tierra.
- 7 para una protección selectiva + diferencial.

Y: generación de la unidad de control

Identificación de las diferentes generaciones.
0 para la 1.^a.

Z: tipo de medida

- A para "amperímetro".
- P para "potencia".
- H para "armónico".

Seguridad en el funcionamiento

La integración de las funciones de protección en un componente electrónico ASIC común a todas las unidades de control garantiza una gran fiabilidad y una elevada inmunidad a las perturbaciones eléctricas.

Todos los interruptores automáticos están equipados con una unidad de control **Micrologic** totalmente intercambiable.

Las unidades de control están concebidas para asegurar la protección de los circuitos de potencia y de los receptores.

Las alarmas son programables para señalar a distancia.

Las medidas de intensidad, tensión, frecuencia, potencia, calidad de energía, optimizan la continuidad de servicio y la gestión de la energía.

Protecciones en intensidad

Micrologic 2: protección de base

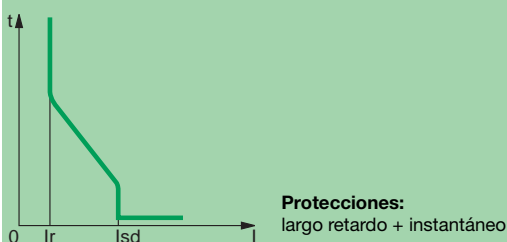

Micrologic 5: protección selectiva

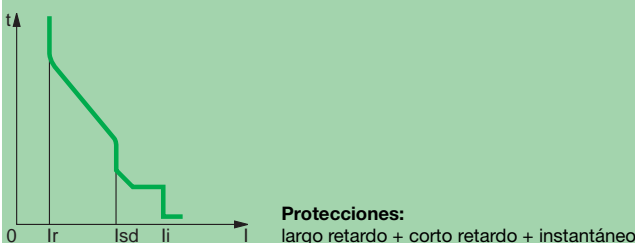

Micrologic 6: protección selectiva + tierra

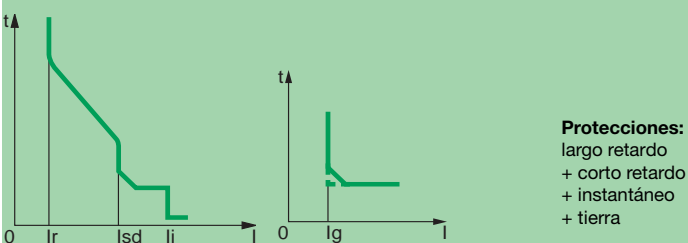

Micrologic 7: protección selectiva + diferencial

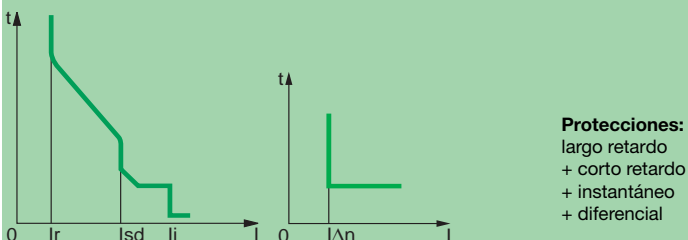

Medidas y otras protecciones

A: amperímetro

- I_1 , I_2 , I_3 , I_N , I_{tierra} , $I_{diferencial}$ y valores máximos de estas medidas.
- Señalización de defectos mediante leds: I_r , I_{sd} , I_i , I_g e $I_{\Delta n}$, A_p (disparo por autoprotección) según corresponda.
- Valores de las regulaciones en amperios y en segundos.

P: A + potencia + protecciones parametrizables

- Medidas V , A , W , VAR , VA , Wh , $VARh$, VAh , HZ , V_{cresta} , A_{cresta} , $\cos \phi$, máximos y mínimos.
- Protecciones largo retardo en IDMTL, mínimos y máximos en tensión y frecuencia
- Desequilibrios en tensión e intensidad, sentido de rotación de las fases, retorno de potencia.
- Desconexión/reconexión en función de la potencia o de la intensidad.
- Medidas de las intensidades cortadas, señalización diferencial de defecto, indicadores de mantenimiento, fechado e histórico de eventos.

H: P + armónicos

- Calidad de la energía: fundamental, tasa de distorsión, amplitud y fase de los armónicos hasta el rango 51.
- Captura de ondas sobre defecto, alarma o demandada.
- Alarmas programables: umbrales y acciones programables de medida.

2.0 A



5.0 A



5.0 P



5.0 H



6.0 A



6.0 P



6.0 H



7.0 A



7.0 P



7.0 H



interruptores automáticos y en carga unidades de control Micrologic

Micrologic A “amperímetro”

funciones y características



- 1 Umbral y temporización largo retardo.
- 2 Testigo luminoso de sobrecarga.
- 3 Umbral y temporización de disparo corto retardo.
- 4 Umbral de disparo instantáneo.
- 5 Umbral y temporización de disparo Vigi o tierra.
- 6 Botón test Vigi o tierra.
- 7 Tornillo de fijación del calibrador largo retardo.
- 8 Toma de test.
- 9 Lámpara de test, “reset” y estado de la pila.
- 10 Señalización de las causas de disparo.
- 11 Visualización digital.
- 12 Amperímetro y diagrama de barras trifásico.
- 13 Teclas de navegación.

Las unidades de control **Micrologic A** protegen los circuitos de potencia. Sus prestaciones son: medidas, posibilidad de comunicación e indicación de los máximos de intensidad.

La versión 6 integra la protección de tierra, y la versión 7 la protección diferencial.

Regulación de las protecciones

Las protecciones son regulables en umbral y en temporización por selectores. Los valores regulados se ven temporalmente sobre la pantalla, en amperios y en segundos.

La precisión de las regulaciones puede ser aumentada limitando la zona de regulación al cambiar el calibrador de largo retardo.

■ Protección contra las sobrecargas

Protección largo retardo de tipo valor eficaz (RMS).

Memoria térmica: imagen térmica antes y después del disparo.

■ Protección contra los cortocircuitos

Protección corto retardo (RMS) e instantáneo.

Selección de tipo I^2t (On / Off) en la temporización corto retardo.

■ Protección contra los defectos a tierra

Protección de tipo “residual” o “source ground return”.

Selección de tipo I^2t (On / Off) en temporización.

■ Protección diferencial residual (Vigi)

Funciones sin alimentación exterior.

Δ Inmunizado contra riesgos de disparos intempestivos.

Δ Resistente a las componentes continuas clase A hasta 10 A.

■ Protección del neutro

En interruptores automáticos tripolares, sin protección en el neutro.

En interruptores automáticos tetrapolares, regulación de la protección en el neutro por selector en 3 posiciones: neutro no protegido (4P 3d), neutro medio protegido (4P 3d + N/2), neutro totalmente protegido (4P 4d).

■ Selectividad lógica ZSI

Una bornera “Zone Selective Interlocking” (ZSI) permite el cableado con otras unidades de control para una selectividad total en la protección de corto retardo y tierra sin temporización del disparo.

Esta función está incluida en los siguientes tipos de Micrologic: 5, 6 y 7. El principio de funcionamiento y conexionado está explicado en la página 95.

Medidas “amperímetro”

Las unidades de control **Micrologic A** miden el valor eficaz de las intensidades (RMS).

Una pantalla LCD numérica fija permanentemente la fase de mayor carga (I_{max}) y permite, por presiones sucesivas sobre la tecla, la lectura de I_1 , I_2 , I_3 , I_N , I_g , $I_{\Delta n}$, de las intensidades memorizadas (máximas) y de las regulaciones.

La alimentación externa, opcional, permite fijar las intensidades < 20 % I_n .

Opción de comunicación

Asociada a la opción de comunicación COM, la unidad de control transmite los parámetros siguientes:

- Lectura de las regulaciones.
- Conjunto de las medidas “amperímetro”.
- Señalización de las causas de disparo.
- Puesta a cero de los valores máximos.

Nota: las unidades de control **Micrologic A** están equipadas en estándar de una tapa de precintado transparente.

Micrologic 2.0 A

Protecciones 	
Largo retardo	
Umbral (A)	$I_r = I_n \ 3 \dots$
Disparo entre 1,05 y 1,20 I_r	0,4 0,5 0,6 0,7 0,8 0,9 0,95 0,98 1
	otros umbrales de reg. o anulación por cambio del calibrador
Temporización (s)	t_r a 1,5 \geq I_r
Precisión: 0 a -20 %	t_r a 6 \geq I_r
	t_r a 7,2 \geq I_r
Memoria térmica	20 min. antes y después del disparo
Instantánea	
Umbral (A)	$I_{sd} = I_r \ 3 \dots$
Precisión: ± 10 %	1,5 2 2,5 3 4 5 6 8 10
Temporización	fijo : 20 ms

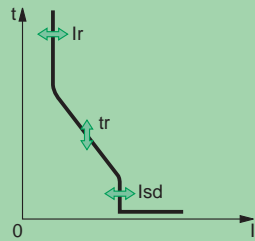

Amperímetro 	
Medida permanente de intensidad	
Medidas de 20 a 200 % de I_n	I_1 I_2 I_3 I_N
Precisión: 1,5 % (captadores incluidos)	alimentación con propia intensidad (para $I > 20$ % I_n)
Valores máximos	$I_1 \text{ max}$ $I_2 \text{ max}$ $I_3 \text{ max}$ $I_N \text{ max}$

Micrologic 5.0 / 6.0 / 7.0 A

Protecciones 	
Largo retardo	
Umbral (A)	$I_r = I_n \ 3 \dots$
Disparo entre 1,05 a 1,20 I_r	0,4 0,5 0,6 0,7 0,8 0,9 0,95 0,98 1
	otros umbrales de reg. o anulación por cambio del calibrador
Temporización (s)	t_r a 1,5 \geq I_r
Precisión: 0 a -20 %	t_r a 6 \geq I_r
	t_r a 7,2 \geq I_r
Memoria térmica	20 min. antes y después de disparo
Corto retardo	
Umbral (A)	$I_{sd} = I_r \ 3 \dots$
Precisión: ± 10 %	1,5 2 2,5 3 4 5 6 8 10
Temporización (ms)	intervalos de reg. I^2t Off
a 10 I_r	I^2t On
	t_{sd} (no disparo)
	t_{sd} (max de corte)
Instantáneo	
Umbral (A)	$I_i = I_n \ 3 \dots$
Precisión: ± 10 %	2 3 4 6 8 10 12 15 off
Tierra	
Micrologic 6.0 A	
Umbral (A)	$I_g = I_n \ 3 \dots$
Precisión: ± 10 %	A B C D E F G H J
	$I_g \leq 400$ A
	400 A < $I_n \leq 1200$ A
	$I_g > 1200$ A
Temporización (ms)	intervalos de reg. I^2t Off
a I_n o 1200 A	I^2t On
	t_g (no disparo)
	t_g (max de corte)
Diferencial residual (Vigi)	
Micrologic 7.0 A	
Sensibilidad (A)	$I_{\Delta n}$
Precisión: 0 a -20 %	0,5 1 2 3 5 7 10 20 30
Temporización (ms)	escalones de regulación
	$t_{\Delta n}$ (non disparo)
	$t_{\Delta n}$ (max. de corte)





Nota: todas las funciones de protección funcionan con intensidad propia.
Un "reset" permite la puesta a cero de defectos, valores máximos e intensidades cortadas memorizadas.

interruptores automáticos y en carga unidades de control Micrologic Micrologic P “potencia”

funciones y características

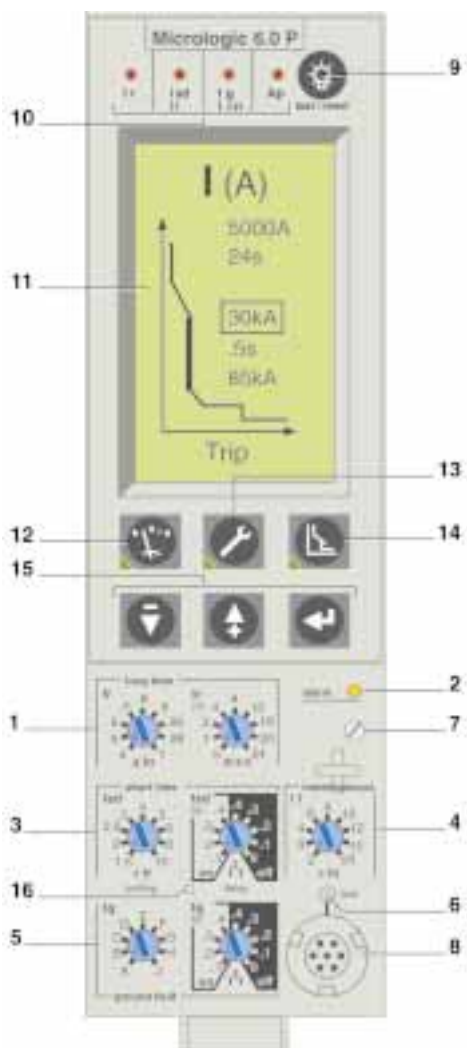

- 1 Umbral y temporización de disparo largo retardo.
- 2 Testigo luminoso de sobrecarga.
- 3 Umbral y temporización de disparo corto retardo.
- 4 Umbral de disparo instantáneo.
- 5 Umbral y temporización de disparo Vígi o tierra.
- 6 Botón test Vígi o tierra.
- 7 Tornillo de fijación del calibrador de largo retardo.
- 8 Toma de test.
- 9 Lámpara de test + pila y “reset” de las señalizaciones.
- 10 Señalización de las causas de disparo.
- 11 Pantalla de alta definición.
- 12 Visualización de las medidas.
- 13 Indicadores de mantenimiento.
- 14 Parametrage de la protecciones.
- 15 Teclas de navegación.
- 16 Enclavamiento de la regulación tapa cerrada.

Las unidades de control **Micrologic P** integran todas las funciones de **Micrologic A**, además miden las tensiones y calculan potencias y energías. Las nuevas protecciones de base de intensidades, tensión, frecuencia y potencia refuerzan la protección de los receptores.

Regulación de las protecciones +

Las protecciones regulables por selectores son idénticas a la unidad de control **Micrologic A**: sobrecargas, cortocircuitos, defectos de tierra o diferencial.

■ Doble regulación

Dentro del umbral de regulación fijado por el selector, se puede hacer una regulación más fina de los umbrales mediante el teclado o a distancia (con precisión de amperios) y de las temporizaciones (con precisión de segundos).

■ Regulación IDMTL

La coordinación con las protecciones de media tensión o fusibles está optimizada por la regulación de la pendiente de la curva de protección contra las sobrecargas. Esta regulación permite también una mejor adaptación de esta protección a ciertos receptores.

■ Protección del neutro

En interruptores automáticos tripolares, se puede regular el neutro por teclado o a distancia con la opción COM en las 4 posiciones siguientes: neutro no protegido (4P 3d), neutro con media protección (4P 3d + N/2), neutro totalmente protegido (4P 4d), neutro con doble protección (4P 3d + 2N). La protección doble del neutro se utiliza cuando la sección del neutro es doble de las fases (fuerte desequilibrio de cargas, tasa de armónicos elevada de rango 3).

En interruptores automáticos tetrapolares, se puede regular el neutro por conmutador y por teclado según las tres posiciones siguientes: neutro no protegido (4P 3d), neutro con mitad de protección (4P 3d + N/2), neutro totalmente protegido (4P 4d). La protección del neutro es inoperante si la curva de largo retardo está regulada en una de las protecciones IDMTL.

Parametrización de alarmas y otras protecciones

Micrologic P supervisa, en función de un umbral y de una temporización regulable por teclado (o a distancia con la opción COM), las intensidades, tensiones, potencia, la frecuencia y el sentido de rotación de las fases. Cada superación del umbral es señalado a distancia con la opción COM. Esta superación del umbral puede ser asociada o a un disparo (protección), a una señalización realizada por un contacto programable M2C o M6C opcional (alarma) o a ambos (alarma y protección).

Conexión-desconexión

La conexión-desconexión de una carga está parametrizada en función de la potencia o de la intensidad que atraviesan los interruptores automáticos. La acción de desconexión está realizada por el supervisor **PowerLogic** con la opción COM o por un contacto programable M2C o M6C.

Medidas

Micrologic P calcula en tiempo real todos los parámetros eléctricos (V, A, W, VAR, VA, Wh, VARh, VAh, Hz), los factores de potencia y los factores de cresta.

Micrologic P calcula también las medias en intensidad y potencia en un tiempo regulable. En cada parámetro medido se obtendrá los valores máximos y mínimos. Cuando se produce un disparo por defecto, la intensidad cortada es memorizada. La alimentación externa (opcional) permite la visualización si el interruptor automático está abierto o no alimentado.

Históricos e indicadores de mantenimiento

Los 10 últimos disparos y alarmas son registrados en dos históricos distintos. Los indicadores de mantenimiento (desgaste de los contactos, número de maniobras...) son consignados en un registro accesible localmente.

Opción de señalización por contactos programables

Los contactos auxiliares M2C (2 contactos) y M6C (6 contactos) señalizan las superaciones del umbral o los cambios de estado. Son programados desde la unidad **Micrologic P** por teclado, o a distancia con la opción COM.

Opción de comunicación

La opción de comunicación COM permite:

- La lectura y la parametrización a distancia de las protecciones y alarmas.
- La transmisión de todas las medidas e indicadores calculados.
- La señalización de las causas de disparo y de las alarmas.
- La consulta de históricos e indicadores de mantenimiento.
- Puesta a cero de los valores máximos.

Un informe y un registro de mantenimiento, memorizados en la unidad de control no disponible localmente, son igualmente accesibles con la opción COM.

Nota: las unidades de control **Micrologic P** están equipadas en estándar con una tapa de precintado plena.

Micrologic 5.0 / 6.0 / 7.0 P

Protecciones ⁽¹⁾		+									
Largo retardo (RMS)											
Umbral (A)	$I_r = I_n \cdot 3 \dots$	0,4	0,5	0,6	0,7	0,8	0,9	0,95	0,98	1	
Disparo entre 1,05 a 1,20 I_r		otros umbrales de reg. o anulación por cambio del calibrador									
Temporización (s)	t_r a 1,5 \cdot 3 I_r	12,5	25	50	100	200	300	400	500	600	
Precisión: 0 a -20 %		t_r a 6 \cdot 3 I_r	0,5	1	2	4	8	12	16	20	24
		t_r a 7,2 \cdot 3 I_r	0,34	0,69	1,38	2,7	5,5	8,3	11	13,8	16,6
Regulación IDMTL		pendiente de la curva									
Memoria térmica		SIT VIT EIT HVFuse DT									
		20 min. antes y después del disparo									
Corto retardo (RMS)											
Umbral (A)	$I_{sd} = I_r \cdot 3 \dots$	1,5	2	2,5	3	4	5	6	8	10	
Precisión: ± 10 %											
Temporización (ms) a 10 I_r	escal. de reg.	I^2t Off	0	0,1	0,2	0,3	0,4				
		I^2t On		0,1	0,2	0,3	0,4				
		tsd (no disparo)	20	80	140	230	350				
		tsd (máx. de corte)	80	140	200	320	500				
Instantáneo											
Umbral (A)	$I_i = I_n \cdot 3 \dots$	2	3	4	6	8	10	12	15	OFF	
Precisión: ± 10 %											
Tierra											
		Micrologic 6.0 P									
Umbral (A)	$I_g = I_n \cdot 3 \dots$	A	B	C	D	E	F	G	H	J	
Precisión: ± 10 %											
		$I_n \leq 400$ A	0,3	0,3	0,4	0,5	0,6	0,7	0,8	0,9	1
		400 A < $I_n \leq 1200$ A	0,2	0,3	0,4	0,5	0,6	0,7	0,8	0,9	1
		$I_n > 1200$ A	500	640	720	800	880	960	1040	1120	1200
Temporización (ms) a 10 I_r	intervalos de regulación	I^2t Off	0	0,1	0,2	0,3	0,4				
		I^2t On		0,1	0,2	0,3	0,4				
		tg (no disparo)	20	80	140	230	350				
		tg (máx. de corte)	80	140	200	320	500				
Diferencial residual (Vigi)											
		Micrologic 7.0 P									
Sensibilidad (A)	$I_{\Delta n}$	0,5	1	2	3	5	7	10	20	30	
Precisión: 0 a -20 %											
Temporización (ms)	escalones de regulación	60	140	230	350	800					
		tΔn (no disparo)	60	140	230	350	800				
		tΔn (máx. de corte)	140	200	320	500	1000				

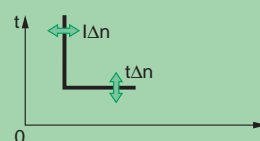
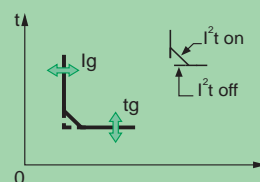
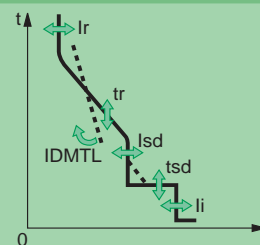

Micrologic 5.0 / 6.0 / 7.0 P

Alarmas y otras protecciones ⁽¹⁾			
Intensidad		Umbral	Temporización
Desequilibrio de intensidad	ΔI	5 a 60 % \cdot 3 I_{med}	1 a 40 s
Máx. de intensidad medio	Imáxmed: I_1, I_2, I_3, I_n, I_g	0,4 I_n a umbral corto retardo	0 a 1500 s
Tensión			
Desequilibrio de tensión	ΔU	2 a 30 % \cdot 3 U_{medio}	1 a 40 s
Mín. de tensión	Umin	60 a 690 V entre fases	0,2 a 5 s
Máx. de tensión	Umax	100 a 930 V entre fases	0,2 a 5 s
Potencia			
Retorno de potencia	rP	5 a 500 kW	0,2 a 20 s
Frecuencia			
Mín. de frecuencia	Fmin	45 a 400 Hz	0,2 a 5 s
Máx. de frecuencia	Fmax	45 a 540 Hz	0,2 a 5 s
Sentido de rotación de fases			
Sentido	$\Delta \emptyset$	$\emptyset 1/2/3$ o $\emptyset 1/3/2$	instantáneo

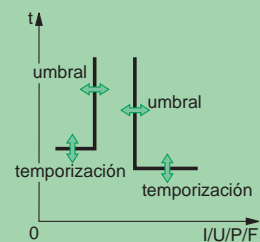

Micrologic 5.0 / 6.0 / 7.0 P

Conexión-desconexión			
Valor medido		Umbral	Temporización
Intensidad	I	0,5 a 1 I_r por fases	20 % t_r a 80 % t_r
Potencia	P	200 kW a 10 MW	10 a 3600 s

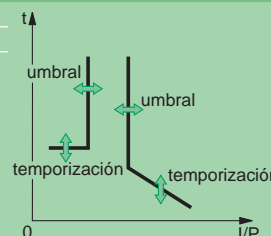

⁽¹⁾ todas las funciones de protección funcionan con la propia intensidad.

Las funciones de protección de la tensión están conectadas a la red por una toma de tensión interna al interruptor automático.

interruptores automáticos y en carga unidades de control Micrologic Micrologic P “potencia”

funciones y características

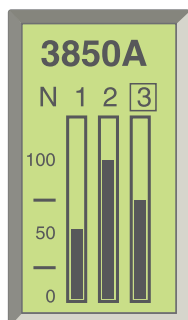

Pantalla de captación

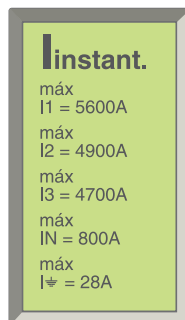

Visualización de las intensidades máximas

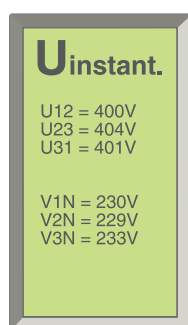

Visualización de las tensiones

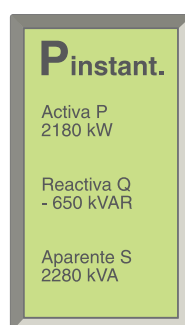

Visualización de las potencias

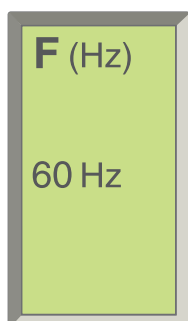

Visualización de la frecuencia



Visualización de las potencias medias o demandadas

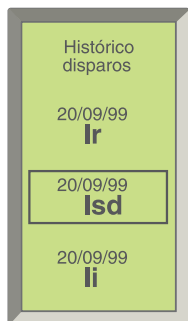

Visualización de un histórico de disparos

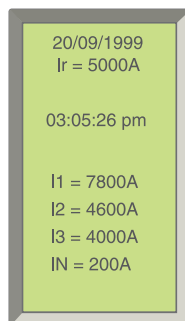

Visualización después del corte

La navegación por las pantallas es intuitiva. Los 6 botones del teclado permiten visualizar los menús y seleccionar fácilmente los valores. Cuando la tapa de los selectores está cerrada, no se pueden regular las protecciones con el teclado, pero permite la lectura de la pantalla de medida, históricos, indicadores...

Medidas

Valores instantáneos

El tiempo de reposición de los valores visualizados por pantalla es de un segundo. Los valores máximos y mínimos de las medidas son memorizados.

Intensidades					
IRMS	A	1	2	3	N
	A	tierra		diferencial	
Imáx. RMS	A	1	2	3	N
	A	tierra		diferencial	
Tensiones					
URMS	V	12	23	31	
VRMS	V	1N	2N	3N	
Umedio RMS	V	(U ₁₂ + U ₂₃ + U ₃₁) / 3			
Udesequilibrio	%				
Potencias, energías					
Pactiva, Qreactiva, S aparente	W, VAR, VA	totales			
Eactiva, Ereactiva, E aparente	Wh, VARh, VAh	totales			
		consumidos - devueltos			
		consumidos			
		devueltos			
Factor de potencia	PF	total			
Frecuencias					
F	Hz				

Valores medios (demandados)

El valor medio es calculado al escoger entre una ventana fija o una ventana deslizante de duración programable de 5 a 60 minutos. Este valor medio se llama “demanda”. Un indicador fijado en función del contrato firmado con el distribuidor de energía eléctrica y asociado a una conexión/desconexión permite evitar o minimizar las penalizaciones por superación de la potencia contratada. Los valores máximos de demanda son sistemáticamente memorizados y fechados.

Intensidades					
Idemanda	A	1	2	3	N
	A	tierra		diferencial	
Imáx. demanda	A	1	2	3	N
	A	tierra		diferencial	
Potencias					
P, Q, Sdemanda	W, VAR, VA	totales			
P, Q, Smáx. demanda	W, VAR, VA	totales			

Valores máximos

Sólo los valores máximos en intensidad y en potencia están disponibles en pantalla.

Históricos

Los 10 últimos disparos y las 10 últimas alarmas son recogidas en 2 históricos disponibles por pantalla:

■ Histórico de disparos:

- Tipo de defecto.
- Fecha y hora.
- Valores medidos en el instante del defecto (intensidad cortada...).

■ Histórico de alarmas:

- Tipo de alarma.
- Fecha y hora.
- Valores medidos al activarse la alarma.

Indicadores de mantenimiento

Indicadores de mantenimiento se visualizan opcionalmente por pantalla:

- Desgaste de los contactos.
- Contador de maniobras:
 - Totales.
 - Después de la última puesta a cero.

Time	Event		Module
04/21/08 08:45:06	Net Server Shutdown	User: master	Level: 1 PowerLogic Network...
04/21/08 08:45:01	User Log On	User: master	SMS-3000 Client
04/21/08 08:45:38	DB Table Change	User: master	Alarm Setup
04/21/08 08:45:30	DB Table Change	User: master	YDD Event Tasks
04/21/08 08:45:16	DB Table Change	User: master	Tasks
04/21/08 08:45:19	User Log In	User: master	YDD Events
04/21/08 08:39:06	Security Check	Key Status: Key Found	Alarm Setup
04/21/08 08:39:06	Net Server Started	User: master	SMS-3000 Client
04/21/08 08:38:57	User Log In	User: master	Level: 1 PowerLogic Network...
04/21/08 08:38:44	Net Server Shutdown	User: master	Level: 1 EventAlarmNetwork...
04/21/08 08:24:31	Security Check	Key Status: Key Found	Level: 1 PowerLogic Network...
04/21/08 08:24:30	Net Server Started	User: master	Level: 1 PowerLogic Network...
04/21/08 08:24:15	User Log In	User: master	EventAlarmNetwork...
04/21/08 08:18:07	IPC Error	User: MA	SMS-3000 Client
04/21/08 07:54:05	DB Table Change	User: -1	Logger Template Devices
04/21/08 07:53:55	DB Table Change	User: -1	Logger Template Topics
04/21/08 07:53:54	DB Table Change	User: -1	Logger Templates
04/21/08 07:51:40	DB Table Change	User: master	Logger Setup
04/21/08 07:51:33	DB Table Change	User: master	Analog Levels Assigned
04/21/08 07:51:29	DB Table Change	User: master	Alarm Setup
04/21/08 07:50:17	DB Table Change	User: master	Digital Levels Assigned
04/21/08 07:50:17	DB Table Change	User: master	Alarm Setup
04/21/08 07:45:13	Setup: Device Name Change	Device: MicroLogic Breaker	User: master Device Setup
04/21/08 07:45:07	Setup: Device Added	Device: MicroLogic Breaker	User: master Device Setup
04/21/08 07:45:38	Setup: Device Name Change	Device: Transformer Temp	User: master Device Setup
04/21/08 07:45:22	Setup: Device Added	Device: Transformer Temp	User: master Device Setup
04/21/08 07:45:54	User Log In	User: master	Level: 1 SMS-3000 Client
04/21/08 07:44:59	Security Check	Key Status: Key Found	Level: 1 PowerLogic Network...
04/21/08 07:44:59	Net Server Started	User: master	Level: 1 PowerLogic Network...

Visualización en un supervisor de un informe de eventos

Con la opción de comunicación

Medidas complementarias, valores máximos y mínimos

Todos los valores máximos y mínimos están disponibles únicamente con la opción COM para una explotación con el supervisor PowerLogic.

Informe de eventos

Todos los eventos son fechados:

- Disparos.
- Aparición y desaparición de alarmas.
- Modificación de regulaciones y parametrajes.
- Puesta a cero de contadores.
- Defectos del sistema:
 - Autoprotección térmica.
- Puesta en hora.
- Superación de los indicadores de desgaste.
- Conexiones a las herramientas de test...

Registro de mantenimiento

Permite afinar un diagnóstico y optimizar las operaciones de mantenimiento del aparato:

- Intensidad de mayor valor medido.
- Contador de maniobras.
- Número de conexiones de herramientas de test.
- Número de disparos en explotación y en modo test.
- Indicador de desgaste de los contactos.

Ciertos valores medidos o calculados no son accesibles con la opción de comunicación COM:

- $I_{cresta} / \sqrt{2}$, $(I_1 + I_2 + I_3)/3$, $I_{desequilibrio}$.
- Tasa de carga en % Ir.
- Cos ϕ total.

Características técnicas complementarias

Elección del idioma

Los mensajes pueden leerse en seis idiomas diferentes. La elección del mismo se hace por teclado.

Funciones de protección

Todas las funciones de protección funcionan con intensidad propia. Las funciones de protección de tensión están conectadas a la red por una toma de tensión interna al interruptor automático.

Funciones de medida

Las funciones de medida son independientes de las protecciones: el módulo de medida de precisión funciona independiente del módulo de protección, estando a la vez sincronizada con los eventos de la protección.

Modo de cálculo de las medidas

El módulo de medida implementa el nuevo concepto de “zero blind time” que consiste en una medición continua con una frecuencia de muestreo elevada, que permite no tener pérdidas de información (zonas sin muestreo) durante el tratamiento de datos.

Este método garantiza la precisión de cálculo de energías aún para cargas de fuertes variaciones (soldadoras, robots, etc.).

Las energías están acumuladas a partir del valor instantáneo de las potencias, según dos métodos:

- Método tradicional en el cual sólo las energías positivas (consumidas) se acumulan.
- Método “duplicado”, en el cual las energías positivas (consumidas) y las negativas (entregadas) se acumulan de forma separada.

Precisión de las medidas (captadores incluidos)

- Tensión (V): 1 %.
- Intensidad (A): 1,5 %.
- Frecuencia (Hz): 0,1 Hz.
- Potencia (W) y energía (Wh): 2,5 %.

Memorización

Las regulaciones de precisión, los 100 últimos acontecimientos y el registro de mantenimiento quedan memorizados en la unidad de control en el caso de pérdida de las alimentaciones.

Fechado

El día y la hora sólo se activa en presencia de un módulo de alimentación externo. (precisión de una hora sobre un año).

Puesta a cero

Un reset individualizado por funciones permite una puesta a cero por teclado o a distancia de los defectos, mínima y máxima, crestas y de los contadores e indicadores.

interruptores automáticos y en carga unidades de control Micrologic Micrologic H “armónicos”

funciones y características



Micrologic H integra todas las funciones de **Micrologic P**, y además está dotado de una capacidad de cálculo y de memoria mucho más potente y permite un análisis de la calidad de energía mucho más preciso y un análisis mucho más detallado de los eventos. Está destinado a explotaciones de instalaciones eléctricas con el supervisor de redes **PowerLogic**.

Micrologic H permite además de las funciones de **Micrologic P**:

- Un análisis detallado de la calidad de la energía con el cálculo de armónicos y de la fundamental.
- Ayuda al diagnóstico y análisis de un evento gracias a la captura de ondas.
- Programación de alarmas personalizadas para analizar y seguir una perturbación en la red.

Medidas

Micrologic H capta todas las medidas de **Micrologic P** y además:

- La medida fase por fase:
 - Potencias y energías.
 - Factores de potencia.
- Calcula:
 - Tasa de distorsión de armónicos THD en intensidad y en tensión.
 - La fundamental en intensidad, tensión y potencias.
 - Armónicos en intensidad y tensión hasta el rango 51.

Valores instantáneos visualizados por pantalla

Intensidades				
IRMS	A	1	2	3 N
	A	tierra		diferencial
Imáx. RMS	A	1	2	3 N
	A	tierra		diferencial
Tensiones				
URMS	V	12	23	31
VRMS	V	1N	2N	3N
Umedio RMS	V	(U ₁₂ + U ₂₃ + U ₃₁) / 3		
Udesequilibrio	%			
Potencias, energías				
Pactiva, Qreactiva, S aparente	W, VAR, VA	totales 1 2 3		
Eactiva, Ereactiva, E aparente	Wh, VARh, VAh	totales consumidos - devueltos		
		totales consumidos		
		totales devueltos		
Factor de potencia	PF	total 1 2 3		
Frecuencias				
F	Hz			
Indicadores de calidad de la energía				
Fundamental total		U I P Q S		
THD	%	U I		
Armónicos de U e I	amplitudes	3 5 7 9 11 13		

Los armónicos de rango 3, 5, 7, 9, 11 y 13, controlados por los distribuidores de energía, se visualizan en la pantalla de la unidad de control.

Valores medios (demandados)

Al igual que en **Micrologic P**, los valores medios (demandados) son calculados opcionalmente en una ventana fija o deslizante de duración programable de 5 a 60 minutos.

Intensidades				
Idemanda	A	1	2	3 N
	A	tierra		diferencial
Imáx. demanda	A	1	2	3 N
	A	tierra		diferencial
Potencias				
P, Q, Sdemanda	W, VAR, VA	totales		
P, Q, Smáx. demanda	W, VAR, VA	totales		

Valores máximos

Sólo los valores máximos en intensidad y en potencia están disponibles en pantalla.

Históricos e indicadores de mantenimiento

Estas funciones son idénticas a las de **Micrologic P**.

Nota: las unidades de control **Micrologic H** están equipadas en estándar con una tapa de precintado plena.

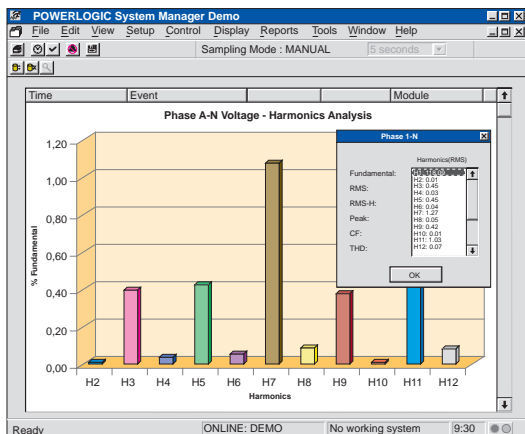

Visualización de armónicos hasta rango 12

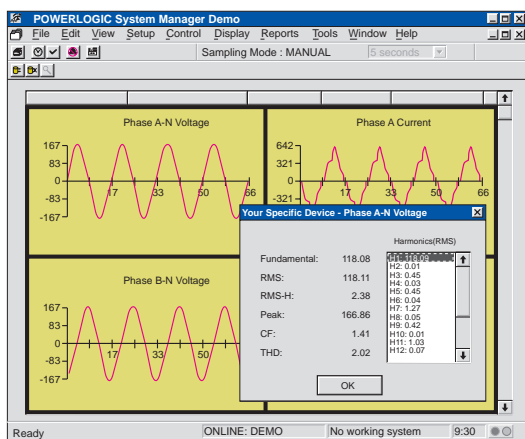

Captura de onda de intensidad

Time	Event	User	Module
04/21/98 08:49:08	Net Server Shutdown	User: master	Level: 1 PowerLogic Network...
04/21/98 08:49:01	User Log Off	User: master	SMS-3000 Client
04/21/98 08:48:58	User Log Change	User: master	Level: 1 Alarm Setup
04/21/98 08:48:30	DB Table Change	User: master	Tasks Alarm Setup
04/21/98 08:48:16	DB Table Change	User: master	LOG Events Alarm Setup
04/21/98 08:38:19	User Log In	User: master	Level: 1 SMS-3000 Client
04/21/98 08:38:09	Security Check	Key Status: Key Found	PowerLogic Network...
04/21/98 08:38:08	Net Server Started	User: master	Level: 1 PowerLogic Network...
04/21/98 08:38:44	Net Server Shutdown	User: master	Level: 1 PowerLogic Network...
04/21/98 08:38:31	Security Check	Key Status: Key Found	Level: 1 PowerLogic Network...
04/21/98 08:34:30	Net Server Started	User: master	Level: 1 PowerLogic Network...
04/21/98 08:24:16	User Log In	User: NA	EventAlarmNetwork...
04/21/98 08:18:07	IPC Error	User: NA	SMS-3000 Client
04/21/98 07:51:05	DB Table Change	User: -1	Logger Setup
04/21/98 07:53:55	DB Table Change	User: -1	Logger Template Topics
04/21/98 07:51:54	DB Table Change	User: -1	Logger Template
04/21/98 07:51:46	DB Table Change	User: master	Alarm Setup
04/21/98 07:51:39	DB Table Change	User: master	Alarm Setup
04/21/98 07:51:29	DB Table Change	User: master	Alarm Setup
04/21/98 07:51:17	DB Table Change	User: master	Alarm Setup
04/21/98 07:50:17	DB Table Change	User: master	Alarm Setup
04/21/98 07:48:13	Setup: Device Name Change	Device: MicroLogic Breaker	User: master Device Setup
04/21/98 07:48:08	Setup: Device Added	Device: MicroLogic Breaker	User: master Device Setup
04/21/98 07:48:22	Setup: Device Name Change	Device: Transformer Temp	User: master Device Setup
04/21/98 07:48:24	Setup: Device Added	Device: Transformer Temp	User: master Device Setup
04/21/98 07:48:59	User Log In	User: master	Level: 1 SMS-3000 Client
04/21/98 07:48:59	Security Check	Key Status: Key Found	PowerLogic Network...
04/21/98 07:48:59	Net Server Started	User: master	Level: 1 PowerLogic Network...

Edición de un listado

Con la opción de comunicación

Medidas complementarias, valores máximos y mínimos

Ciertos valores medidos o calculados sólo son accesibles con la opción de comunicación COM, éstos son:

- Icresta / $\sqrt{2}$, $(I_1 + I_2 + I_3)/3$, Idesequilibrio.
 - Tasa de carga y tasa de carga de cresta en % Ir.
 - Cos w total y por fases.
 - thd en tensión e intensidad.
 - Factores K de intensidad y factores K medios.
 - Factores de cresta de intensidades y tensiones.
 - Todas las fundamentales por fase.
 - Desfase de la fundamental en intensidad y tensión.
 - Potencia y factor de distorsión fase por fase.
 - Amplitud y desfase de los armónicos de rango 3 a 51 de intensidad y tensión.
- Todos los valores máximos y mínimos están disponibles con la opción COM para una explotación con el supervisor de redes PowerLogic.

Captura de ondas

Micrologic H memoriza permanentemente los 12 últimos ciclos de los valores instantáneos de las intensidades y tensiones. Opcionalmente o automáticamente sobre eventos programados, **Micrologic H** graba estas ondas en un registro. Esta captura de ondas es visualizada en forma de oscilograma en el supervisor PowerLogic con la opción COM.

Programación de alarmas personalizables

Cada valor instantáneo puede ser comparado con un umbral de base y un umbral parametrizable. Una superación de un umbral genera una alarma. Cada alarma puede ser asociada a una o varias acciones programables: apertura de un interruptor automático, activación de un contacto auxiliar M2C, M6C, registro selectivo de alarmas en un listado, captura de ondas...

Informe de eventos y registro de mantenimiento

Micrologic H edita un listado y un registro de mantenimiento idénticos al **Micrologic P**.

Características técnicas complementarias

Elección del idioma

Los mensajes de pueden visualizar en 6 idiomas diferentes. La elección del idioma se hace por teclado.

Funciones de protección

Todas las funciones de protección funcionan con intensidad propia. Las funciones de protección de tensión están conectadas a la red por una toma de tensión interna al interruptor automático.

Funciones de medida

Las funciones de medida son independientes de las protecciones: el módulo de medida de precisión funciona independiente del módulo de protección estando a la vez sincronizada con los eventos de la protección.

Modo de cálculo de las medidas

Una cadena analógica dedicada a la medida permite aumentar la precisión en el cálculo de armónicos y en los indicadores de calidad de energía. Las magnitudes eléctricas son calculadas por **Micrologic H** hasta un rango de 1,5 In (20 In para **Micrologic P**).

La medida implementa el nuevo concepto de "zero blind time".

Las energías se acumulan a partir del valor instantáneo de las potencias según los métodos tradicional y el anteriormente mencionado.

Las componentes se calculan por Transformada de Fourier Discreta (DFT).

Precisión de las medidas (captadores incluidos)

- Tensión (V): 1 %.
- Intensidad (A): 1,5 %.
- Frecuencia (Hz): 0,1 Hz.
- Potencia (W) y energía (Wh): 2,5 %.
- Tasa de distorsión de armónicos (THD): 1 %.

Memorización

Las regulaciones más precisas, los 100 últimos acontecimientos y el registro de mantenimiento quedan memorizados en la unidad de control en caso de pérdida de la alimentación.

Fecha

El día y la hora sólo se activa en presencia de un módulo de alimentación externo (precisión de 1 hora sobre un año).

Puesta a cero

Un reset permite una puesta a cero por teclado o a distancia de los efectos, mínima, de cresta y de los contadores e indicadores.

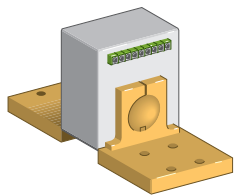

Transformadores de intensidad



Trafo sumador



Calibrador largo retardo



Módulo de alimentación externo



Módulo batería

Transformadores exteriores y tomas de tensión

Transformadores de intensidad para protección del neutro

Los transformadores de intensidad para la protección de tierra y de neutro se utilizan con los interruptores automáticos 3P y se instalan en el conductor de neutro en los casos siguientes:

- Protección del neutro (con **Micrologic P** y **H**).
- Protección de tierra de tipo residual (con **Micrologic A, P** y **H**).

El calibre de los TI debe ser compatible con el calibre nominal del interruptor automático:

- NT06 a NT16: TI 400/1600.
- NW08 a NW20: TI 400/2000.
- NW25 a NW40: TI 1000/4000.
- NW40b a NW63: TI 2000/6300.

En protección doble en el neutro, el calibre del TI debe ser compatible con el rango de medida: 2 3 In.

Trafo sumador para protección diferencial

Se instala alrededor del juego de barras (fases + neutro) con el fin de detectar la intensidad homopolar necesaria a la protección diferencial. Existen dos tamaños de trafos.

Dimensiones (mm) del perímetro interior:

- 280 3 115 hasta 1600 A para **Masterpact NT**.
- 470 3 160 hasta 4000 A para **Masterpact NW**.

Transformador de intensidad para la protección de tierra (SGR)

Se instala alrededor de la conexión del neutro a tierra del transformador y se conecta a la unidad de control **Micrologic** 6.0 por medio de una caja "MDGF summer" para realizar la protección de tierra tipo "Source Ground Return".

Tomas de tensión

Las tomas de tensión son necesarias para las medidas de potencia y para la protección diferencial.

En estándar, la unidad de control se alimenta por tomas de tensión internas ubicadas aguas abajo del polo para tensiones comprendidas entre 100 y 690 V CA. Bajo demanda, es posible eliminar las tomas de tensión internas y reemplazarlas por un conector externo. Este conector permite a la unidad de control alimentarse directamente de la red de potencia aguas arriba del interruptor automático.

Calibrador largo retardo

4 calibradores intercambiables permiten limitar el margen de regulación del umbral de largo retardo y aumentar la precisión.

En estándar, las unidades de control están equipadas con calibración de 0,4 a 1.

Márgenes de regulación

Estándar	Ir = In 3...	0,4	0,5	0,6	0,7	0,8	0,9	0,95	0,98	1
Inferior	Ir = In 3...	0,4	0,45	0,50	0,55	0,60	0,65	0,70	0,75	0,8
Superior	Ir = In 3...	0,80	0,82	0,85	0,88	0,90	0,92	0,95	0,98	1
Plug off	sin protección largo retardo									

Módulo de alimentación externo

La alimentación externa permite visualizar si el interruptor automático está abierto o no está alimentado (ver apartado "esquemas eléctricos" de este catálogo para las condiciones concretas de utilización).

Este módulo permite la alimentación al mismo tiempo de las unidades de control y de los contactos programables M2C y M6C.

Con **Micrologic A**, el módulo permite visualizar intensidades inferiores a 20 % de In. Con **Micrologic P** y **H**, el módulo permite registrar la visualización de las intensidades de defecto después del disparo y fechar los eventos (alarmas y disparos).

Características

- Alimentación:
 - 110/130, 200/240, 380/415 Vca 50/60 Hz (+10 % -15 %), consumo 10 VA.
 - 24/30, 48/60, 100/125 Vcc (+20 % -20 %), consumo 10 W.
- Tensión de salida: 24 Vcc; Potencia 5 W/5 VA
- Ripple < 5%
- Aislación clase 2

Módulo batería

El módulo batería permite conservar la visualización en caso de corte de alimentación de la unidad de control **Micrologic**.

Características

- Autonomía: 12 horas aprox.
- Fijación sobre placa universal o riel DIN.



Tapa de precinto



M2C



M6C



Maleta de test

Piezas de recambio

Tapas de precinto

Una tapa de precinto impide la manipulación de los selectores de regulación.

Cuando la tapa está cerrada:

- No se puede regular por teclado. Una pequeña leva permite eliminar esta prohibición.
- Acceso a la toma de test.
- Acceso al botón test de la función protección tierra o diferencial.

Características

- Tapa transparente para las unidades de control **Micrologic** de base y **Micrologic A**.
- Tapa plena para las unidades de control **Micrologic P** y **H**.

Pila de recambio

Una pila alimenta los diodos identificando las causas de disparo. Su vida útil es de 10 años aproximadamente.

Un botón de test en la cara delantera de la unidad de control permite verificar el estado de la pila, que puede ser reemplazada *in situ* cuando está descargada.

Contactos programables M2C, M6C

Estos contactos son opcionales para las unidades **Micrologic P** y **H**.

Más información:

Características			M2C/M6C
Carga mínima			10 mA / 24 V
Poder de corte (A)	Vca	240	5
		380	3
cos φ: 0,7	Vcc	24	1,8
		48	1,5
		125	0,4
		250	0,15

Consumo

- M2C: alimentación exterior 24 Vcc, consumo 100 mA.
- M6C: alimentación por unidad de control 24 Vcc, consumo 100 mA.

Equipo de test

Caja de test

Esta maleta portátil permite:

- Verificar el buen funcionamiento de la unidad de control y de la secuencia de disparo y apertura de los polos, al crear una señal de simulación de un cortocircuito.
- Alimentar las unidades de control para efectuar las regulaciones por teclado sin tensión (**Micrologic P** y **H**).

Alimentación: pila estándar LR6-AA.

Maleta de test

La maleta está disponible en 2 versiones:

- Versión autónoma con teclado y visualización integrada.
- Versión completa con la maleta pilotada por un PC.

La maleta autónoma permite verificar:

- El buen funcionamiento mecánico del interruptor automático.
- La continuidad eléctrica de la conexión entre el interruptor automático y la unidad de control.
- El buen funcionamiento de la unidad de control:
 - Visualización de las regulaciones.
 - Test de funcionamiento del componente electrónico ASIC.
 - Tests automáticos o manuales de las protecciones.
 - Test de la función ZSI.
 - Inhibición de la protección tierra.
 - Inhibición de la memoria térmica.

La maleta pilotada por un PC permite, además:

- La comparación de la curva de disparo real con las curvas de disparo teóricas disponibles en el PC.
- La puesta a cero de las señalizaciones y contactos M2C, M6C.
- La lectura y las modificaciones de las parametrizaciones y contadores.
- Consulta de históricos e informes.
- Captura de ondas.
- Análisis de armónicos.

Arquitectura de la comunicación

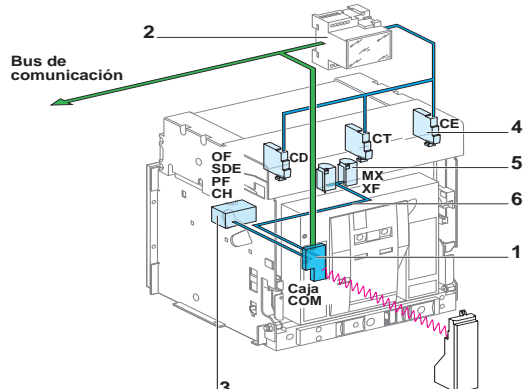

- 1 Módulo de comunicación "aparato"
- 2 Módulo de comunicación "chasis"
- 3 Captadores "aparato" OF, SDE, PF, CH
- 4 Captadores "chasis" CE, CD, CT
- 5 Bobinas MX y XF
- 6 Bus interno de comunicación



Módulo de comunicación "aparato" Digipact.



Módulo de comunicación "chasis" Digipact.



Módulo de comunicación "aparato" Modbus.



Módulo de comunicación "chasis" Modbus.

La integración de un interruptor automático o de un interruptor en carga en un sistema de supervisión necesita tener la opción de comunicación COM.

Masterpact se integra totalmente en el sistema de gestión y supervisión de instalaciones eléctricas SMS **PowerLogic** comunicándose mediante protocolos Modbus o bus interno.

Una puerta externa permite comunicar en otros tipos de redes:

- Profibus.
- Ethernet.

La opción de comunicación COM

Para los aparatos fijos, se compone de un módulo de comunicación instalado en el aparato, suministrado con su grupo de captadores (contactos OF, SDE, PF) y el kit de conexión a las bobinas XF y MX comunicantes.

Para los aparatos seccionables, la opción COM está compuesta de:

- Un módulo de comunicación instalado en el aparato, suministrado con su grupo de captadores (contactos OF, SDE, PF, AD) y un kit de conexión a las bobinas XF y MX comunicantes.
- Un módulo de comunicación instalado en el chasis, suministrado con su grupo de captadores (contactos CE, CD, CT).

Cada aparato instalado comporta una dirección que le viene asignada por el teclado de la unidad de control o a distancia. La dirección del aparato seccionable queda ubicada en el chasis, que la conserva en caso de sustitución del aparato. La señalización de estados utilizados por la COM es independiente de los contactos de señalización del aparato. Estos contactos pueden ser utilizados para una función tradicional.

Módulo de comunicación "aparato"

Este módulo es independiente de la unidad de control. Se instala detrás de ésta, dentro del aparato, transmite y recoge la información proveniente de la red de comunicación. Los datos entre la unidad de comunicación y el módulo de comunicación se transmiten por infrarrojos.

Consumo: 30 mA, 24 V.

Módulo de comunicación "chasis"

Este módulo, instalado sobre el chasis, permite direccionar el chasis y conservar su dirección aunque el interruptor esté extraído.

Consumo: 30 mA, 24 V.

Bobinas MX y XF comunicantes

Las bobinas comunicantes MX y XF poseen los conectores para la conexión al módulo de comunicación "aparato".

Los mandos de apertura de seguridad (2.º MX o MN) son independientes de la comunicación.

Nota: eco COM Modbus

La comunicación eco COM Modbus se utiliza para comunicar el interruptor automático con el módulo de monitoreo DMB300 ó DMC300.

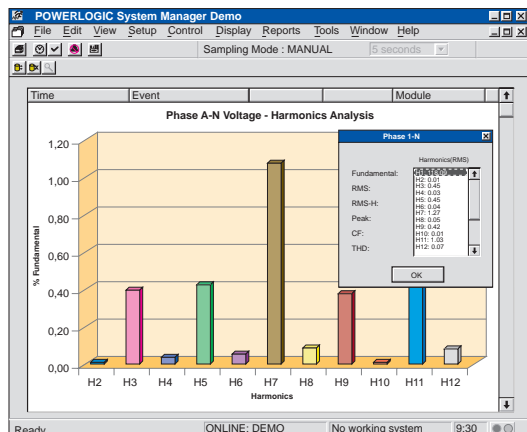

La comunicación Masterpact

La opción de comunicación COM es compatible con todos los interruptores automáticos **Masterpact**.

Los interruptores en carga **Masterpact** sólo son compatibles con la opción de comunicación **Digipact**.

La opción COM permite para cualquier unidad de control:

- Identificación del aparato.
- Señalización de estados.
- Mando.

Para ciertas unidades de control **Micrologic**, la opción COM permite también:

- La parametrización de las protecciones.
- El análisis de los parámetros de red como ayuda en la explotación y mantenimiento de la instalación.

	interruptor bajo carga con bus de comunicación		interruptor automático con bus de comunicación		
	Digipact	Modbus	Digipact	Modbus	
identificación del aparato					
dirección	■	-	A	P	H
calibre	-	-	A	P	H
tipo de aparato	-	-			P H
tipo de unidad de control	-	-	A	P	H
tipo de calibr. largo retardo	-	-	A	P	H
señalización de estados					
abierto/cerrado OF	■	-	A	P	H
muelles cargados CH	■	-	A	P	H
preparado para cerrar PF	■	-	A	P	H
disparo por defecto SDE	-	-	A	P	H
enchufado/desenchufado/test CE/CD/CT	■	-	A	P	H
mandos					
abrir/cerrar MX/XF	■	-	A	P	H
resortes cargados	-	-			
reset del indicador mecánico	-	-			
ajuste de protecciones y alarmas					
lectura de las regulaciones por selectores			A	P	H
escritura de los ajustes finos en el rango impuesto por los selectores					P H
lectura/escritura de alarmas (M2C...)					P H
lectura/escritura de alarmas personalizadas					H
ayuda a la explotación y al mantenimiento					
medición					
corriente			A	P	H
tensión, frecuencia, potencia, etc.				P	H
calidad de energía: fundamental, armónicos					H
programación de la medición solicitada					P H
lectura de defectos					
tipo de defectos				A	P H
corriente interrumpida					P H
captura de forma de onda					
sobre defecto					H
solicitada o programada					H
históricos e informes					
históricos de disparos					P H
históricos de alarmas					P H
informe de eventos					P H
indicadores					
contador de operaciones			A	P	H
desgaste de los contactos					P H
registro de mantenimiento					P H

Nota: para más información de las protecciones, alarmas, medidas, captura de ondas, históricos, etc., consultar el apartado del catálogo referente a las unidades de control **Micrologic**.

Existen 3 tipos de conexionados:

- Tomas posteriores planas o de canto.
- Tomas anteriores.
- Tomas mixtas.

Las soluciones mencionadas son similares para las versiones fija y seccionable de **Masterpact NT y NW**.

Tomas posteriores

planas



de canto



Una toma posterior plana se convierte en de canto girando las pletinas un cuarto de vuelta.

Tomas anteriores



Tomas mixtas



Nota: las pletinas de conexión de los interruptores automáticos **Masterpact** pueden recibir indistintamente conductores de cobre desnudo, cobre estañado o aluminio estañado sin tratamiento especial.

**interruptores automáticos y en carga
conexionados
accesorios opcionales**

**funciones
y características**

Tipo de accesorios	Masterpact NT06 a NT16				Masterpact NW08 a NW63			
	fijo		seccionable		fijo		seccionable	
	tomas ant.	tomas post.	tomas ant.	tomas post.	tomas ant.	tomas post.	tomas ant.	tomas post.
Bornes y cubrebornes								
Platinas adicionales anteriores de canto								
Platinas complementarias para cables								
Separadores de fases						 <i>max. 4000 A</i>		
Platinas espaciadoras adicionales								
Accesorio para tomas anteriores desconectables								
Pantalla aislante con enclavamiento por candado								
Indicador de posición y enclavamiento de las pantallas								
Pantalla para cámara de corte								



Bornes y cubrebornes

Montados sobre el aparato fijo, tomas anteriores, los bornes permiten el conexionado de cables desnudos de aluminio o de cobre. Son suministrados con un cubrebornes.

Existen en 1 tipo para 4 cables de 240 mm².



Platinas adicionales anteriores de canto

Montadas sobre el aparato o sobre el chasis con tomas anteriores, facilitan la conexión a un juego de barras de canto.



Platinas complementarias para cables

Las platinas complementarias para cables están asociadas a tomas posteriores de canto o a platinas adicionales anteriores de canto.

Permiten la conexión de un mayor número de cables aislados.



Separador de fases

Son separadores flexibles y aislantes que permiten reforzar el aislamiento de los puntos de conexionado en las instalaciones con juegos de barras aislados o no. Estos separadores se instalan verticalmente entre las platinas de conexión de tomas anteriores o posteriores para **Masterpact NT**.

Para **Masterpact NW** tomas posteriores, sólo se suministra en estándar el soporte sobre el que se fijan las pantallas aislantes.



Platinas espaciadoras adicionales

Montadas sobre las tomas anteriores o posteriores, las platinas espaciadoras adicionales permiten aumentar la distancia entre las barras en aquellos casos de instalación donde fuese necesario.

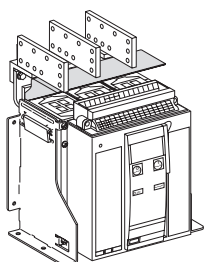

Pantalla para cámara de corte

Para el Masterpact NT fijo, con conexión frontal, y utilizando adaptadores para conexión vertical orientados frontalmente, es obligatorio la instalación de una pantalla para cámara de corte para cumplir con el perímetro de seguridad.



Accesorio para tomas anteriores desconectables

Montado sobre el aparato fijo con tomas anteriores, este accesorio facilita la sustitución de un aparato fijo permitiendo una desconexión rápida accediendo sólo frontalmente.



Pantallas aislantes (VO)

Montadas sobre el chasis, las pantallas aislantes enclavables obturan automáticamente el acceso a las pinzas de conexión cuando el aparato está en posición “desenchufado” o “test” (grado de protección: IP 20). Cuando el aparato está fuera de su chasis ninguna pieza bajo tensión es accesible.

El enclavamiento de las pantallas está formado por una cuña móvil, enclavable por candado (no suministrado), que permite:

- Impedir la conexión del aparato.
- Enclavar las pantallas en posición “cerrado”.

Para Masterpact NW08 a NW63

Un soporte en el fondo del chasis está destinado a alojar las cuñas cuando no son utilizadas:

- 2 cuñas para Masterpact NW08 a 40.
- 4 cuñas para Masterpact NW40b a 63.

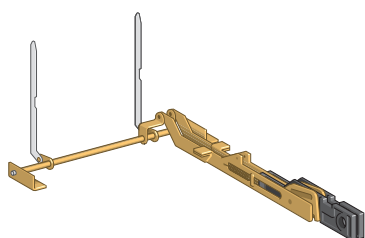

Indicador de posición y enclavamiento de las pantallas en la cara delantera

Esta opción situada sobre la tapa del chasis indica la posición cerrada de las pantallas. Es posible enclavar independiente o simultáneamente las 2 pantallas (1 a 3 candados no suministrados).



Protección de los botones pulsadores por pantalla transparente (VBP)



Protección de los botones por candados (VBP)



Enclavamiento en posición abierto por candados (VCPO)



Enclavamiento en posición abierto por cerradura (VSP0)

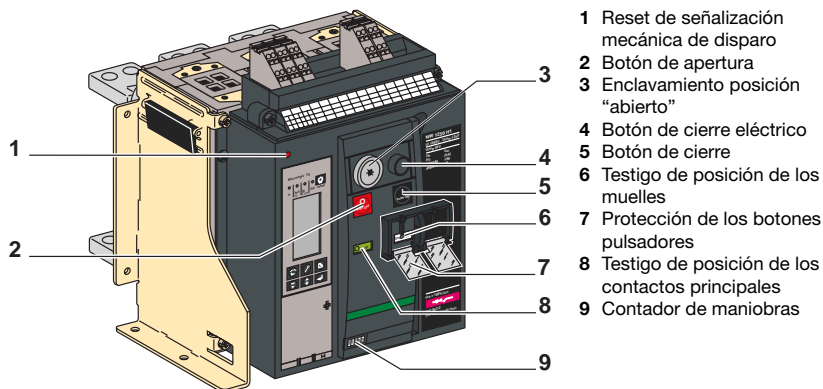

- 1 Reset de señalización mecánica de disparo
- 2 Botón de apertura
- 3 Enclavamiento posición "abierto"
- 4 Botón de cierre eléctrico
- 5 Botón de cierre
- 6 Testigo de posición de los muelles
- 7 Protección de los botones pulsadores
- 8 Testigo de posición de los contactos principales
- 9 Contador de maniobras

Protección de los botones pulsadores

Esta pantalla transparente impide el accionamiento de los botones pulsadores de apertura y cierre del aparato.

El dispositivo permite enclavar independientemente el botón de apertura o de cierre. Suelen estar asociados a un mando eléctrico.

El enclavamiento se puede realizar con:

- 3 candados (no suministrados).
- Precinto.
- 2 tornillos.

Enclavamiento del aparato en posición "abierto"

El interruptor automático está enclavado en posición "abierto" por bloqueo del botón-pulsador de apertura en posición presionado:

- Por candados: 1 a 3 candados (no suministrados).
- Por cerraduras: 1 o 2 cerraduras diferentes suministradas.

Las cerraduras son de llave prisionera que queda libre después del enclavamiento, de tipo Profalux o Ronis, y se proponen las opciones siguientes:

- 1 cerradura simple.
- 1 cerradura simple montada sobre el aparato + 1 idéntica entregada por separado para un interenclavamiento con otro aparato.
- 2 cerraduras diferentes para un doble enclavamiento.

Las cerraduras Ronis y Profalux son compatibles entre ellas.

Un kit de adaptación permite la instalación de 1 o 2 cerraduras (Ronis, Profalux, Castell o Kirk) no suministradas.

Enclavamiento de puerta por cable

Esta opción evita abrir la puerta cuando el interruptor está cerrado y permite cerrar el interruptor cuando la puerta está abierta.

Para ello, un soporte especial asociado con una cerradura y un cable, es montado sobre el lado derecho del interruptor automático.

Con este enclavamiento instalado, la transferencia de redes no puede implementarse.

Compatibilidad de los accesorios

	NT06/16	NW08/63
Protección de los botones pulsadores	3 candados	3 candados
Enclavamiento del aparato en posición "abierto"	3 candados o 1 cerradura	3 candados y/o 2 cerraduras



Enclavamiento en posición "desenchufado" por candado



Enclavamiento en posición "desenchufado" por cerradura

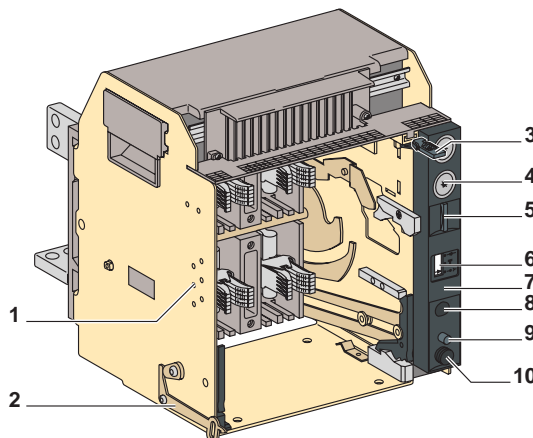

- 1 Dispositivo antierror
- 2 Enclavamiento de puerta aparato "enchufado"
- 3 Enclavamiento de enchufado puerta abierta
- 4 Enclavamiento por cerraduras
- 5 Enclavamiento por candados
- 6 Indicador de posición
- 7 Tapa del chasis accesible puerta tablero cerrado
- 8 Acoplamiento de la manivela
- 9 Botón de accionamiento
- 10 Ubicación de la manivela



Enclavamiento de puerta aparato enchufado



Enclavamiento de enchufado puerta abierta



Dispositivo antierror

Enclavamientos en posición "desenchufado"

Montados sobre el chasis y accesibles con la puerta cerrada, estos enclavamientos permiten el enclavamiento del interruptor automático en posición desenchufado según 2 variantes:

- En estándar, por candado: 1 a 3 candados (no suministrados).
 - En opción, por cerradura: posibilidad de 1 o 2 cerraduras diferentes. Las opciones existentes (tipo Profalux o Ronis) son las siguientes:
 - 1 cerradura.
 - 2 cerraduras diferentes para un doble enclavamiento.
 - 1 (o 2) cerraduras montadas sobre el chasis + 1 (o 2) idénticas entregadas por separado para un interenclavamiento con otro aparato.
- Un kit de adaptación permite la instalación de 1 o 2 cerraduras (Ronis, Profalux, Castell o Kirk) no suministrado.

Enclavamiento en posición "enchufado", "desenchufado", "test"

Las posiciones "enchufado", "desenchufado" y "test" son identificadas por un testigo. La posición exacta se alcanza cuando la manivela queda bloqueada. Un botón de accionamiento permite el desenclavamiento. Bajo demanda, los enclavamientos en posición "desenchufado" pueden ser modificados para manipular el interruptor automático en las posiciones de "enchufado", "desenchufado" y "test".

Enclavamiento de puerta aparato enchufado (VPEC)

Montado a la derecha o a la izquierda del chasis, este enclavamiento impide la total apertura de la puerta del tablero cuando el interruptor está en posición "enchufado" o en "test". Si la introducción del aparato se ha efectuado con la puerta abierta es posible volver a cerrar la puerta sin desenchufar el aparato.

Enclavamiento de enchufado puerta abierta (VPOC)

Este enclavamiento impide la inserción de la manivela cuando la puerta del tablero está abierta.

Enclavamiento de puerta por cable

Puede utilizarse tanto en la versión fija como extraíble (ver página 103).

Interenclavamiento BPO - acceso manivela (IBPO)

Esta opción obliga a mantener pulsado el botón-pulsador de apertura para insertar la manivela y mantener abierto el aparato, con la manivela insertada.

Descarga automática de los resortes a la extracción (DAE)

Esta opción descarga la energía acumulada de los muelles al extraer el aparato fuera del chasis.

Dispositivo antierror (VDC)

El dispositivo antierror impide la introducción del interruptor automático en otro chasis. Está formado por dos piezas (1 para el chasis y 1 para el interruptor automático) que permiten la realización de 20 combinaciones diferentes a elegir por el usuario.



Contactos de posición OF tipo microinterruptor



Contactos de posición OF tipo rotativo



Contactos "señal de defecto eléctrico" SDE suplementario

Los contactos de señalización existen:

- En versión estándar una aplicación de conmutación.
 - En versión de bajo nivel para el mando de autómatas o circuitos electrónicos.
- Los contactos M2C y M6C son programables desde la unidad de control **Micrologic P** y **H**.

Contactos de posición "abierto/cerrado" OF del aparato

2 tipos de contactos señalan la posición abierto o cerrado del interruptor automático:

- Contactos inversores de tipo microinterruptor para **Masterpact NT**.
- Contactos inversores de tipo rotativo de accionamiento directo por mecanismo para **Masterpact NW**.

El cambio de estado se produce cuando se alcanza la distancia mínima de seccionamiento de los contactos principales.

OF	NT	NW	
Suministrado en estándar	4	4	
Cantidad máx.	4	12	
Poder de corte	normal	carga mínima: 100 mA/24 V	
Cos w: 0,3 CA12/CC12	Vca	240/380	
		480	
		690	
	Vcc	24/48	
		125	
		250	
	bajo nivel	carga mínima: 2 mA/4 V	
		Vca	24/48
			240
			380
		Vcc	24/48
			125
250			

*Contactos estándar: 10 A, contactos opcionales: 6 A.

Contactos "señal de defecto eléctrico" SDE

Todo disparo sobre un defecto es señalizado por:

- 1 testigo mecánico rojo de señalización de defecto (reset).
- 1 contacto inversor (SDE).

Después del disparo, el rearme del testigo mecánico es obligatorio para autorizar el cierre del interruptor automático.

SDE	NT/NW		
Suministrado en estándar	1		
Cantidad máxima	2		
Poder de corte	normal		
Cos w: 0,3 CA12/CC12	Vca	240/380	
		480	
		690	
	Vcc	24/48	
		125	
		250	
	bajo nivel	carga mínima: 2 mA/4 V	
		Vca	24/48
			240
			380
		Vcc	24/48
			125
250			

Contactos combinados "enchufado/cerrado" EF

El contacto combinado asocia la información "aparato enchufado" y "aparato cerrado" que aporta la información "circuito cerrado".



Contactos combinados



Contactos de chasis posición "enchufado/desenchufado/test" CE, CD, CT



Contactos M2C: relés internos al interruptor con 2 contactos



Contactos M6C: relés externos al interruptor con 6 contactos inversores independientes pilotados desde el interruptor por una conexión de 3 hilos

Suministrado en opción para **Masterpact NW**, debe estar asociado a un contacto OF suplementario y se coloca en el lugar de su conector.

EF		NW	
Cantidad máx.		8	
Poder de corte	normal	carga mínima: 100 mA/24 V	
Cos w: 0,3	Vca	240/380	6
CA12/CC12		480	6
		690	6
	Vcc	24/48	2,5
		125	0,8
		250	0,3
	bajo nivel	carga mínima: 2 mA/4 V	
	Vca	24/48	5
		240	5
		380	5
	Vcc	24/48	2,5
		125	0,8
		250	0,3

Contactos "enchufado", "desenchufado" y "test" de chasis

3 series de contactos auxiliares equipan en opción los chasis:

- Contactos inversores para indicar la posición "enchufado" (CE).
- Contactos inversores para indicar la posición "desenchufado" (CD). Esta posición se señala cuando se ha alcanzado la distancia mínima de seccionamiento de los circuitos de potencia y auxiliares.
- Contactos inversores para indicar la posición "test" (CT). En estas posiciones, los circuitos de potencia están desconectados y los circuitos auxiliares conectados.

Accionadores suplementarios

Un conjunto de accionadores suplementarios pueden ser montados en el chasis para cambiar las funciones de los contactos de posición.

Contactos CE/CD/CT		NT			NW		
		CE/CD/CT			CE/CD/CT		
Cantidad máx.	provistos con accionadores suplementarios	3	2	1	3	3	3
					9	0	0
					6	3	0
					6	0	3
Poder de corte	normal	carga mínima: 100 mA/24 V					
Cos w: 0,3	Vca	240	8	8	8	8	8
CA12/CC12		380	8	8	8	8	8
		480	8	8	8	8	8
		690	6	6	6	6	6
	Vcc	24/48	2,5	2,5	2,5	2,5	2,5
		125	0,8	0,8	0,8	0,8	0,8
		250	0,3	0,3	0,3	0,3	0,3
	bajo nivel	carga mínima: 2 mA/4 V					
	Vca	24/48	5	5	5	5	5
		240	5	5	5	5	5
		380	5	5	5	5	5
	Vcc	24/48	2,5	2,5	2,5	2,5	2,5
		125	0,8	0,8	0,8	0,8	0,8
		250	0,3	0,3	0,3	0,3	0,3

Contactos programables M2C, M6C

Estos contactos, asociables a las unidades de control **Micrologic P** y **H**, están programados desde la unidad por teclado o desde un sistema de supervisión con la opción de comunicación COM. Necesita módulo de alimentación externa. Señalan:

- El tipo de defecto.
- Superación del umbral instantáneo o temporizado. Estos contactos pueden estar programados:
 - Con retorno al estado inicial.
 - Sin retorno al estado inicial.
 - Con retorno al estado inicial después de una temporización.

Características		M2C/M6C	
Poder de corte	Vca	240	5
Cos w: 0,7		380	3
	Vcc	24	1,8
		48	1,5
		125	0,4
		250	0,15

Consumo

- M2C: alimentación exterior 24 Vcc, consumo 100 mA.
- M6C: alimentación por unidad de control 24 Vcc, consumo 100 mA.



Dos soluciones son posibles para comandar a distancia un **Masterpact**:

- Una solución convencional mediante contactos auxiliares y pulsadores.
- Otra solución mediante un "bus" con la opción de comunicación "COM".

El mando eléctrico permite la apertura y el cierre a distancia del interruptor automático. Está compuesto por:

- Un motorreductor (MCH) equipado con un contacto fin de carrera (CH) "muelles cargados".

■ De dos bobinas:

- Una bobina de cierre (XF).
- Una bobina de apertura (MX).

En opción, puede adicionarse las siguientes funciones:

- Un contacto "preparado para cerrar" PF.
- Un botón de cierre eléctrico BPF.
- Un rearme a distancia después de defecto (reset).

Un mando eléctrico está asociado generalmente a:

- Una señalización de posición OF del aparato.
- Una señalización de defecto eléctrico SDE.

Esquema de cableado de un mando eléctrico convencional

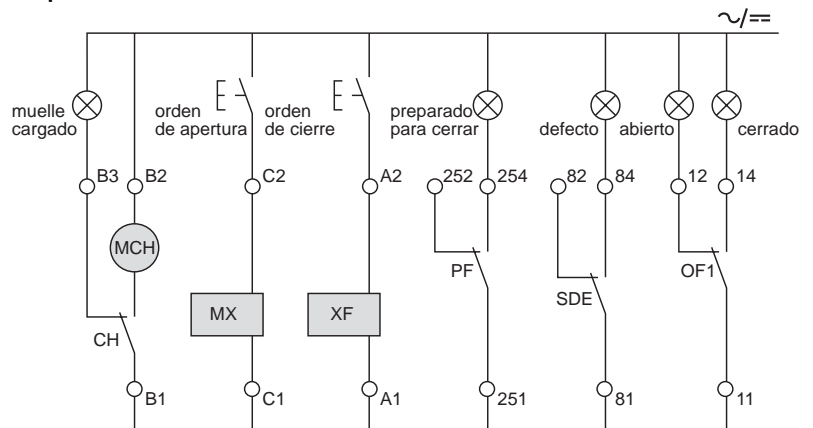

Esquema de cableado de un mando eléctrico con comunicación

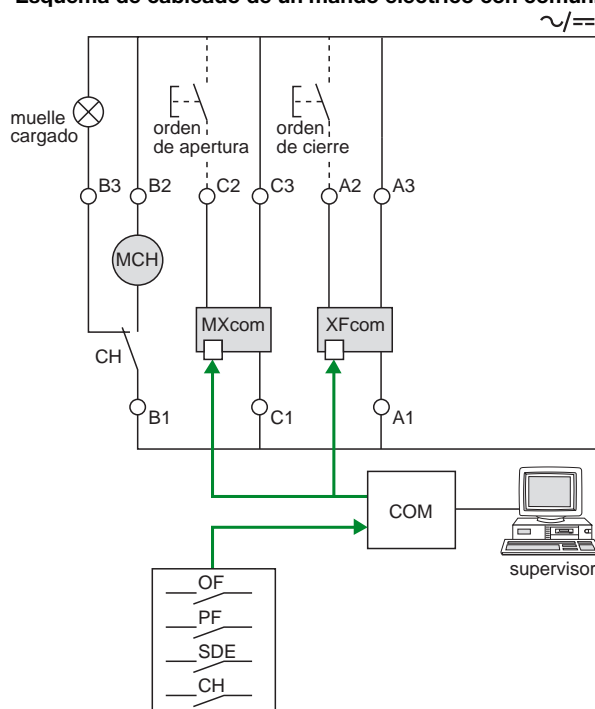

Nota: en caso de órdenes simultáneas de apertura y cierre, el mecanismo se descarga en vacío sin movimiento de los contactos principales.

Función antibombeo: Después de la apertura por falla del interruptor (sobrecarga, cortocircuito, etc.) o apertura intencional en forma manual o eléctrica, la señal de cierre debe ser discontinuada, para luego activarla generando el cierre.

En caso de órdenes mantenidas de apertura y cierre, el mando eléctrico realiza en estándar la función de antibombeo, bloqueando el aparato en posición abierto.

Con un rearme automático después de defecto (RAR), se produce la función antibombeo sobre defecto si se mantiene una orden eléctrica permanente de cierre.

La orden de cierre debe primero ser anulada para rearmar el aparato después de defecto.



Motorreductor MCH para Masterpact NT



Motorreductor MCH para Masterpact NW



Bobinas XF y MX



Contactos "preparado para cerrar" PF

Motorreductor (MCH)

El motorreductor realiza el rearme automático de los muelles de acumulación de energía a partir del cierre del interruptor automático. Este mecanismo permite realizar un cierre instantáneo del aparato después de la apertura. La palanca de rearme sirve únicamente de mando de seguridad en caso de ausencia de tensión auxiliar.

El motorreductor MCH está equipado en estándar de un contacto "fin de carrera" CH. Este contacto señala la posición "cargados" del mecanismo (muelles cargados).

Características

Alimentación	Vca 50/60 Hz	48/60 - 100/130 - 200/240 - 277 - 380/415 - 400/440 - 480
	Vcc	24/30 - 48/60 - 100/125 - 200/250
Umbral de funcionamiento		0,85 a 1,1 Un
Consumo (VA o W)		180
Sobrecorriente motor		2 a 3 In durante 0,1 s
Tiempo de rearme		3 s máx. para Masterpact NT 4 s máx. para Masterpact NW
Cadencia de maniobras		3 ciclos máx. por minuto
Contacto CH		10 A a 240 V

Bobinas de disparo (XF y MX)

Bobina de cierre (XF)

Provoca el cierre a distancia del interruptor cuando el mando está cargado.

Bobina de apertura (MX)

Provoca la apertura instantánea del interruptor automático a partir de su alimentación. Puede alimentarse permanentemente o por impulso.

Características

	XF	MX
Alimentación	Vca 50/60 Hz	24 - 48 - 100/130 - 200/250 - 240/27 - 380/480 - 500/550
	Vcc	12 - 24/30 - 48/60 - 100/130 - 200/250
Umbral de funcionamiento	0,85 a 1,1 Un	0,7 a 1,1 Un
Consumo (VA o W)	a la llamada: 200 mantenida: 4,5	a la llamada: 200 mantenida: 4,5
Tiempo de respuesta int. automático a Un	55 ms ± 10 (NT) 70 ms ± 10 (NW ≤ 4000 A) 80 ms ± 10 (NW ≥ 4000 A)	50 ms ± 10

Contacto "preparado para cerrar" (PF)

La posición "preparado para cerrar" del interruptor automático se señala por un testigo mecánico y un contacto inversor PF. Esta información indica simultáneamente que:

- El interruptor automático está abierto.
- Los muelles de acumulación de energía están cargados.
- No hay ninguna orden permanente de cierre.
- No hay ninguna orden permanente de apertura:
- MX alimentado.
- Disparo por defecto.
- Mando de apertura de seguridad (2.ª MX o MN).
- Aparato no enchufado completamente.
- Aparato enclavado en posición abierto.
- Aparato interenclavado con otro.

Características

		NT/NW	
Suministrado en estándar		1	
Cantidad máx.		1	
Poder de corte	normal	carga mínima: 100 mA/24 V	
Cos φ: 0,3 CA12/CC12	Vca	240/380	5
		480	5
		690	3
	Vcc	24/48	3
		125	0,3
		250	0,15
bajo nivel	Vca	24/48	3
		240	3
		380	3
	Vcc	24/48	3
		125	0,3
		250	0,15



Botón pulsador de cierre BPFE con pantalla transparente

Botón pulsador de cierre eléctrico (BPFE)

Situado sobre la cara delantera, este botón pulsador realiza el cierre eléctrico del interruptor automático. Está asociado generalmente a la pantalla transparente de mando de acceso al botón pulsador de cierre.

El cierre eléctrico por el BPFE tiene en cuenta el conjunto de normas de seguridad asociadas al esquema eléctrico de control y mando de la instalación.

El BPFE se conecta al electroimán XF en el lugar del módulo de comunicación COM.

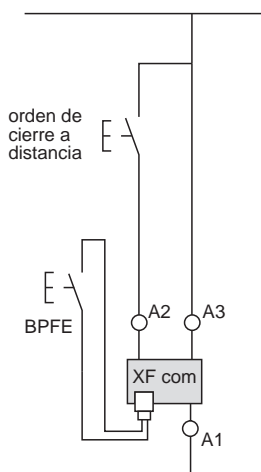

Rearme a distancia después de defecto

Rearme eléctrico después de defecto (RES)

Después del disparo, el rearme eléctrico permite la conmutación de los contactos “señal de defecto eléctrico” SDE, el rearme del testigo mecánico (reset) y autoriza el cierre del interruptor automático.

Alimentación: 110/130 Vca y 200/240 Vca.

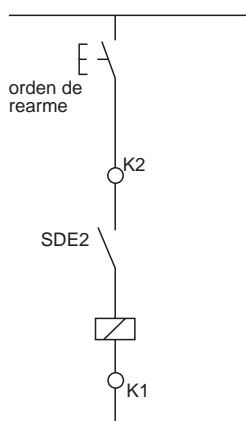

Reset automático después de defecto (RAR)

Después del disparo, el rearme del testigo mecánico (reset) no es obligatorio para autorizar el cierre del interruptor automático. Las señalizaciones mecánicas (reset) y eléctricas (SDE) quedan en posición de defecto. El botón “reset” permite anularlas.



Bobinas de apertura MX o MN

Este mando provoca la apertura del interruptor automático por una orden eléctrica. Está compuesto de:

- Una bobina de apertura (2.^a MX).
- Una bobina de mínima tensión (MN).
- Una bobina de mínima tensión retardada (MN + temporizador).

El temporizador, ubicado en el exterior del interruptor automático, puede ser inhibido por un botón de emergencia para conseguir la apertura instantánea del interruptor automático.

Esquema de un cableado de un mando de apertura de seguridad

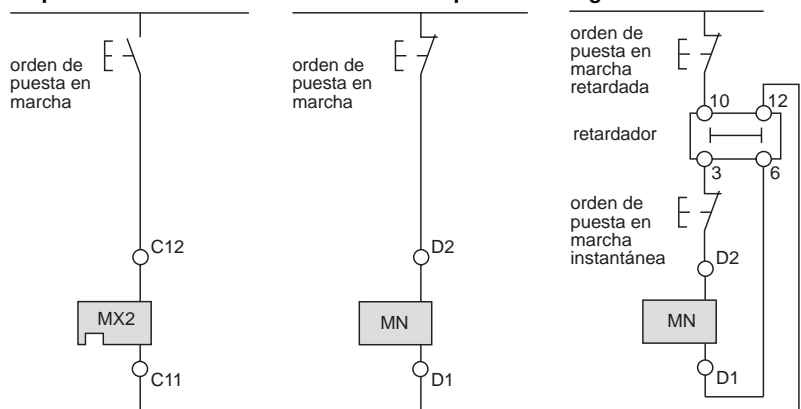

Bobina de apertura (2.^a MX)

Provoca la apertura instantánea del interruptor automático a partir de su alimentación. Una alimentación permanente de la 2.^a MX enclava el interruptor automático en posición "abierto".

Características	
Alimentación	Vca 50/60 Hz 24/30 - 48/60 - 100/130 - 200/250 - 240/27 - 380/480 - 500/550 Vcc 12 - 24/30 - 48/60 - 100/130 - 200/250
Umbral de funcionamiento	0,7 a 1,1 Un
Consumo (VA o W)	a la llamada: 200 mantenida: 4,5
Tiempos de respuesta del interruptor a Un	50 ms ± 10

Bobina de mínima tensión (MN)

Esta bobina provoca la apertura instantánea del interruptor automático cuando su tensión de alimentación desciende a un valor comprendido entre el 35 y el 70 % de su tensión nominal. Si la bobina no está alimentada, el cierre (manual o eléctrico) del interruptor automático es imposible. Todo intento de cierre no provoca ningún movimiento de los contactos principales. El cierre está autorizado cuando la tensión de alimentación de la bobina supera el 85 % de su tensión nominal.

Características	
Alimentación	Vca 50/60 Hz 24 - 48 - 100/130 - 200/250 - 380/480 - 500/550 Vcc 24/30 - 48/60 - 100/130 - 200/250
Umbral de funcion.	apertura 0,35 a 0,7 Un cierre 0,85 Un
Consumo (VA o W)	a la llamada: 200 mantenida: 4,5
Tiempo de respuesta del interruptor a Un	40 ms ± 5 para NT 90 ms ± 5 para NW

Temporizadores para MN

Para eliminar los disparos del interruptor automático debido a bajadas de tensión intempestivas (microcortes) se temporiza el accionamiento de la MN. Esta función se realiza añadiendo un temporizador externo en el circuito de la bobina MN (existen dos versiones: regulable o no regulable).

Características		
Alimentación	no regulable	100/130 - 200/250
Vca 50-60 Hz/cc	regulable	48/60 - 100/130 - 200/250 - 380/480
Umbral de funcionamiento	apertura	0,35 a 0,7 Un
	cierre	0,85 Un
Consumo (VA o W)	a la llamada: 200	mantenida: 4,5
Tiempo de respuesta del interruptor a Un	no regulable	0,25 s
	regulable	0,5 s - 0,9 s - 1,5 s - 3 s



Tapa de la regleta de bornes (CB)

Montada en opción sobre el chasis, la tapa CB impide el acceso a los bornes de conexionado de los auxiliares eléctricos.



Contador de maniobras (CDM)

El contador de maniobras está visible en la cara delantera. Totaliza el número de ciclos de maniobra del aparato. Es compatible con aparatos con mando manual o eléctrico.

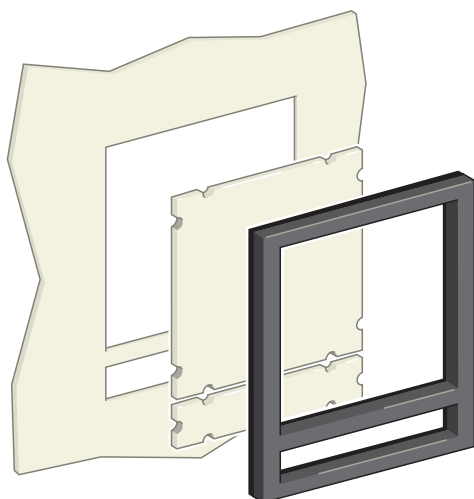

Marco de puerta (CDP)

Montado en opción sobre la puerta del cuadro, el marco de puerta CDP permite obtener un grado de estanqueidad IP40, IK5. Existe en versión fija y seccionable.

Obturador de puerta (OP) para marco de puerta

Asociado a un marco de puerta, permite tapan el troquel de la puerta del cuadro en espera de que se instale el aparato. Está asociado a un marco de puerta para aparato fijo o seccionable.

Tapa transparente (CCP) para marco de puerta

Montado en opción sobre el marco de puerta, está equipado con bisagras y un cierre por tornillo. Alcanza un grado de estanqueidad IP54 IK9. Adaptable en aparato fijo o seccionable.

Marco de puerta (CDP) con obturador



Tapa transparente (CCP) para marco de puerta



Sector de servicio :

- Sala de operaciones de un hospital
- Sistemas de seguridad para grandes edificios
- Sala de informática (bancos, compañías de seguros, etc)
- Sistemas de luces en Shopping



Industria:

- Líneas de ensamble
- Sistemas de propulsión en barcos
- Sistemas auxiliares esenciales en estaciones termoelectricas



Infraestructura:

- Instalaciones portuarias y estaciones de trenes
- Sistemas de alumbrado en autopistas
- Sistemas de control para instalaciones militares

Sistema de transferencia de redes manual comandada a distancia

Este es el sistema mas comúnmente empleado. La conmutación de la red normal a la de emergencia es controlada eléctricamente. Un Sistema de transferencia de redes comandada a distancia se utiliza para dos o tres interruptores automáticos o en carga, vinculados por un sistema de enclavamiento eléctrico implementado de varias formas. El dispositivo de control está respaldado por un sistema de enclavamiento mecánico que protege contra las consecuencias de un mal funcionamiento eléctrico y prohíbe una operación manual incorrecta.

Sistemas automáticos de redes

Cuando un sistema de transferencia de redes comandada a distancia se combina con un automatismo, las redes pueden controlarse automáticamente de acuerdo a un número de modo de operaciones programadas.

Esta solución nos provee un óptimo control de la energía :

- Conmuta hacia una red auxiliar dependiendo de cualquier condición externa;
- Controla redes de potencia;
- Regulación
- Reemplazo de las fuentes de emergencias, etc

Para el automatismo está disponible una función de comunicación para dialogar con un supervisor.

El Interenclavamiento eléctrico entre 2 o 3 aparatos se usa para crear un sistema de transferencia de redes a distancia. Un básico sistema de interenclavamiento mecánico aumenta la confiabilidad del sistema de operación.



Interenclavamiento de 2 Masterpact por cables

Para asegurar una continuidad de servicio, ciertas instalaciones eléctricas se conectan a 2 redes de potencia:

- Una red normal N;
- Una red auxiliar R, la cual alimenta la instalación cuando la red N no se encuentra disponible.

Un sistema de transferencias de redes conmuta entre las dos redes. El sistema puede incluir un automatismo que conmute de acuerdo a condiciones externas. Un sistema de transferencias de redes puede comprender 2 o 3 interruptores automáticos o en carga.

Interenclavamiento de 2 aparatos por varilla

Los 2 aparatos deben montarse uno arriba del otro

Esta función requiere:

- Una adaptación adicional sobre el lado derecho de cada aparato;
- Un juego de varillas de conexión que no requiere ajustes complicados

El kit de interenclavamiento completo se suministra para que sea montado por el cliente.

La máxima distancia vertical entre los planos de fijación de los aparatos es de 900 mm

Combinación de interruptores Masterpact normal y de emergencia

Los interruptores Masterpact NT y NW pueden no utilizarse juntos en un sistema de transferencia de redes.

Los dos aparatos deben ambos ser fijo o seccionables, para mantener el correcto alineamiento de los mecanismos.

Interenclavamiento de 2 o 3 aparatos por cables

Utilizando cables, los aparatos pueden montarse uno arriba del otro o instalarse uno al lado del otro.

Interenclavamiento de 2 aparatos (Masterpact NT o NW)

Esta función requiere:

- Una adaptación adicional sobre el lado derecho de cada aparato;
- Un juego de cables de conexión que no requiere ajustes complicados

La máxima distancia entre los planos de fijación de los aparatos (horizontal o vertical) es de 2000 mm

Interenclavamiento de 3 aparatos (solo Masterpact NW)

Esta función requiere:

- Una adaptación adicional (diferente para cada tipo de enclavamiento) sobre el lado derecho de cada aparato;
- 2 o 3 juegos de cables de conexión que no requiere ajustes complicados

El kit de interenclavamiento completo se suministra para que sea montado por el cliente.

La máxima distancia entre los planos de fijación de los aparatos (horizontal o vertical) es de 1000 mm

Instalación

El kit de interenclavamiento completo se suministra para que sea montado por el cliente.

Combinación de interruptores Masterpact normal y de emergencia.

Todos las combinaciones de interruptores Masterpact NT y NW pueden utilizarse juntos en un sistema de transferencia de redes. Los aparatos interenclavados pueden ser fijos o extraíbles, 3 o 4 polos, con diferentes calibres y tamaños.

interruptores automáticos y en carga sistema de transferencia de redes interenclavamiento eléctrico

funciones y características

El interenclavamiento eléctrico se complementa con el sistema de interenclavamiento mecánico. Este controla la conmutación entre redes. Un automatismo puede adicionarse para tomar toda la información proveniente del sistema de distribución.

El interenclavamiento eléctrico requiere un dispositivo de control eléctrico. Esta función puede implementarse de una o dos formas :

- Utilizando la unidad de interenclavamiento eléctrico IVE
- Utilizando el sistema eléctrico presentado en los diagramas en la sección "Sistemas de transferencias de redes" citado en este catálogo.

Características de las unidades IVE

- Bloque terminal de conexión externa
- Entradas : control de los interruptores
- Salidas : Estado de los contactos SDE sobre los interruptores Normales y de emergencia.
- Conector para los dos interruptores Normal y de emergencia
- Entradas:
 - Estado de los contactos OF en cada interruptor (abierto o cerrado)
 - Estado de los contactos SDE sobre los interruptores de la red Normal o de emergencia
- Salidas : fuente de alimentación para el comando motorizado.
- Tensión de control :
 - 24 a 250 VCC
 - 48 a 415 V 50/60 Hz
 - 440 V 60 Hz.

La tensión de control para la unidad de interenclavamiento eléctrico IVE debe ser la misma que la del comando motor.

Equipamiento necesario

Cada interruptor debe estar equipado con :

- Un sistema de operación a distancia compuesto por :
 - Motorreductor MCH
 - Bobinas MN o MX
 - Bobina de cierre XF
 - Contacto preparado para cerrar PF
- Un contacto OF disponible
- Un contacto de posición enchufado CE sobre los aparatos seccionables

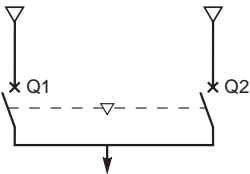
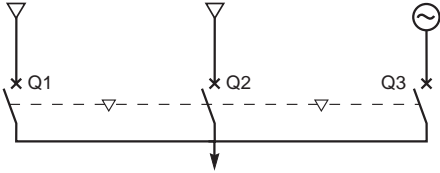
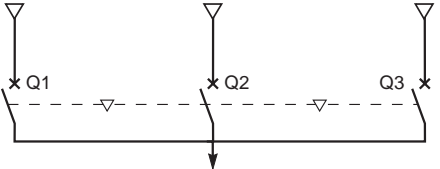
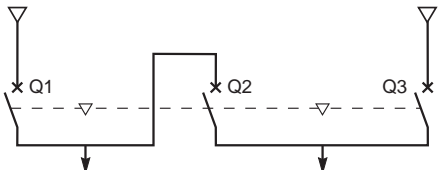
tipos de interenclavamiento mecánico	combinaciones posibles	configuraciones standard ("presentado en la sección sistema de transferencias de redes")																								
2 interruptores 	<table border="1"> <thead> <tr> <th>Q1</th> <th>Q2</th> </tr> </thead> <tbody> <tr> <td>0</td> <td>0</td> </tr> <tr> <td>0</td> <td>1</td> </tr> <tr> <td>1</td> <td>0</td> </tr> </tbody> </table>	Q1	Q2	0	0	0	1	1	0	interenclavamiento eléctrico automatismo con red de emergencia con U permanente automatismo para generador																
Q1	Q2																									
0	0																									
0	1																									
1	0																									
3 interruptores: 2 Normal y 1 de emergencia 	<table border="1"> <thead> <tr> <th>Q1</th> <th>Q2</th> <th>Q3</th> </tr> </thead> <tbody> <tr> <td>0</td> <td>0</td> <td>0</td> </tr> <tr> <td>1</td> <td>0</td> <td>0</td> </tr> <tr> <td>0</td> <td>0</td> <td>1</td> </tr> <tr> <td>1</td> <td>1</td> <td>0</td> </tr> <tr> <td>0</td> <td>1</td> <td>0</td> </tr> </tbody> </table>	Q1	Q2	Q3	0	0	0	1	0	0	0	0	1	1	1	0	0	1	0	automatismo con red de emergencia con U permanente: sin bloqueo después de falla con bloqueo después de falla automatismo para generador: sin bloqueo después de falla con bloqueo después de falla						
Q1	Q2	Q3																								
0	0	0																								
1	0	0																								
0	0	1																								
1	1	0																								
0	1	0																								
3 interruptores: 3 fuentes , solo un interruptor cerrado 	<table border="1"> <thead> <tr> <th>Q1</th> <th>Q2</th> <th>Q3</th> </tr> </thead> <tbody> <tr> <td>0</td> <td>0</td> <td>0</td> </tr> <tr> <td>1</td> <td>0</td> <td>0</td> </tr> <tr> <td>0</td> <td>1</td> <td>0</td> </tr> <tr> <td>0</td> <td>0</td> <td>1</td> </tr> </tbody> </table>	Q1	Q2	Q3	0	0	0	1	0	0	0	1	0	0	0	1	interenclavamiento eléctrico: sin bloqueo después de falla con bloqueo después de falla									
Q1	Q2	Q3																								
0	0	0																								
1	0	0																								
0	1	0																								
0	0	1																								
3 interruptores: 2 fuentes y un acoplamiento 	<table border="1"> <thead> <tr> <th>Q1</th> <th>Q2</th> <th>Q3</th> </tr> </thead> <tbody> <tr> <td>0</td> <td>0</td> <td>0</td> </tr> <tr> <td>1</td> <td>0</td> <td>0</td> </tr> <tr> <td>0</td> <td>1</td> <td>0</td> </tr> <tr> <td>0</td> <td>0</td> <td>1</td> </tr> <tr> <td>1</td> <td>1</td> <td>0</td> </tr> <tr> <td>0</td> <td>1</td> <td>1</td> </tr> <tr> <td>1</td> <td>0</td> <td>1</td> </tr> </tbody> </table>	Q1	Q2	Q3	0	0	0	1	0	0	0	1	0	0	0	1	1	1	0	0	1	1	1	0	1	interenclavamiento eléctrico: sin bloqueo después de falla con bloqueo después de falla automatismo
Q1	Q2	Q3																								
0	0	0																								
1	0	0																								
0	1	0																								
0	0	1																								
1	1	0																								
0	1	1																								
1	0	1																								

Opción bloqueo después de falla: esta opción es necesaria para restablecer manualmente el interruptor después del disparo por falla.

interruptores automáticos y en carga sistema de transferencia de redes automatismos

funciones y características

Al combinar un sistema de transferencias de operación remota con un automatismo BA o UA, es posible controlar automáticamente la transferencia de acuerdo a las secuencias seleccionadas por el usuario. Estos automatismos pueden usarse en sistemas de transferencias compuestas de 2 interruptores.

Para sistemas de transferencias compuestas por tres interruptores, los diagramas de control automáticos tienen que ser preparados por el instalador como un complemento a los diagramas proporcionados en la sección "esquemas eléctricos" de este catálogo.



Automatismo BA



Automatismo UA

Automatismo	BA	UA					
Interruptores compatibles	Todos los Compact NS C y Masterpact						
Selector de 4 posiciones							
Operación automática	■	■					
Operación forzada sobre la fuente "Normal"	■	■					
Operación forzada sobre la fuente "Emergencia"	■	■					
Parada (ambas fuentes están desconectadas)	■	■					
Operación automática							
Monitores de la fuente "Normal" y operación de transferencia automática	■	■					
Control de arranque del generador		■					
Control de parada del generador		■					
Conexión y desconexión de cargas en circuitos no prioritarios		■					
Permuta a la fuente de "Emergencia" si una de las fases de la fuente "Normal" esta ausente		■					
Prueba							
Por apertura del interruptor P25M que alimenta al automatismo	■						
Por presión del botón de prueba en el frente del automatismo		■					
Indicaciones							
Indicación del estado de los interruptores sobre la cara frontal del automatismo: on, off, disparo por falla	■	■					
Señalización del modo automático	■	■					
Otras funciones							
Selección del tipo de fuente "Normal" (monofásica o trifásica)		■					
Transferencia voluntaria a la fuente de "Emergencia" (ej: para ordenes en un sistema de administ. de energía)	■	■					
Durante períodos de tarifas pico (sistema de administración de energía) forzar operación sobre la fuente "Emergencia" aunque la fuente "Normal" está en operación		■					
Contacto adicional (no es parte del automatismo). Transferencia a la fuente de "Emergencia" solo si el contacto está cerrado. (usado por ejemplo para probar la frecuencia de UR)	■	■					
Ajuste del tiempo máximo de arranque del generador		■					
Opciones							
Opción de comunicación	■						
Alimentación de energía							
Tensiones de control (1)	220 a 240 V 50/60 Hz	■	■				
	380 a 415 V 50/60 Hz	■	■				
	440 V 60 Hz	■	■				
Umbral de operación							
Baja tensión	0.35 Un ≤ tensión ≤ 0.7 Un	■	■				
Falta de fase	0.5 Un ≤ tensión ≤ 0.7 Un		■				
Presencia de tensión	tensión ≥ 0.85 Un	■	■				
Características de contactos de salida							
Corriente térmica nominal (A)	8						
Carga mínima	10 mA a 12 V						
	AC				DC		
Categoría de utilización (IEC 947-5-1)	AC12	AC13	AC14	AC15	DC12	DC13	
Corriente de operación (A)	24 V	8	7	5	6	8	2
	48 V	8	7	5	5	2	-
	110 V	8	6	4	4	0.6	-
	220/240 V	8	6	4	3	-	-
	250 V	-	-	-	-	0.4	-
	380/415 V	5	-	-	-	-	-
	440 V	4	-	-	-	-	-
	660/690 V	-	-	-	-	-	-

(1) El automatismo es alimentado por la platina ACP. La misma tensión debe usarse para la ACP, la unidad IVE y los comandos motores de los interruptores automáticos.

Si la tensión es igual que la tensión de la fuente de la red, entonces las fuentes "Normal" y "Emergencia" pueden usarse directamente para la alimentación de energía de los equipos. En caso contrario, se tiene que usar un transformador de aislamiento.

Perfectamente integradas en las ofertas Masterpact NT/NW, los módulos de monitoreo Digipact están diseñados para uso con las unidades de control Micrologic para proporcionar un acceso instantáneo y altamente intuitivo a toda la información proporcionada por los interruptores automáticos, incluyendo su estado, valores de corriente, tensión, potencia, etc.



DMB300



DMC300

Los módulos de monitoreo Digipact DMB300 y DMC300 usan la potencia y las capacidades de comunicación de las unidades de control Micrologic para centralizar el despliegue de los valores eléctricos, condiciones de estado y alarmas de uno o más interruptores automáticos Compact y Masterpact.

El montaje y el sistema de cableado para los módulos de monitoreo asegura una instalación fácil, rápida y confiable.

La puesta en marcha de la visualización de estas pantallas es inmediata, sin requerir ninguna programación o configuración.

Los módulos de monitoreo Digipact son dispositivos de alto desempeño que combinan:

- diales sencillos y fáciles de leer
- procesamiento digital preciso y poderoso

Su tamaño pequeño y sus grandes capacidades de comunicación los hacen de una instalación y operación fácil y flexible.

Módulos de monitoreo	DMB300	DMC300
Interruptores automáticos asociados		
Tipo	Compact o Masterpact equipados con unidades Micrologic	
Número	1 a 4	1 a 16
Pantalla		
Tipo de pantalla	Blanco y negro	Pantalla al tacto color
tamaño de pantalla	240 x 64 pixels	5", 320 x 240 pixels
Entrada	5 botones	Pantalla al tacto
Información desplegada		
Corrientes (por fase)		
Corrientes I1, I2, I3, IN	A P H	A P H
Corriente máxima	A P H	A P H
Corriente de falla a tierra y diferencial	A P H	A P H
Demanda de corriente	P H	P H
Demanda de corriente máxima	P H	P H
Distorsión armónica total (THD)	H	H
Distorsión armónica total máxima	H	H
Amplitudes de armónicas individuales	H	H
Captura de forma de onda	H	H
Tensión		
Tensión fase a fase (U ₁₋₂ , U ₂₋₃ , U ₃₋₁)	P H	P H
Tensión fase a fase máximos / mínimos	P H	P H
Tensión fase a neutro (V _{1-N} , V _{2-N} , V _{3-N})	P H	P H
Tensión fase a neutro máximos / mínimos	P H	P H
Frecuencia	P H	P H
Desbalance de tensión (% por fase)	P H	P H
Distorsión armónica total (% por fase)	H	H
Distorsión armónica total máxima (% por fase)	H	H
Amplitudes de armónicas individuales	H	H
Potencia y energía		
Potencia activa (P), reactiva (Q) y aparente (S)	P H	P H
Factor de potencia y cos φ	P H	P H
Potencia máxima (P, Q, S)	P H	P H
Demanda de potencia (P, Q, S)	P H	P H
Demanda de potencia máxima (P, Q, S)	P H	P H
Medición		
Energía activa, reactiva y aparente	P H	P H
Ayuda en línea		
	Ayuda en línea está disponible para cada tipo de información proporcionada por la pantalla.	
Diagnósticos del interruptor automático		
Identificación de las unidades de control	A P H	A P H
Lectura de las capacidades In y Ir	A P H	A P H
Estado del interruptor (ON OFF, disparado) ⁽¹⁾	A P H	A P H
Tipo de disparo	A P H	A P H
Alarma de corriente	P H	P H
Indicador de mantenimiento	P H	P H
Diagnósticos de instalación		
Indicación de dispositivos fallados	A P H	A P H
Registro de alarmas y fallas	A P H	A P H
Instalación y puesta en marcha		
Montaje	Empotrado en puerta, sin herramientas, usando 6 clips con resorte suministrados con la pantalla.	
Conexión	Sistema de cables prefabricados	

Unidad de control Micrologic

- A = Micrologic A
- P = Micrologic P
- H = Micrologic H

⁽¹⁾ Con opción COM estándar

interruptores automáticos y en carga comunicación módulos de monitoreo Digipact

funciones y características

Sistema de cableado

El sistema de cableado está diseñado para tableros de distribución de baja tensión.

No se requieren herramientas o habilidades especiales.

El cable prefabricado asegura tanto la transmisión de datos (protocolo ModBus) como la alimentación a 24 Vcc para los módulos de monitoreo y los módulos de comunicación en las unidades de control Micrologic.

Conexión de los módulos de monitoreo DMB300

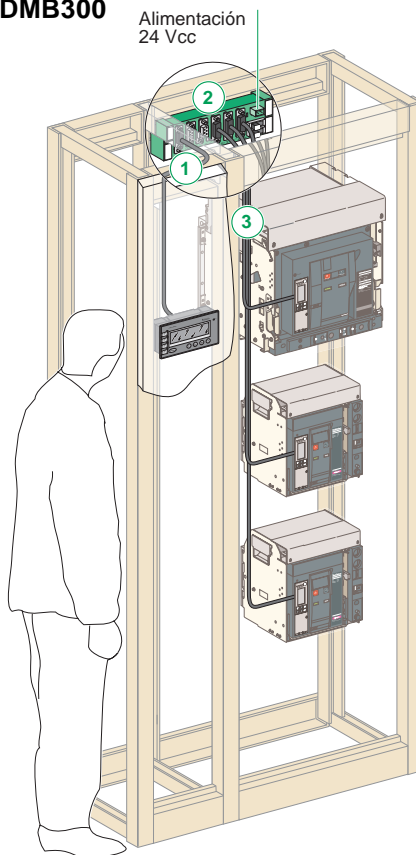

Interruptores Masterpact equipados con unidades de control Micrologic y la opción eco COM ModBus

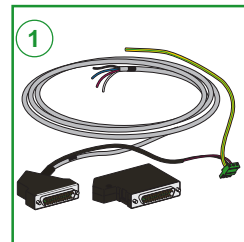

Cable de conexión entre las pantallas modulares y el bloque terminal CDM 303

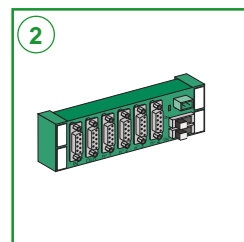

Bloque unión CJB 306

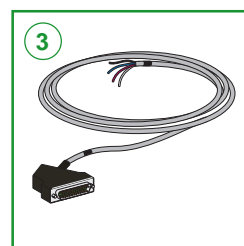

Cable de conexión entre la unidad de control y el bloque terminal CCP 303

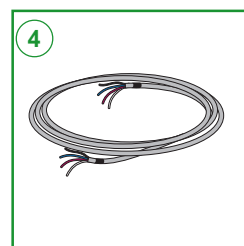

Cable de conexión CCR 301

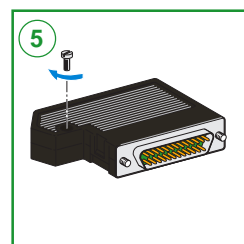

Conector SubD 9-pin CSD 309 para la conexión codificada a color de los cables a las terminales-tornillo.

Conexión de los módulos de monitoreo DMC300

Distancia máxima entre la pantalla y el interruptor: 1200 m

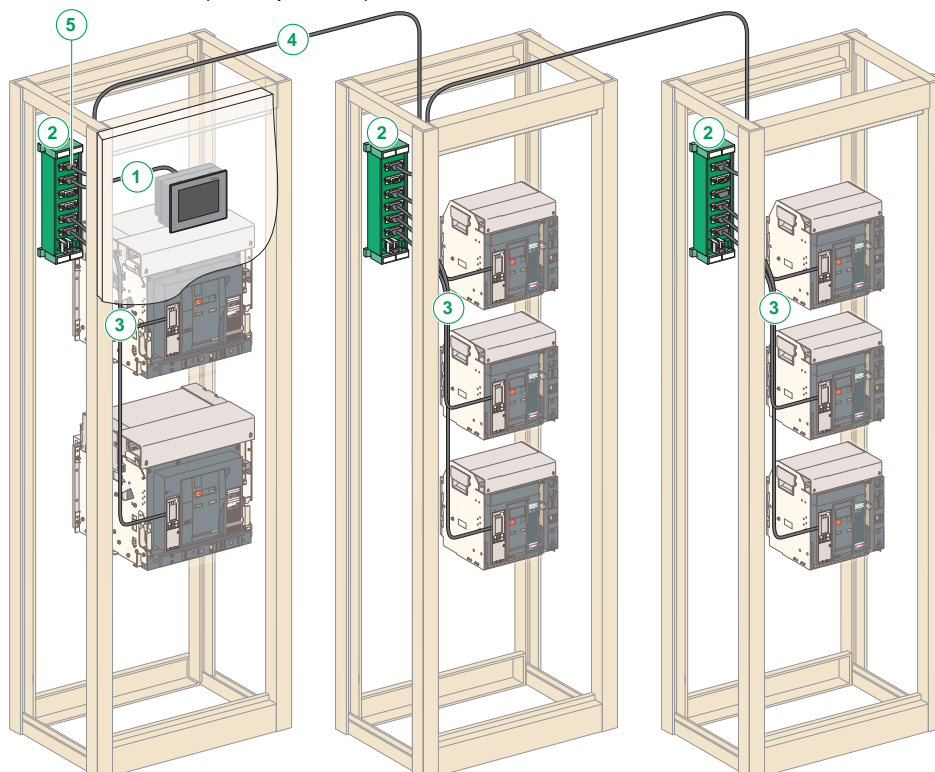

Interruptores Masterpact equipados con unidades de control Micrologic y la opción eco COM ModBus

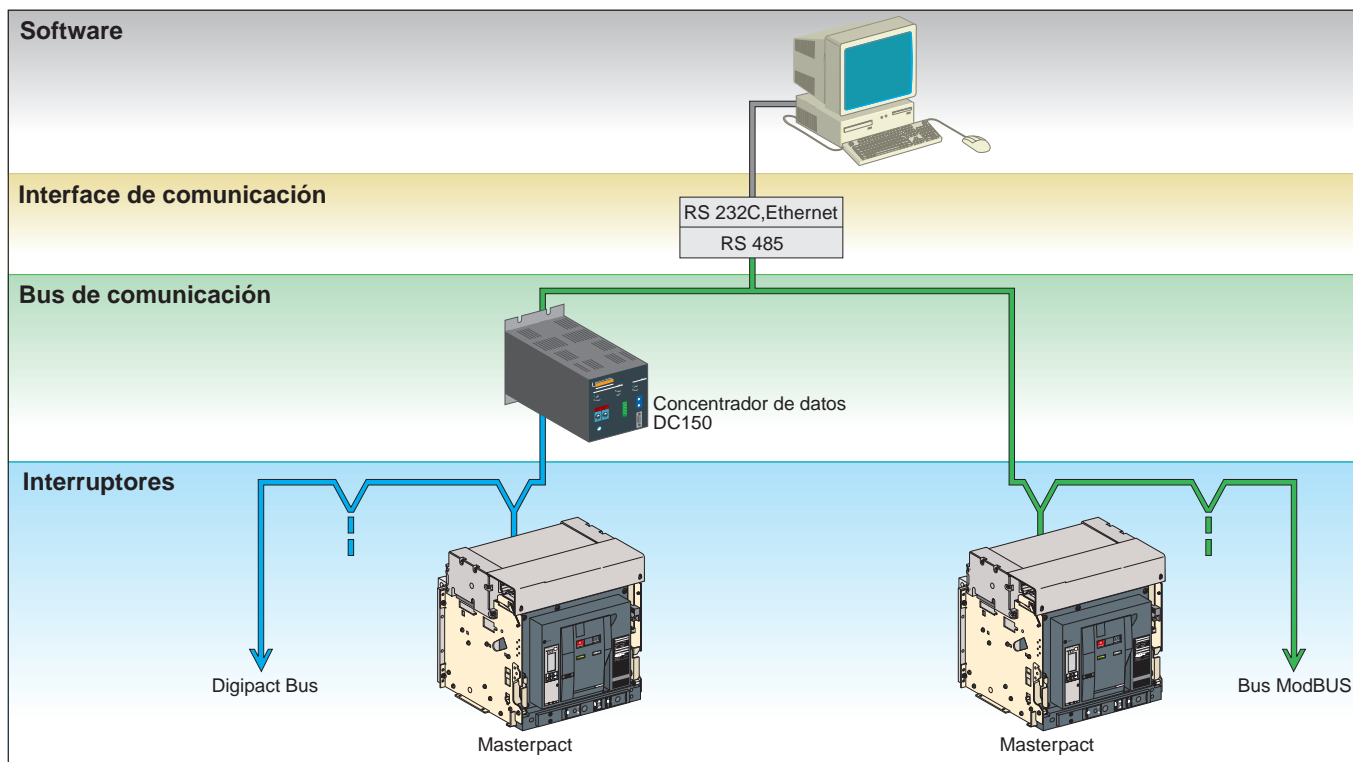

Interruptores

Los interruptores automáticos equipados con la unidad de control Micrologic pueden conectarse a una red de comunicación Digipact o Modbus. La información disponible dependerá del tipo de unidad de control Micrologic (A, P o H) y del protocolo de comunicación (Digipact o Modbus).

Los interruptores bajo carga pueden conectarse exclusivamente a un bus de comunicación Digipact.

Bus de comunicación

Digipact

El bus Digipact es un bus interno de los tableros de baja tensión, en el cual se conectan los aparatos de comunicación Digipact (Masterpact con Digipact COM, PM150, SC150, UA150, etc.). Este bus debe estar equipado con un concentrador de datos DC150.

Dirección

El direccionamiento se lleva a cabo a través de un concentrador de datos DC150.

Número de dispositivos

El máximo número de dispositivos que pueden conectarse al bus Digipact se calcula en términos de "puntos de comunicación". Estos puntos corresponden a la cantidad de datos que el bus puede manejar. El total de números de puntos para los dispositivos conectados a un solo bus no debe exceder los 100.

Si los dispositivos requeridos representan más de 100 puntos, se debe adicionar un segundo bus interno Digipact.

Dispositivo comunicante	Número de puntos
Concentrador de datos DC150	4
Micrologic + Digipact COM	4
PM150	4
SC150	4
UA150	4

Longitud del bus

La máxima longitud recomendada para el bus interno Digipact es 200 metros.

Fuente alimentación de la comunicación

La alimentación es suministrada por el concentrador de datos DC150 (24Vcc)

Masterpact en una red de comunicación

Modbus

El sistema Modbus RS485 (Jbus) es un bus abierto en el cual son instalados los dispositivos Modbus comunicantes (Masterpact con Modbus COM, PM300, Sepam, Vigilohm, etc.) Todos los tipos de PLCs y microcomputadoras pueden conectarse a este bus.

Número de dispositivos

El máximo número de dispositivos que pueden conectarse al bus Modbus depende del tipo de aparato (Masterpact con Modbus COM, PM300, Sepam, Vigilohm, etc.), la velocidad en baudios (se recomienda 19200), el volumen de datos intercambiados y tiempo de respuesta deseado. Las características físicas RS485 permite hasta 32 puntos de conexión en el bus (1 maestro, 31 esclavos).

Un aparato fijo requiere solo un punto de conexión (módulo de comunicación en el aparato).

Un aparato seccionable utiliza dos puntos de conexión (módulos de comunicación en el aparato y en el chasis).

El número de puntos nunca debe exceder los 32 aparatos fijos o los 15 seccionables.

Longitud del bus

La longitud máxima recomendada para el bus Modbus es de 1200 metros.

Fuente de alimentación del bus

Se requiere una fuente de alimentación de 24 Vcc (ripple < 20 % y clase de aislación II).

Interface de comunicación

El bus Modbus puede conectarse a un dispositivo de procesamiento central de cualquiera de estas tres maneras :

- Conexión directa a un PLC. La interface de comunicación no es requerida si el PLC esta equipado con un puerto Modbus,
- Conexión directa a una PC. Se requiere la interface de comunicación Modbus (RS485) / puerto serie (RS232),
- Conexión a la red TCP/IP (Ethernet). Se requiere la interface de comunicación Modbus (RS485) / TCP/IP (Ethernet).

Software

Para utilizar la información proveniente de los dispositivos de comunicación, debe utilizarse un software con los drivers Modbus.

Utilidades de la Micrologic

Este es un set de drivers Modbus que pueden utilizarse con una PC para :

- Visualizar las variables (I,U,P,E,etc) con la aplicación del DDS (Data Display Software),
- Leer y escribir las regulaciones con la aplicación RSS (Remote Setting Software),
- Controlar a distancia (abierto / cerrado) los aparatos con la aplicación CCS (Control Comand Software),
- Estos software están disponibles bajo demanda.

SMS (System Manager Software)

El SMS es un software para monitorear energía eléctrica de BT y/o MT.

La familia SMS incluye una gama de software dependiendo de la función y aplicación:

- Unidades Power Meter y Monitores de Circuito,
- Aparatos de BT,
- Unidades Sepam.

Micrologic 2.0

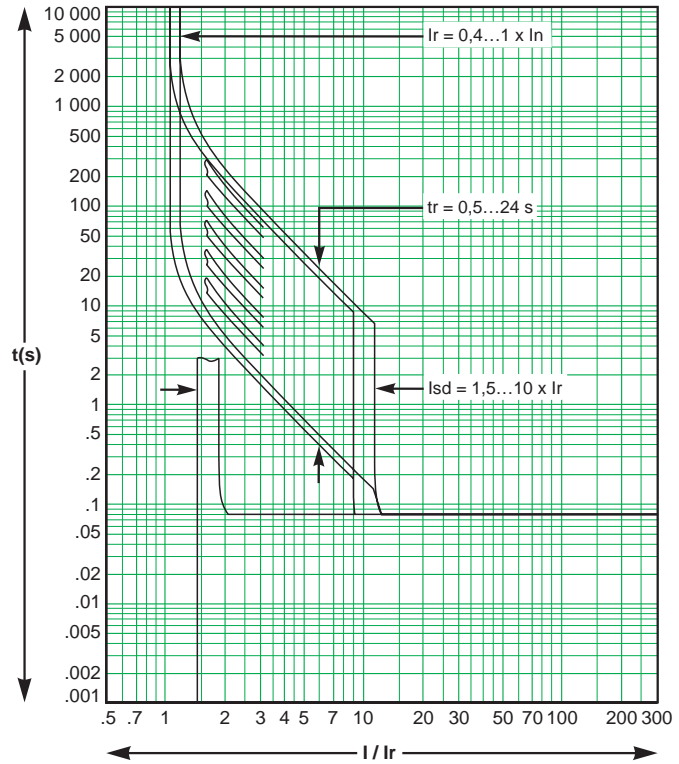

Micrologic 5.0, 6.0, 7.0

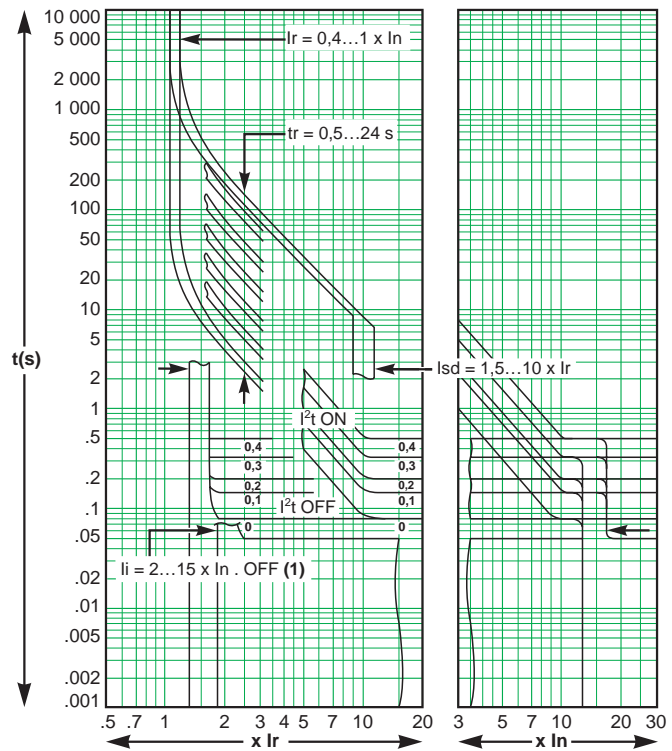

Protección tierra (Micrologic 6.0)

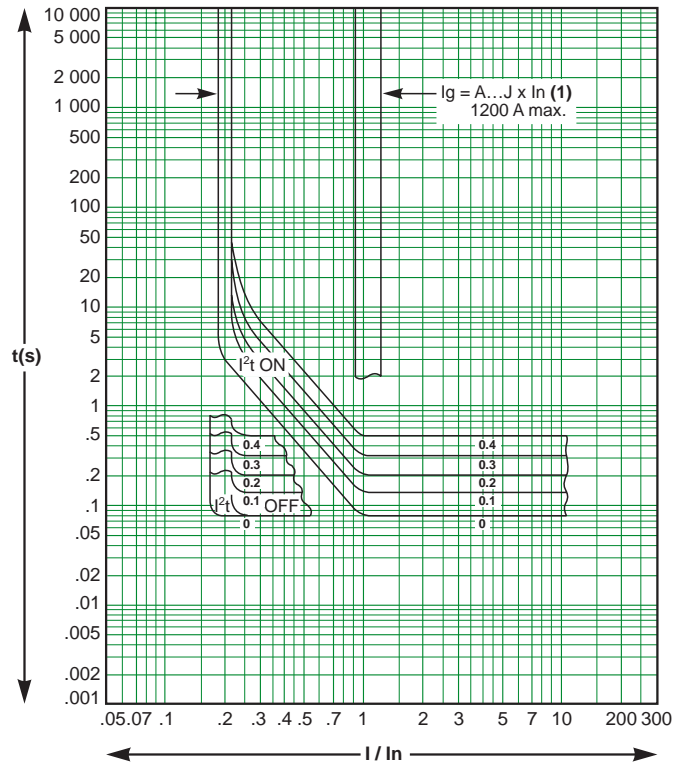

(1)

$I_g = I_n \times \dots$	A	B	C	D	E	F	G	H	J
$I_g < 400 \text{ A}$	0,3	0,3	0,4	0,5	0,6	0,7	0,8	0,9	1
$400 \text{ A} \leq I_g \leq 1200 \text{ A}$	0,2	0,3	0,4	0,5	0,6	0,7	0,8	0,9	1
$I_g > 1200 \text{ A}$	500	640	720	800	880	960	1040	1120	1200

Curva IDMTL (Micrologic P y H)

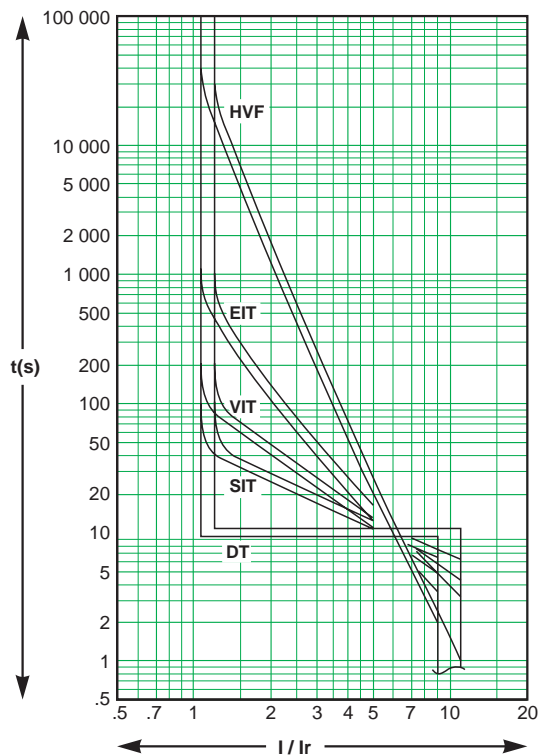

Voltaje 380/415 V CA

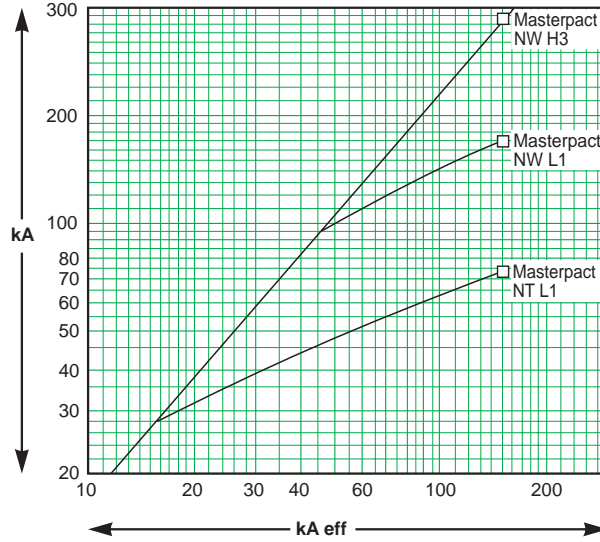

Voltaje 660/690 V CA

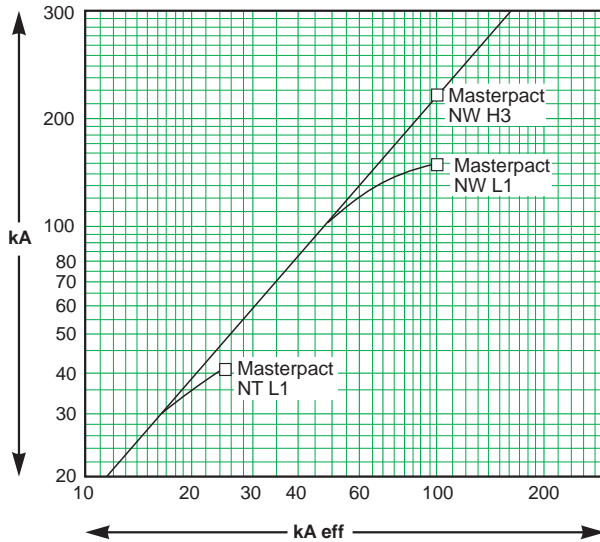

Voltaje 380/415 V AC

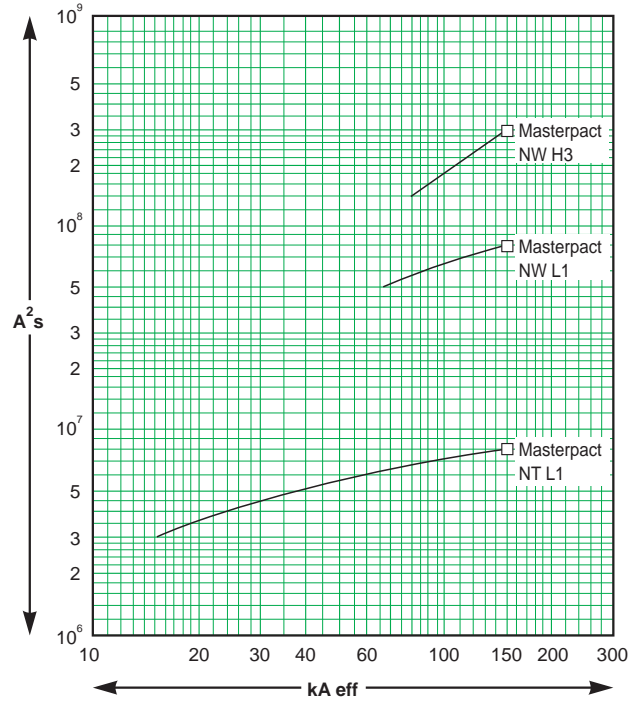

Voltaje 660/690 V AC

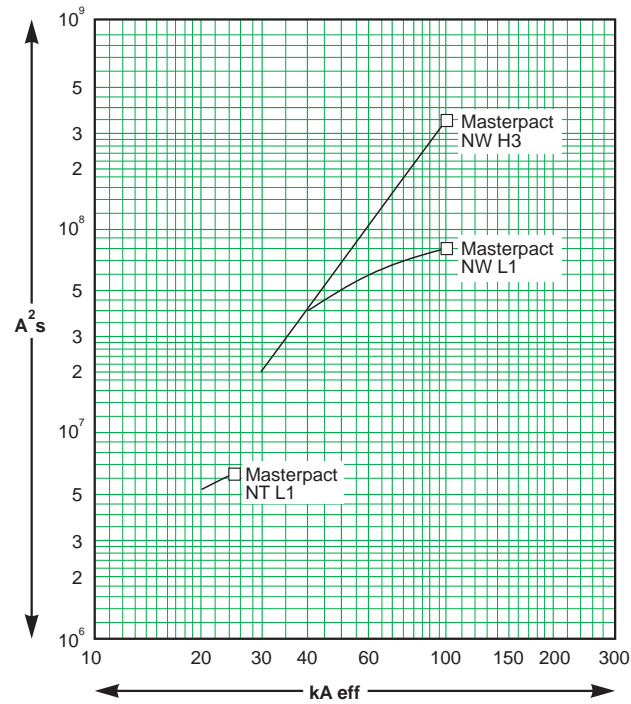

Masterpact

Masterpact NT06 a NT16	60
Aparatos fijos 3/4 polos	60
Aparatos seccionables 3/4 polos	64
Accesorios comunes	66
<hr/>	
Masterpact NW08 a NW32	68
Aparatos fijos 3/4 polos	68
Aparatos seccionables 3/4 polos	70
<hr/>	
Masterpact NW40	72
Aparatos fijos 3/4 polos	72
Aparatos seccionables 3/4 polos	74
<hr/>	
Masterpact NW40b a NW63	76
Aparatos fijos 3/4 polos	76
Aparatos seccionables 3/4 polos	78
<hr/>	
Masterpact NW08 a NW63: Datos complementarios	80
Aparatos fijos 3/4 polos	80
Aparatos seccionables 3/4 polos	81
<hr/>	
Módulos externos NT y NW	82

interruptores automáticos y en carga
Masterpact NT06 a NT16
 aparatos fijos 3/4 polos

dimensiones
 y cotas

Cotas

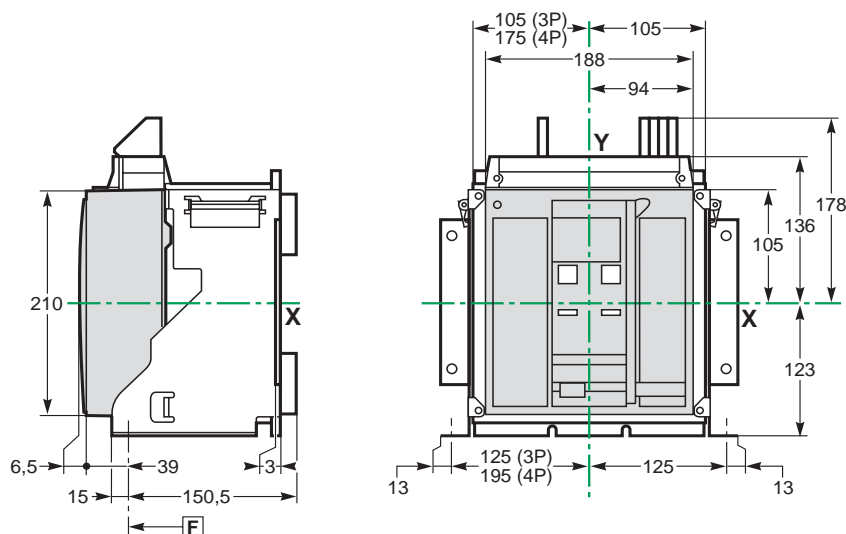

Fijación horizontal
 (sobre pletina o sobre carril)

Detalle de fijación vertical
 (sobre montante o panel)

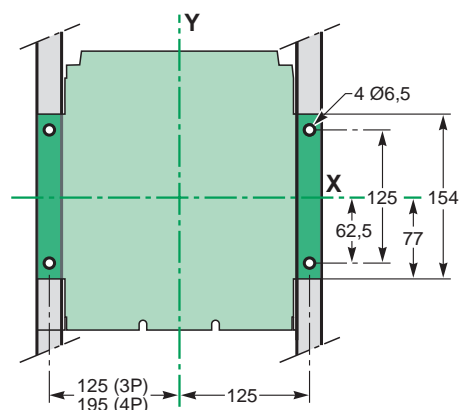
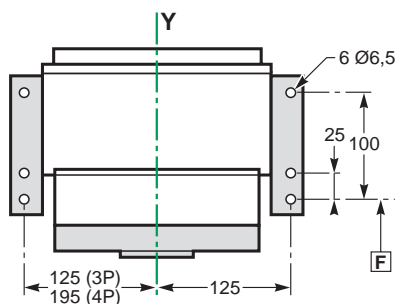
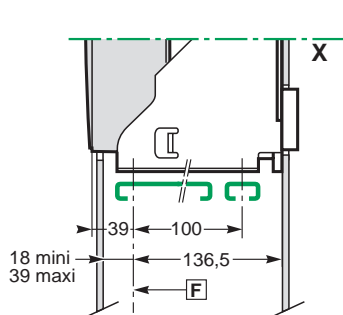

Perímetro de seguridad

Troquel de puerta

Troquel del panel posterior

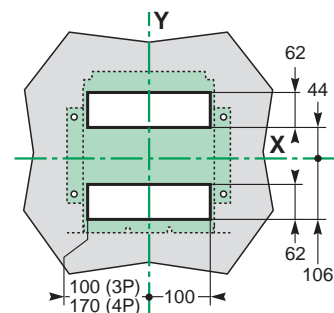
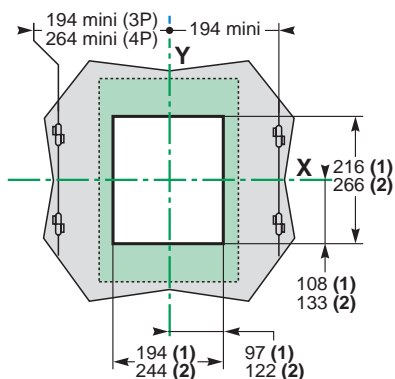
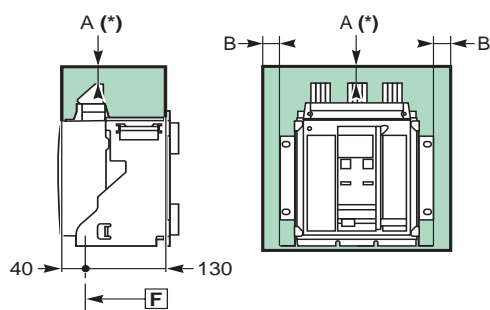

[F]: Referencia de fijación.

(1) Sin marco.
 (2) Con marco.

Nota: los ejes X e Y representan los planos de simetría del aparato de 3 polos.
A (*): Un perímetro de seguridad de 100 mm se requiere para la extracción de la cámara de arco.

	Piezas aislantes	metálicas	bajo tensión
A	0	0	100
B	0	0	60

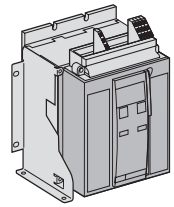

Conexionados

Tomas posteriores planas

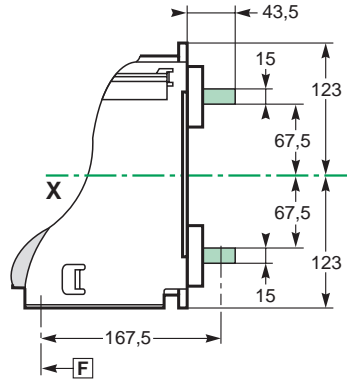
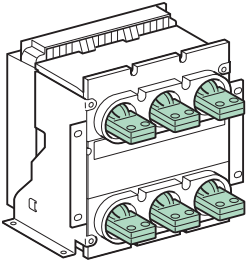

Detalle

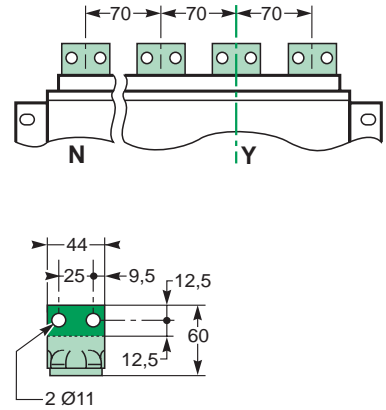

Tomas posteriores de canto

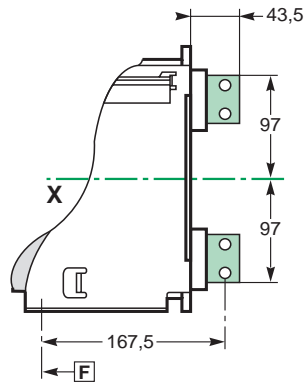
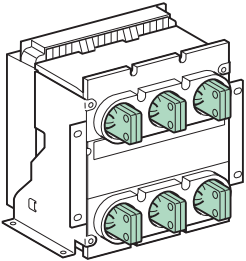

Detalle

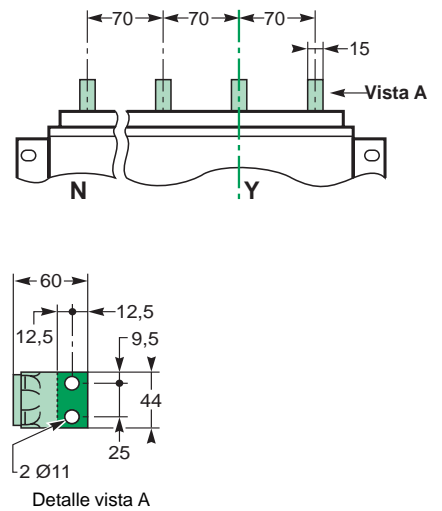

Tomas anteriores

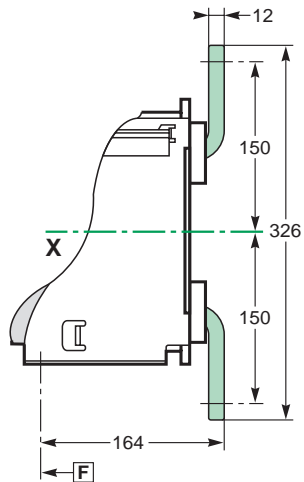
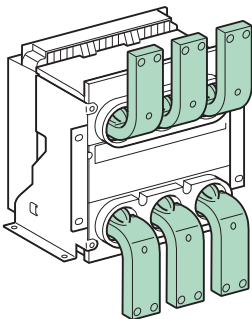

Detalle

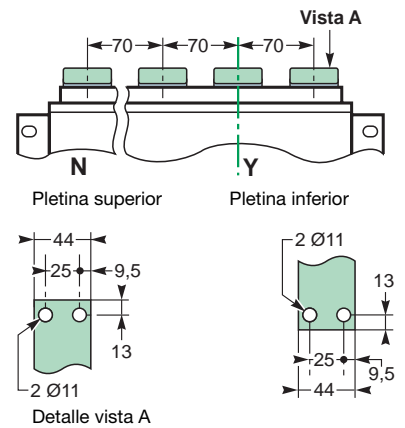

Nota: tornillo de conexión recomendado M10 clase 8.8.
Par de apriete: 50 Nm con arandela de contacto.

interruptores automáticos y en carga
Masterpact NT06 a NT16
 aparatos fijos 3/4 polos

dimensiones
 y cotas

Conexionados

Tomas anteriores con pletinas espaciadoras

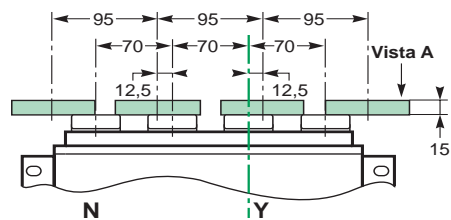
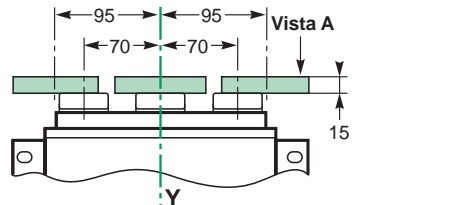
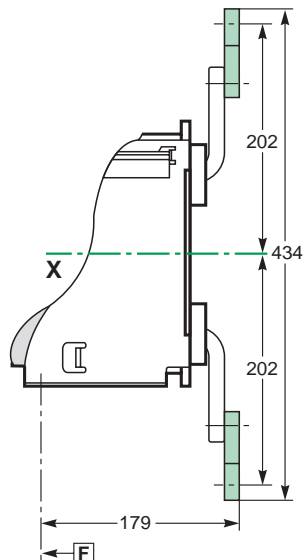
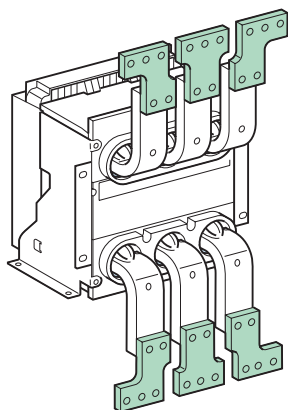

Tomas posteriores con pletinas espaciadoras

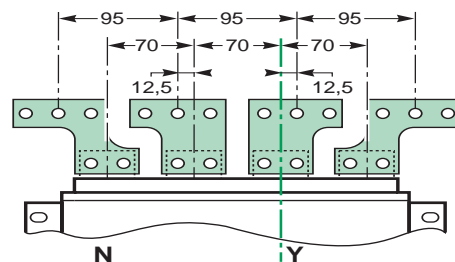
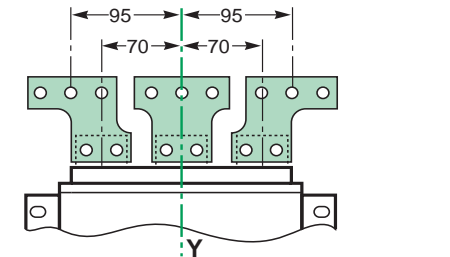
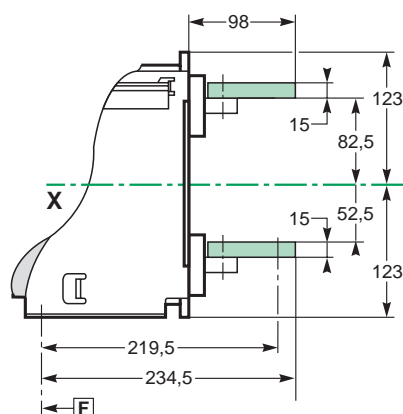
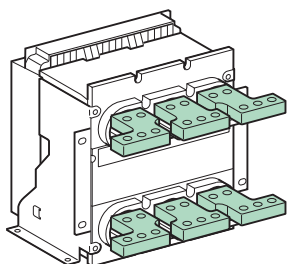

Detalle pletinas espaciadoras

Pletina izquierda o derecha para 4P

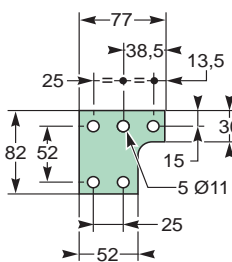

Pletina central para 3P

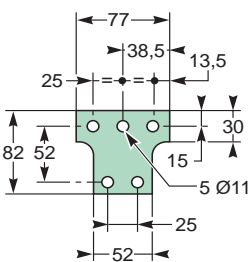

Pletina izquierda o derecha para 4P

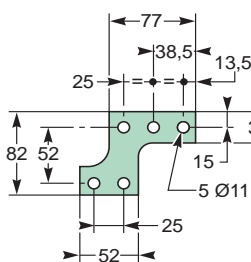

Pletina izquierda o derecha para 3P

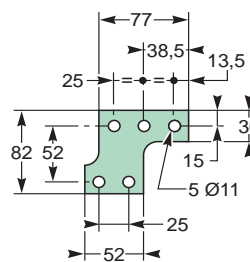

Detalle vista A

F : Referencia de fijación.

Nota: los ejes **X** e **Y** representan los planos de simetría del aparato de 3 polos.

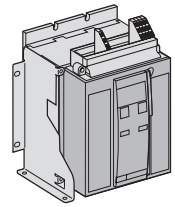

Conexionados

Tomas anteriores con conexión de canto

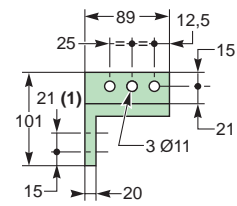
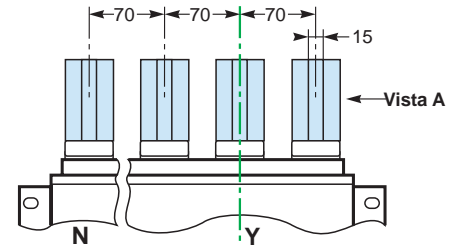
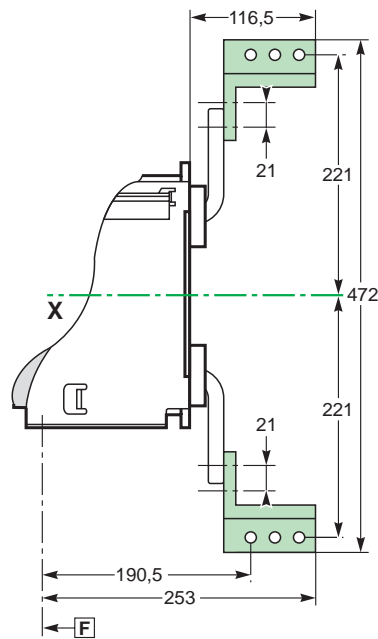
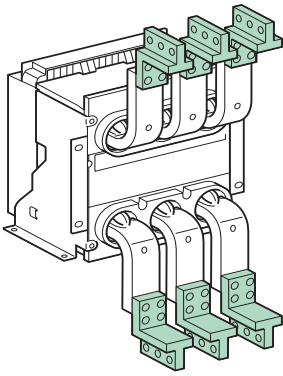

Detalle vista A

Tomas anteriores con conexión de canto asociadas a las pletinas para cables

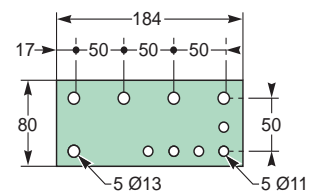
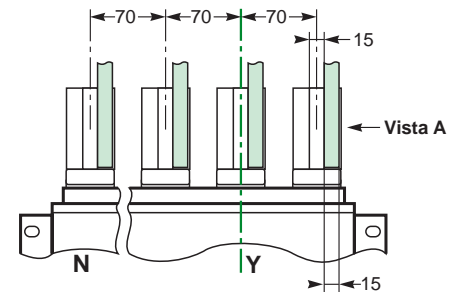
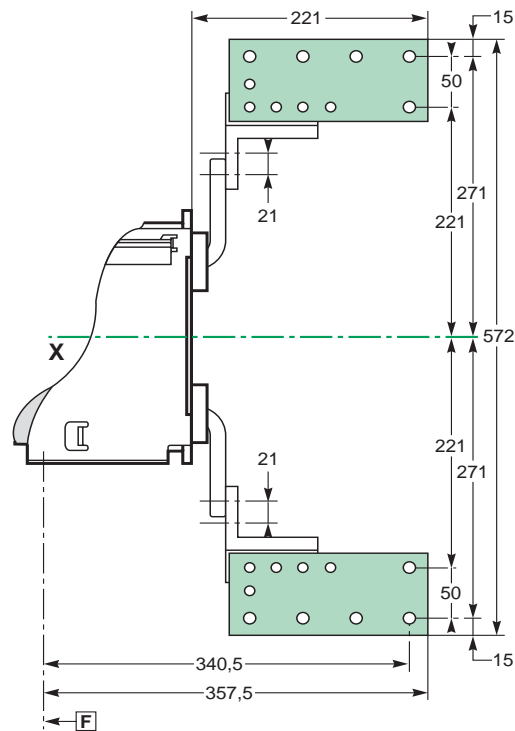
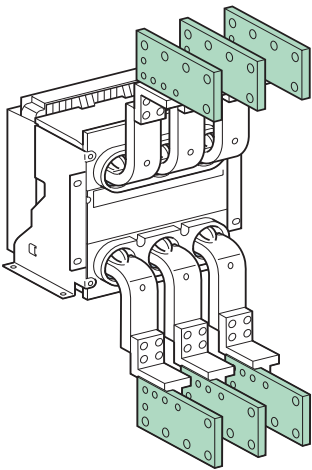

Detalle vista A

Nota: tornillo de conexión recomendado M10 clase 8.8.
Par de apriete: 50 Nm con arandela de contacto.

interruptores automáticos y en carga
Masterpact NT06 a NT16
aparatos seccionables 3/4 polos

dimensiones
y cotas

Cotas

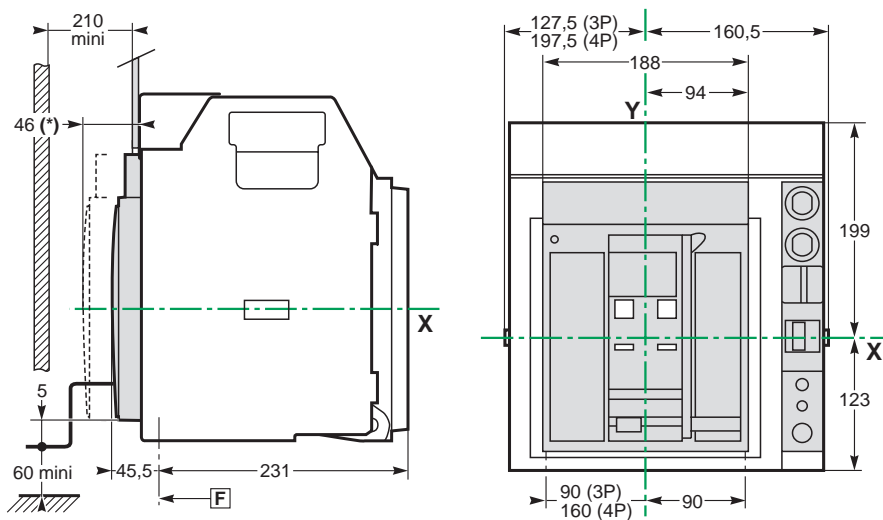

(*) Posición desconectado.

Fijación horizontal
(sobre pletina o sobre carril)

Detalle de fijación vertical
(sobre montante o panel)

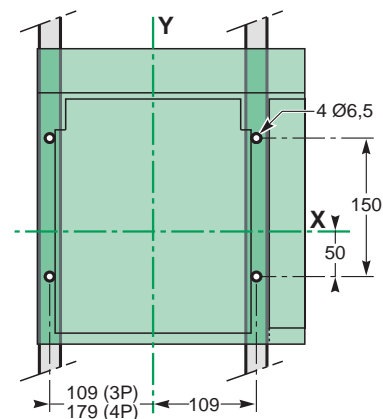
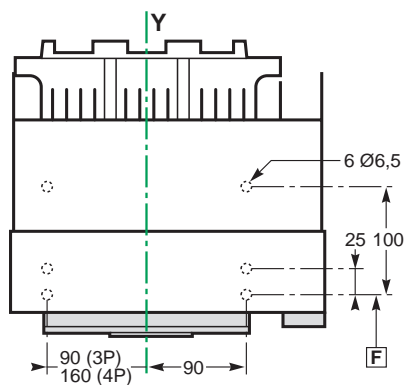
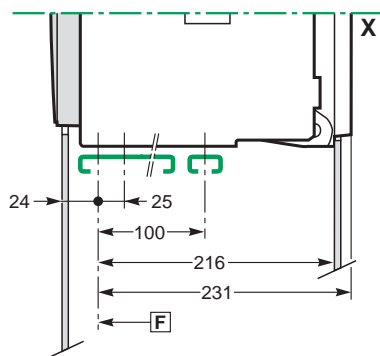

Perímetro de seguridad

Troquel de puerta

Troquel de panel posterior

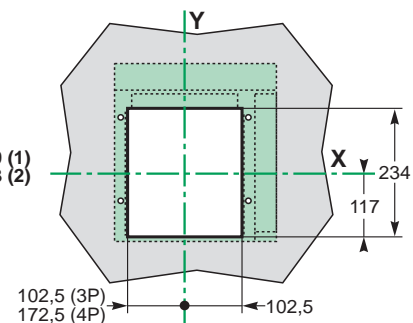
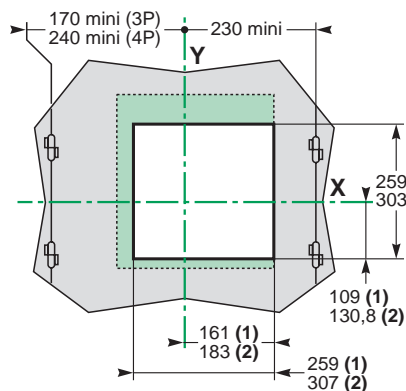
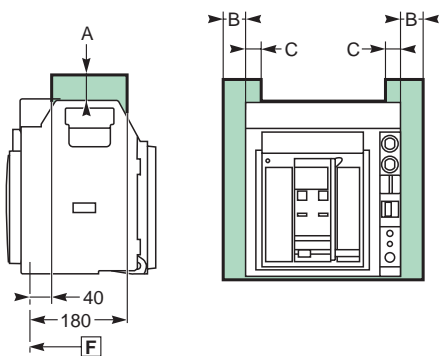

F : Referencia de fijación.

(1) Sin marco.
 (2) Con marco.

Nota: los ejes X e Y representan los planos de simetría de los aparatos de 3 polos.

	Piezas aislantes	metálicas	bajo tensión
A	0	0	30
B	10	10	60

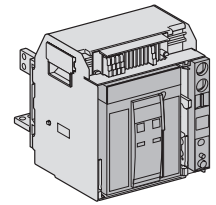

Conexionados

Tomas posteriores planas

Detalle

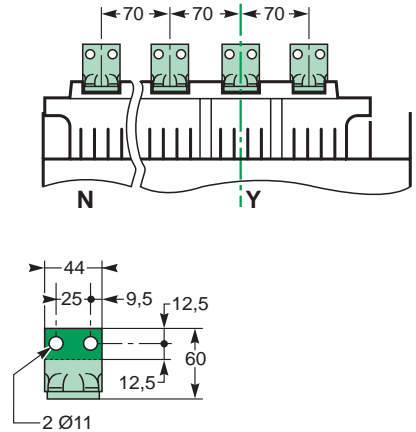
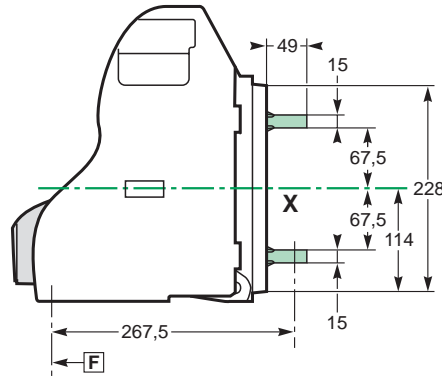
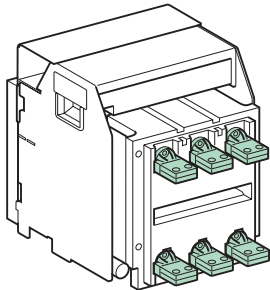

Tomas posteriores de canto

Detalle

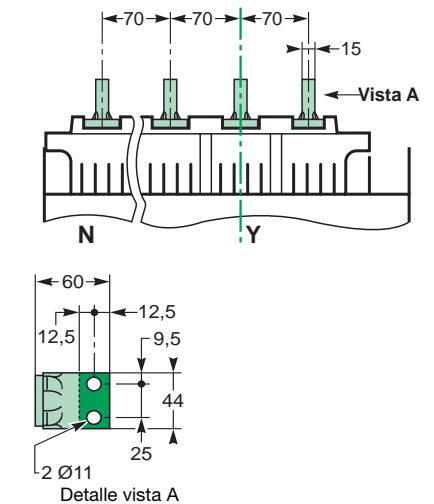
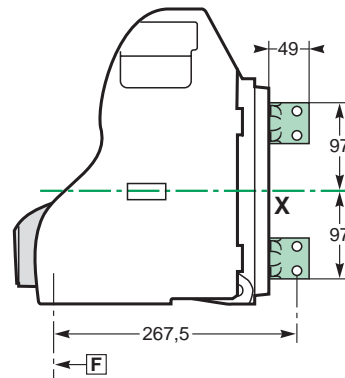
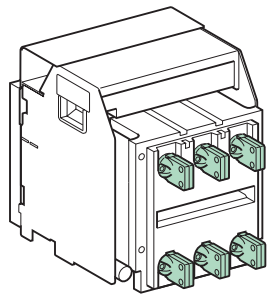

Tomas anteriores

Detalle

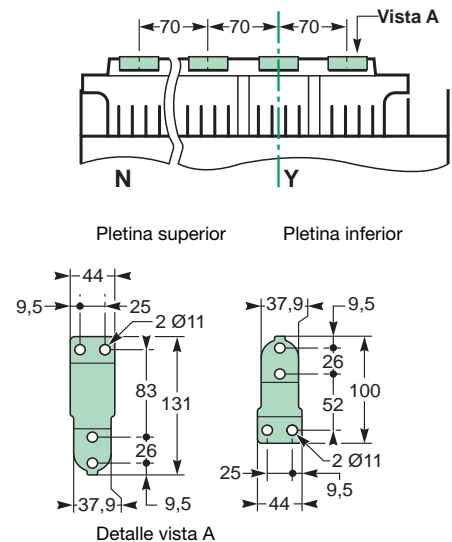
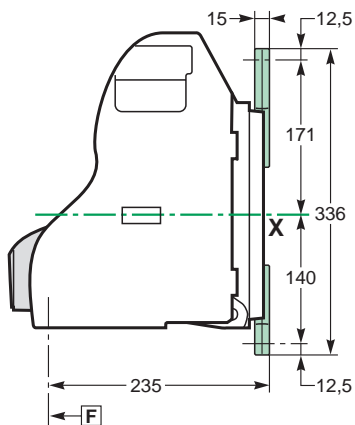
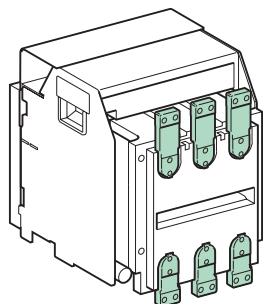

Nota: tornillo de conexión recomendado M10 clase 8.8.
Par de apriete: 50 Nm con arandela de contacto.

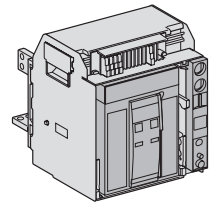

Conexionados

Tomadas anteriores con conector vertical asociadas a unas pletinas especiales para cables

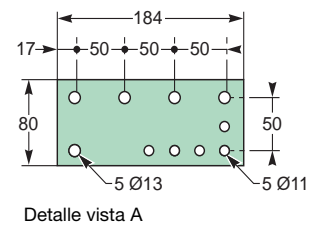
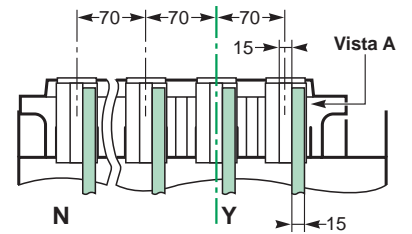
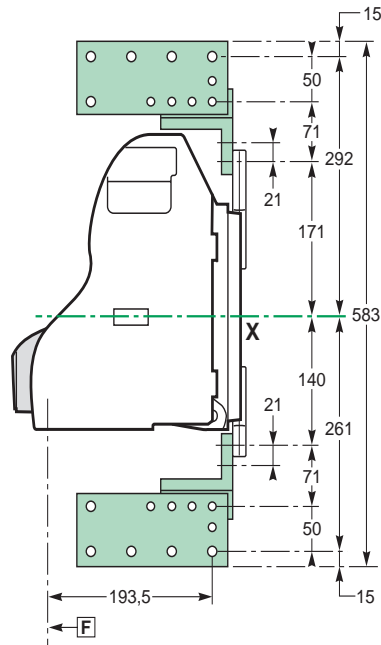
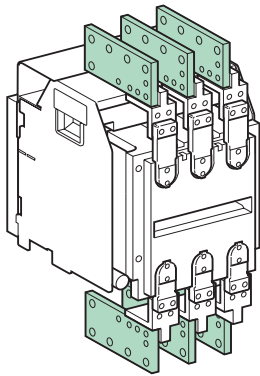

Nota: tornillo de conexión recomendado M10 clase 8.8.
Par de apriete: 50 Nm con arandela de contacto.

Cotas

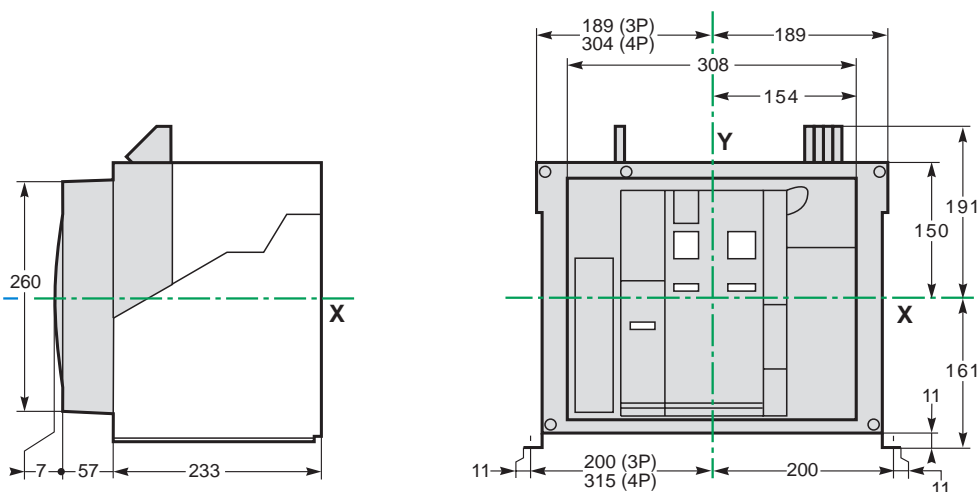

Fijación sobre pletina o sobre carril

Detalle de fijación

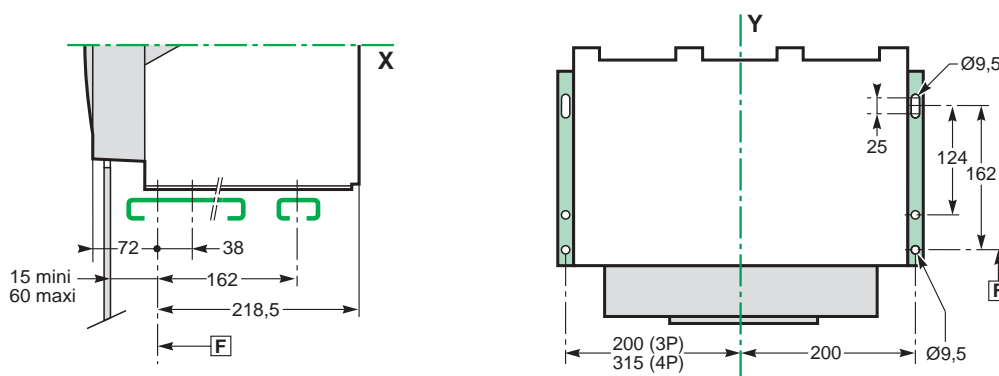

Perímetro de seguridad

Troquel de puerta

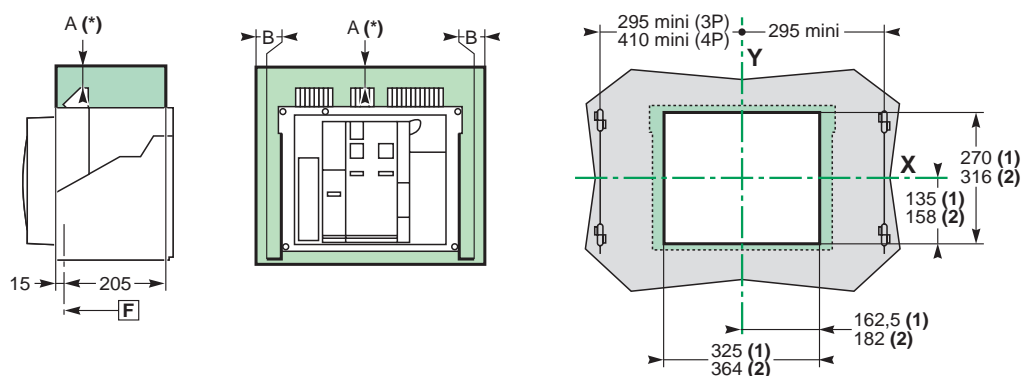

[F]: Referencia de fijación.

(1) Sin marco.
 (2) Con marco.

Nota: las referencias X e Y representan los planos de simetría del aparato de 3 polos.

A(*): la extracción de las cámaras de corte necesita un espacio disponible de 150 mm.

	Piezas aislantes	metálicas	bajo tensión
A	0	0	100
B	0	0	60

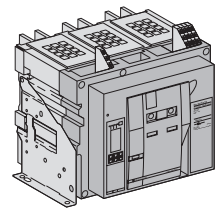

Conexionados

Tomas posteriores planas

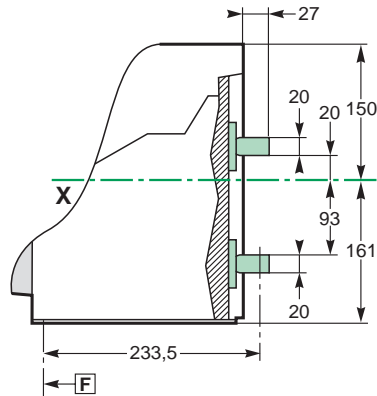
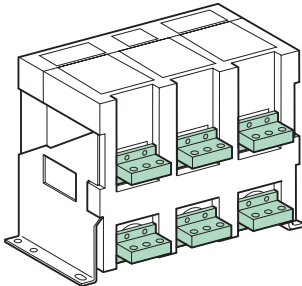

Detalle

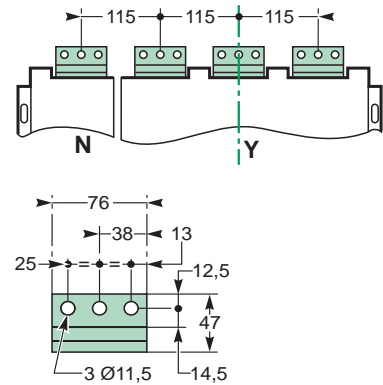

Tomas posteriores de canto

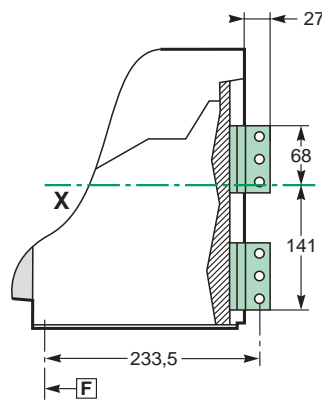
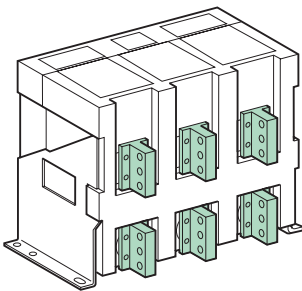

Detalle

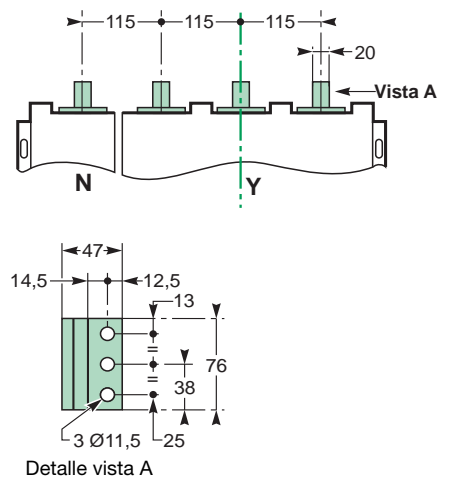

Detalle vista A

Tomas anteriores

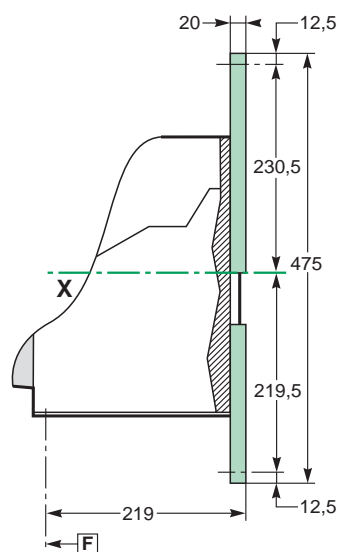
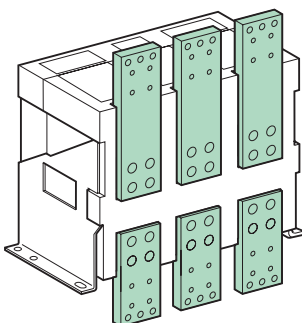

Detalle

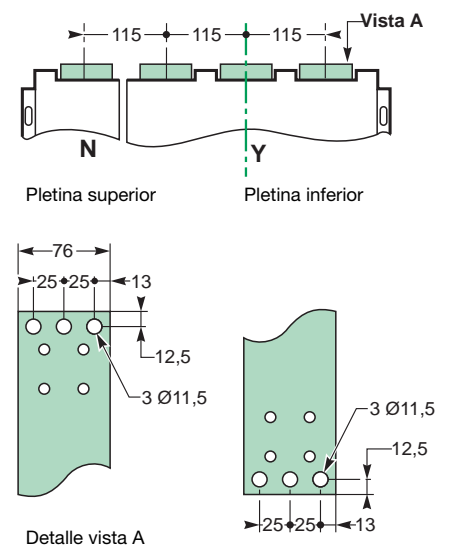

Detalle vista A

Nota: tornillo de conexión recomendado de M10 clase 8.8.
Par de apriete: 50 Nm con arandela de contacto.

interruptores automáticos y en carga
Masterpact NW08 a NW32
 aparatos seccionables 3/4 polos

dimensiones
 y cotas

Cotas

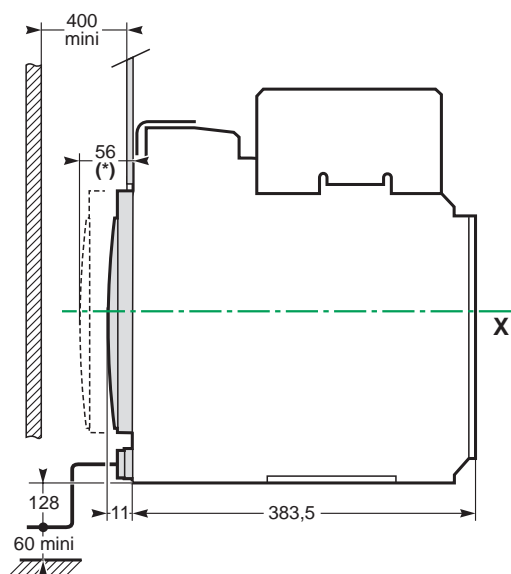

(*) posición desenchufado

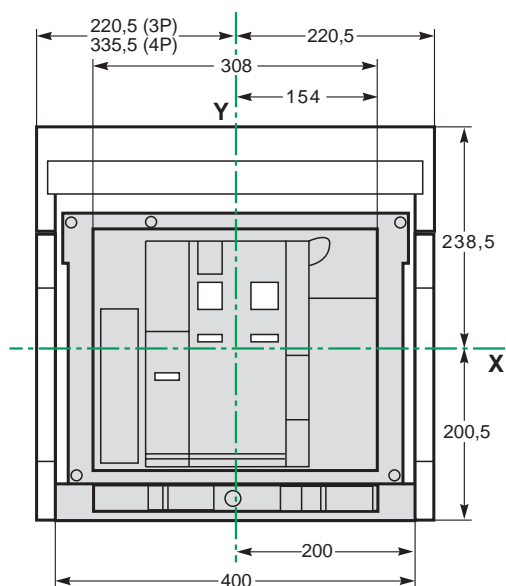

Fijación sobre pletina o sobre carril

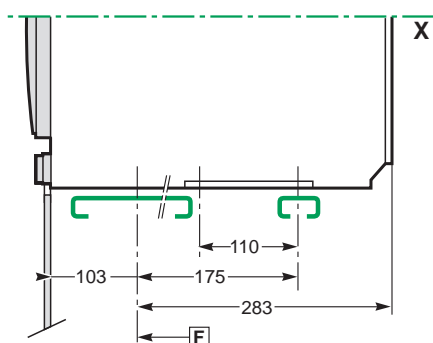

Detalle de fijación

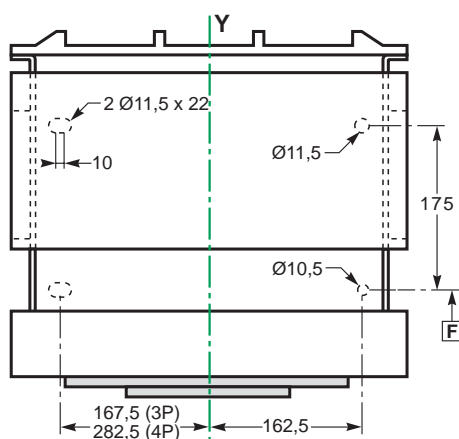

Perímetro de seguridad

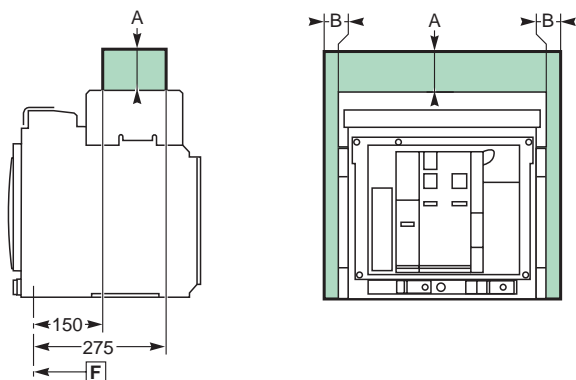

Troquel de puerta

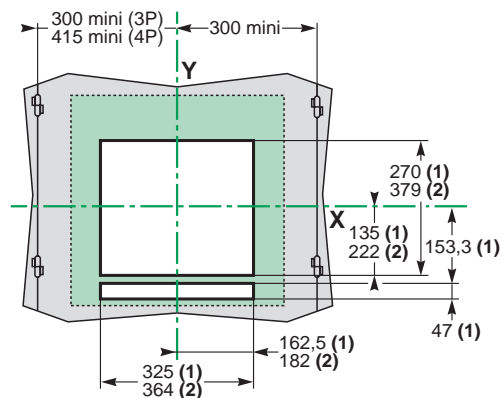

F : Referencia de fijación.

- (1) Sin marco.
- (2) Con marco.

Nota: los ejes X e Y representan los planos de simetría del aparato de 3 polos.

	Piezas aislantes	metálicas	bajo tensión
A	0	0	0
B	0	0	60

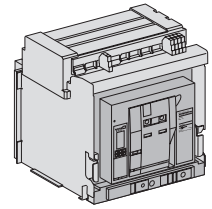

Conexionados

Tomas posteriores planas

Detalle

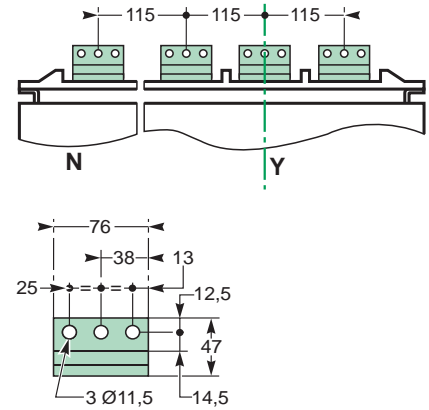
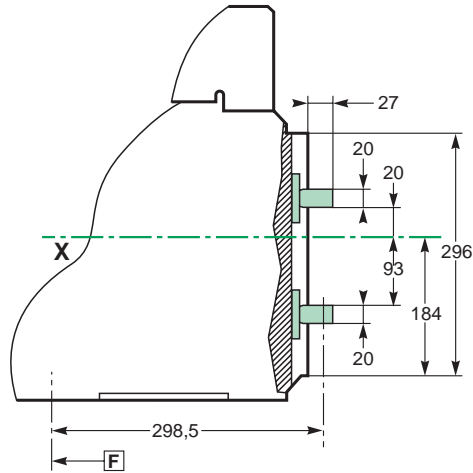
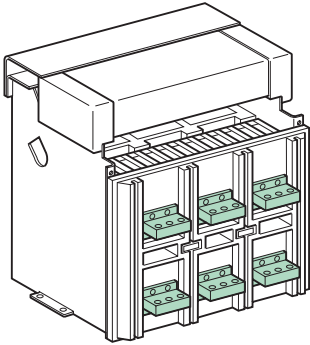

Tomas posteriores de canto

Detalle

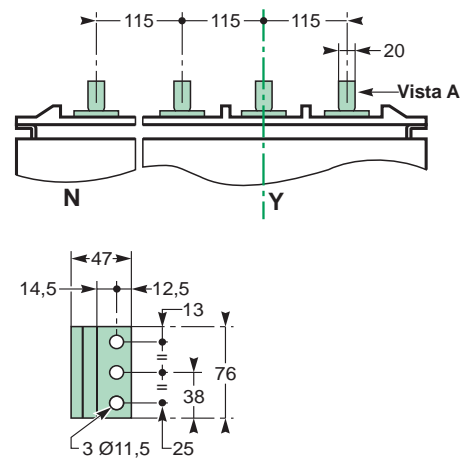
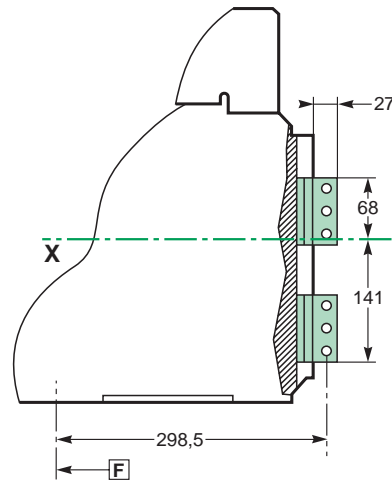
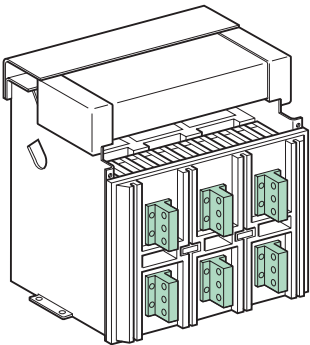

Detalle vista A

Tomas anteriores

Detalle

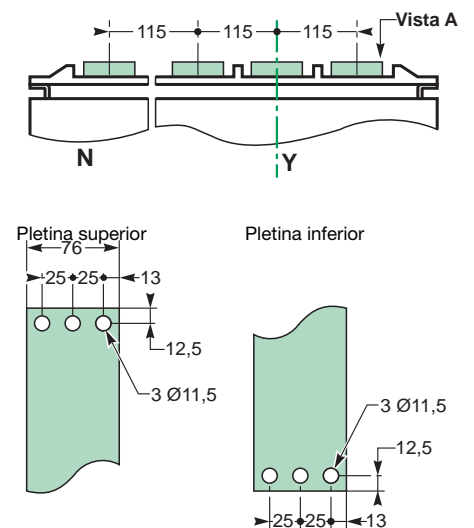
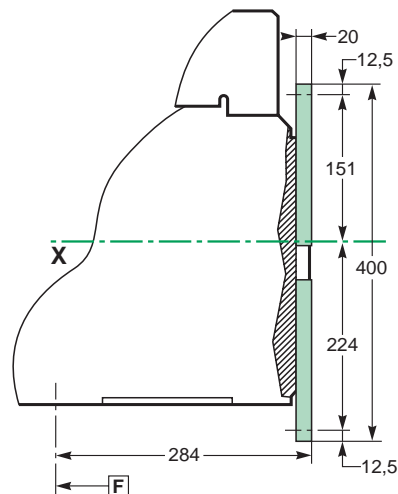
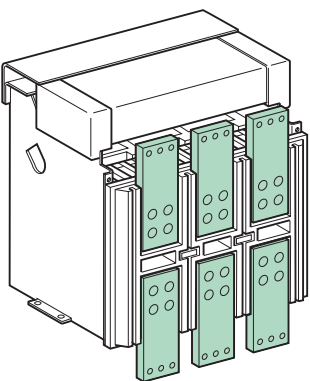

Detalle vista A

Nota: tornillo de conexión recomendado M10 clase 8.8.
Par de apriete: 50 Nm con arandela de contacto.

Cotas

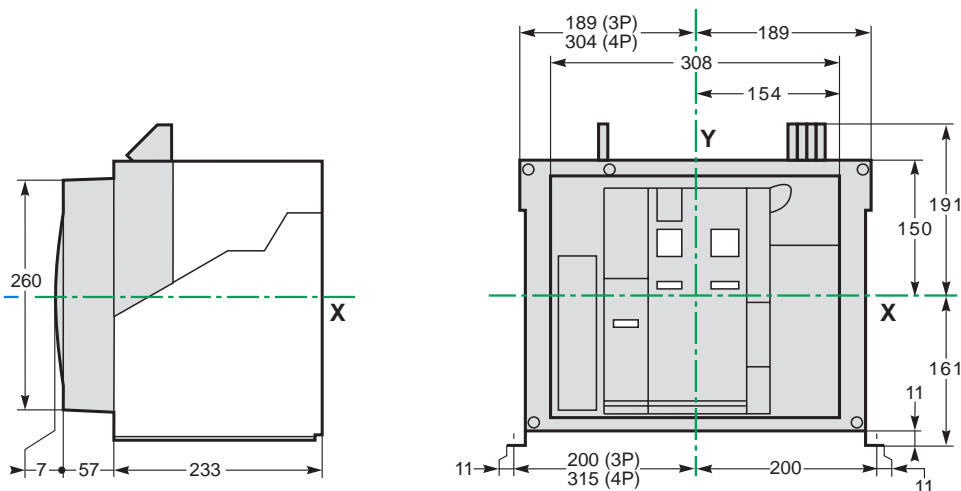

Fijación sobre pletina o sobre carril

Detalle de fijación

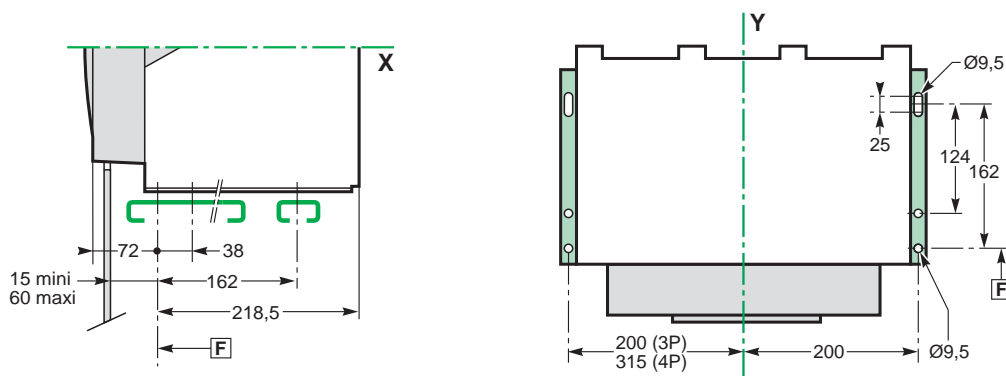

Perímetro de seguridad

Troquel de puerta

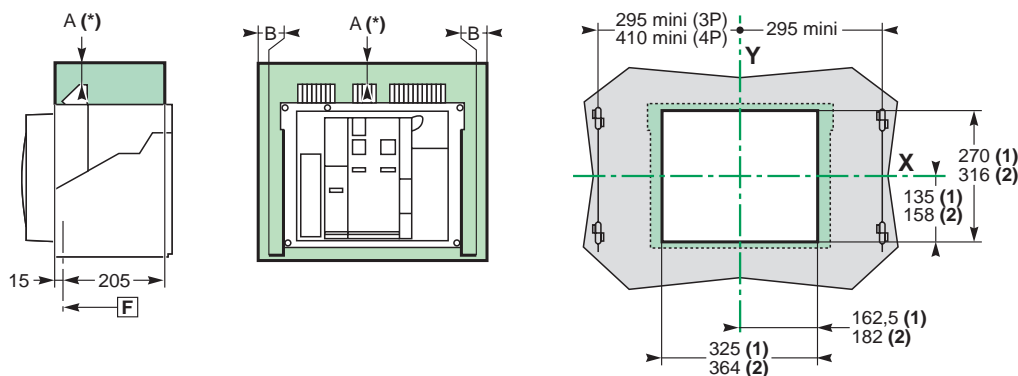

F : Referencia de fijación.

(1) Sin marco.
 (2) Con marco.

Nota: los ejes X e Y representan los planos de simetría de los aparatos de 3 polos.

A(*): la extracción de las cámaras necesita un espacio disponible de 150 mm.

	Piezas aislantes	metálicas	bajo tensión
A	0	0	100
B	0	0	60

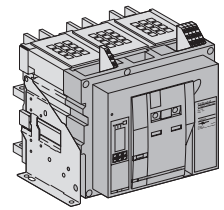

Conexionados Tomas posteriores planas

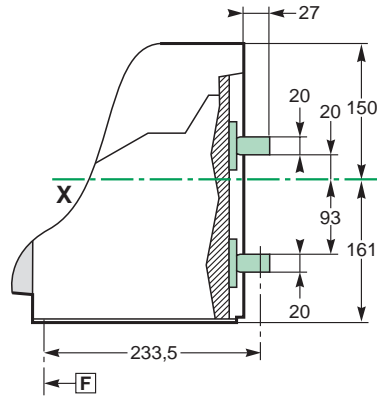
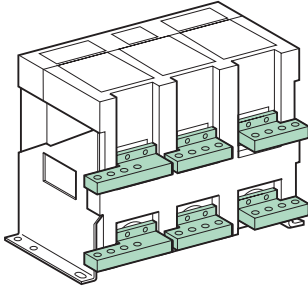

Detalle

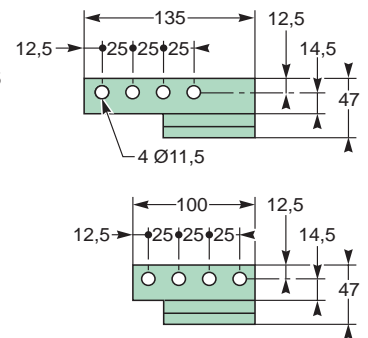
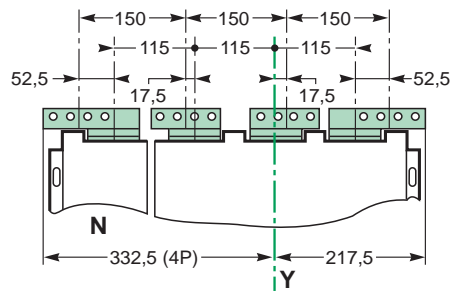

Tomas posteriores de canto

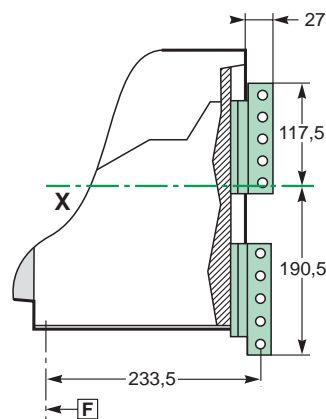
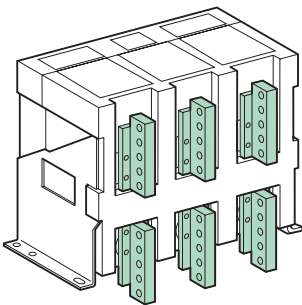

Detalle

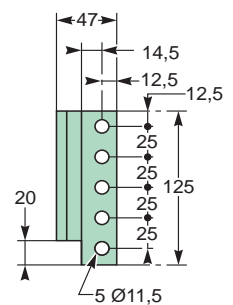
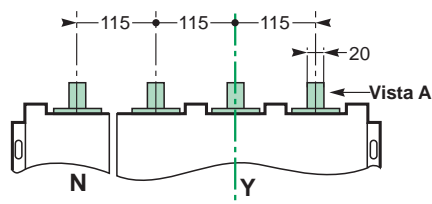

Nota: tornillo de conexión recomendado M10 clase 8.8.
Par de apriete: 50 Nm con arandela de contacto.

interruptores automáticos y en carga
Masterpact NW40
 aparatos seccionables 3/4 polos

dimensiones
 y cotas

Cotas

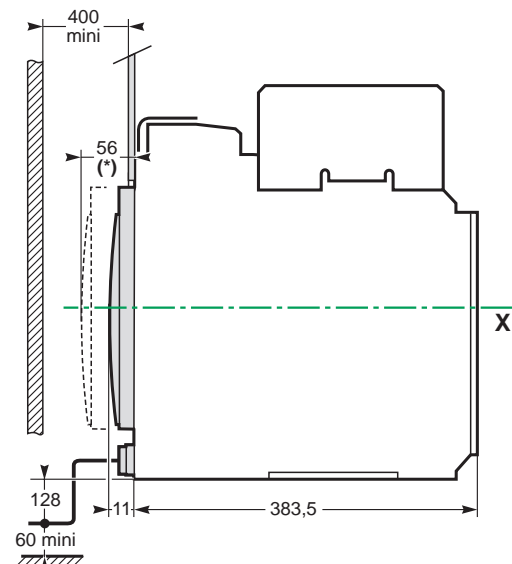

(*) posición desenchufado

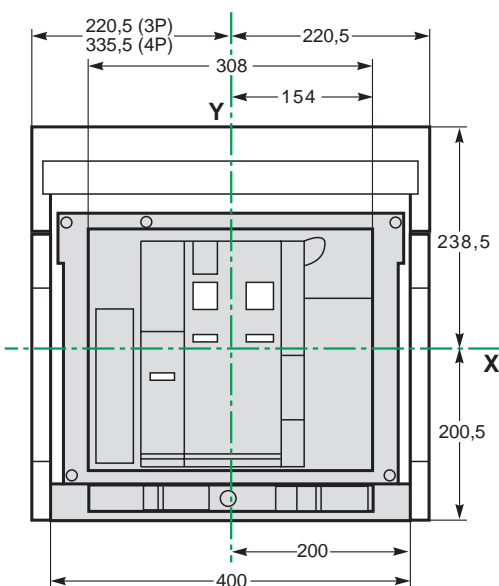

Fijación sobre pletina o sobre carril

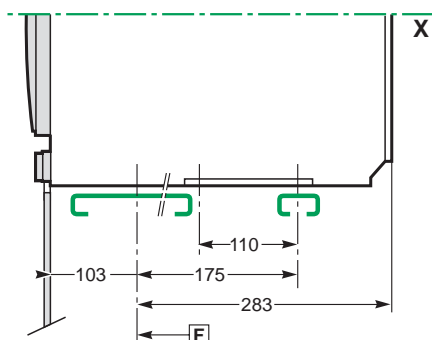

Detalle de fijación

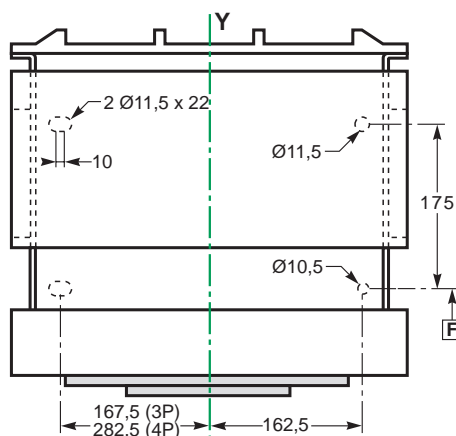

Perímetro de seguridad

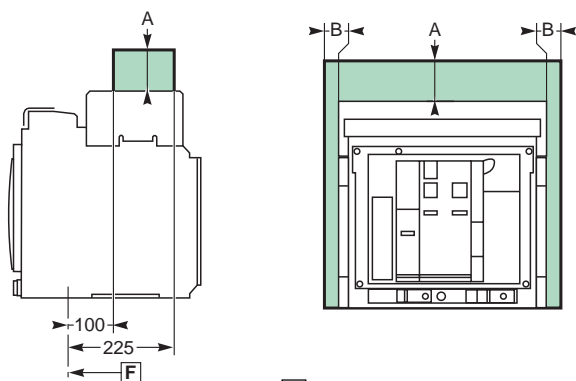

[F]: Referencia de fijación.

Troquel de puerta

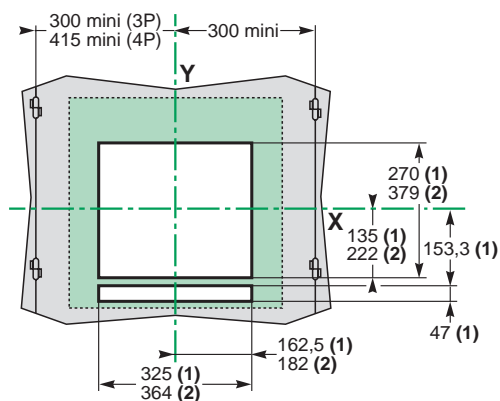

(1) Sin marco.
 (2) Con marco.

Nota: los ejes X e Y representan los planos de simetría de los aparatos de 3 polos.
 A(*): la extracción de las cámaras necesita un espacio disponible de 110 mm.

	Piezas aislantes	metálicas	bajo tensión
A	0	0	0
B	0	0	60

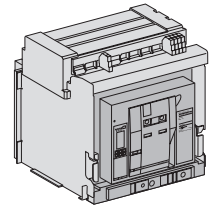

Conexionados

Tomas posteriores planas

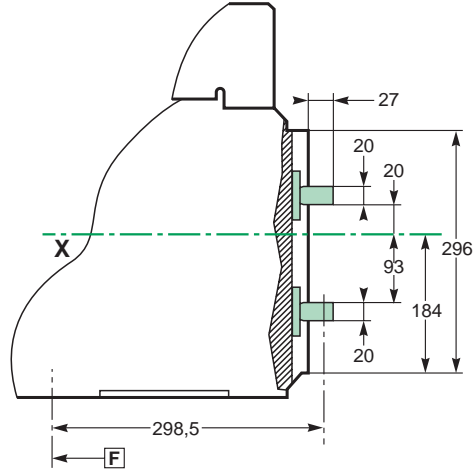
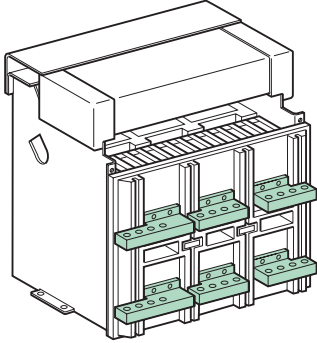

Detalle

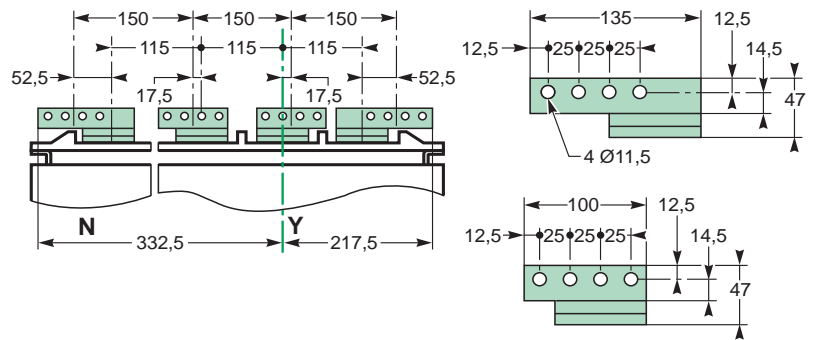

Tomas posteriores de canto

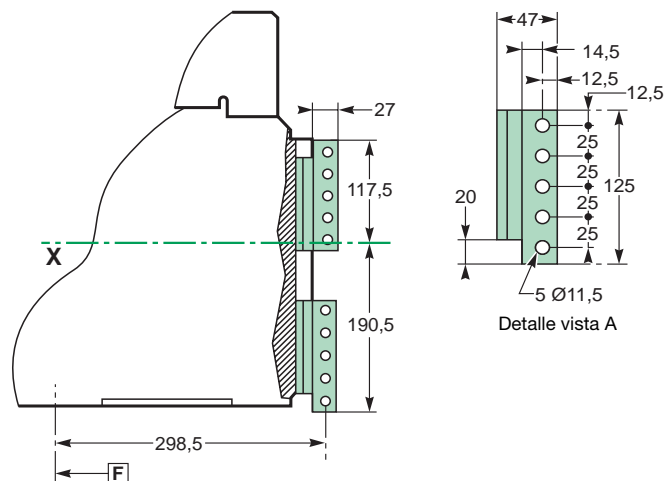
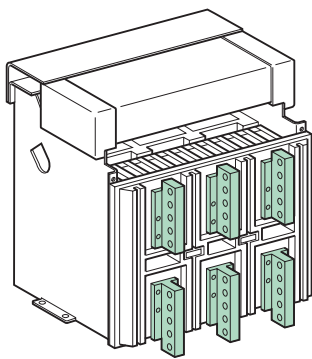

Detalle

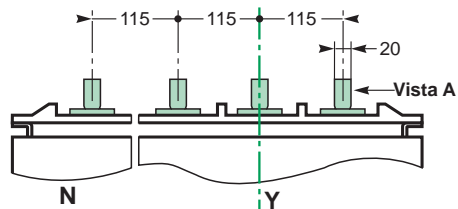

Nota: tornillo de conexión recomendado M10 clase 8.8.
Par de apriete: 50 Nm con arandela de contacto.

interruptores automáticos y en carga
Masterpact NW40b a NW63
 aparatos fijos 3/4 polos

dimensiones
 y cotas

Cotas

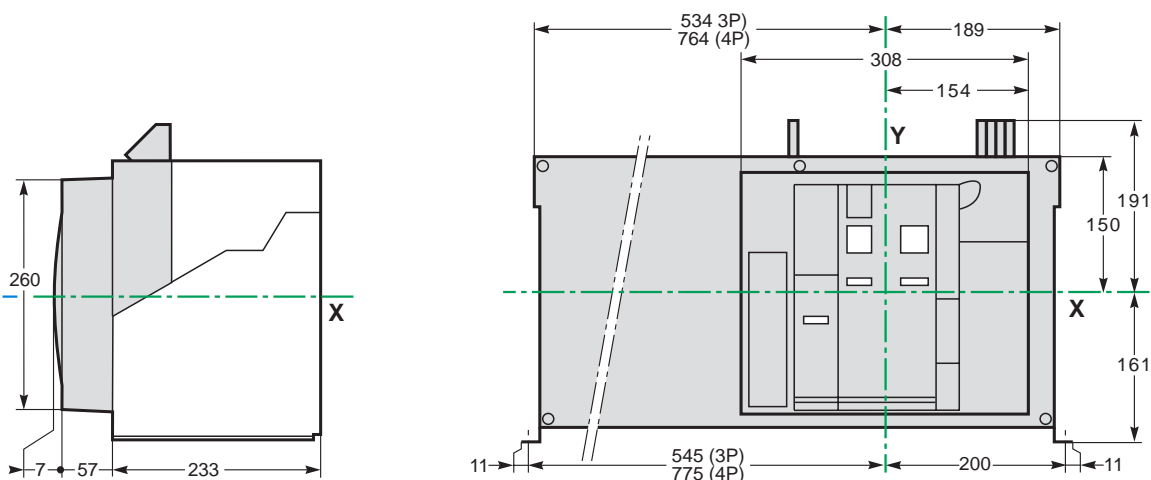

Fijación sobre pletina o sobre carril

Detalle de fijación

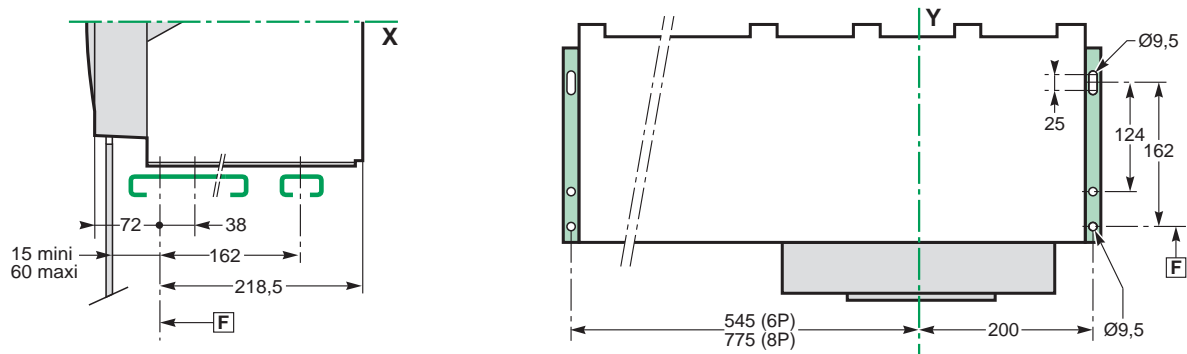

Perímetro de seguridad

Troquel de puerta

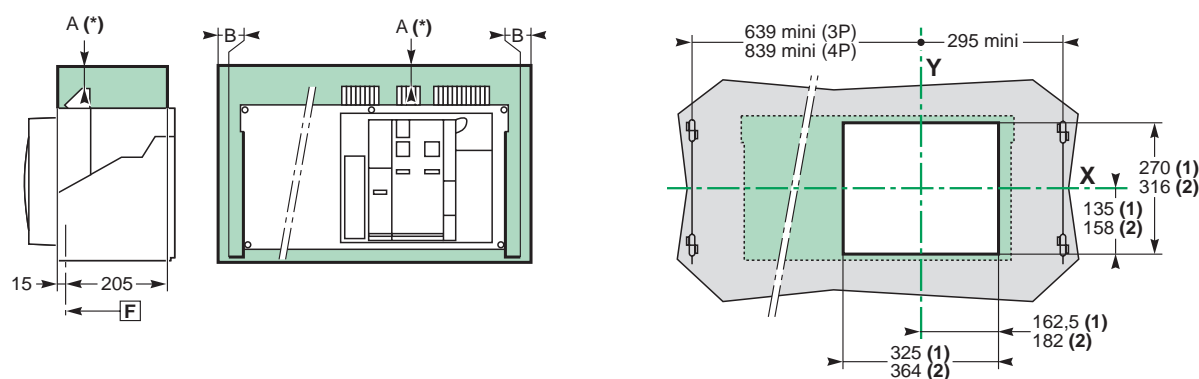

[F] : Referencia de fijación.

(1) Sin marco.
 (2) Con marco.

Nota: los ejes X e Y representan los planos de simetría de los aparatos de 3 polos.

A(*) : la extracción de las cámaras necesita un espacio disponible de 150 mm.

	Piezas aislantes	metálicas	bajo tensión
A	0	0	100
B	0	0	60

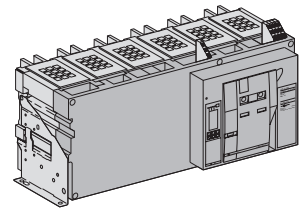

Conexionados

Tomas posteriores planas (NW40b-NW50)

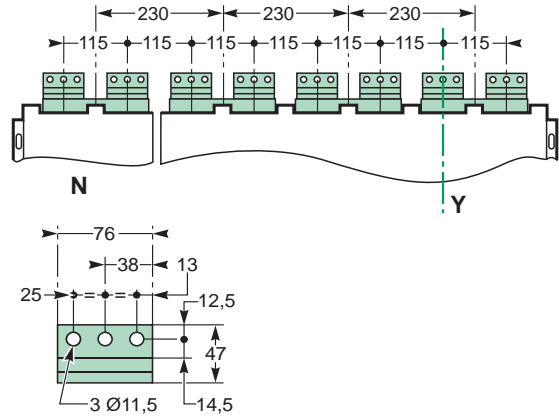
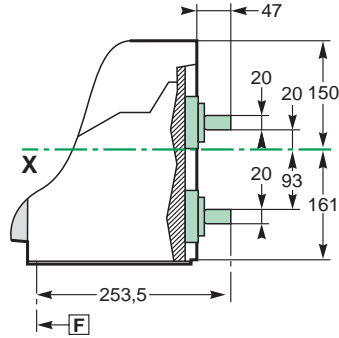
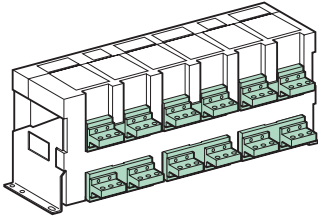

Tomas posteriores de canto (NW40b-NW50)

Detalle

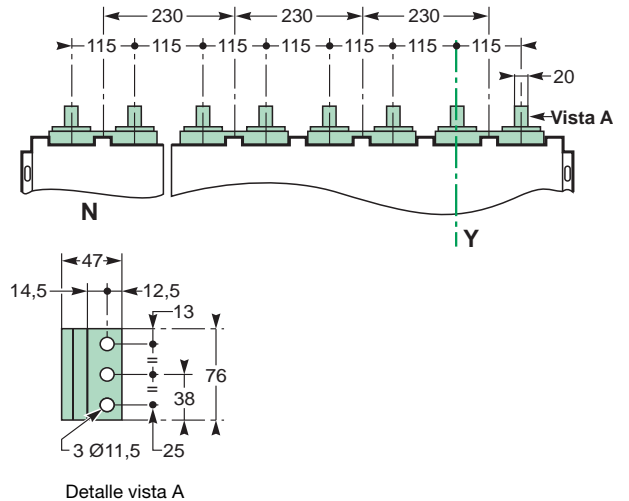
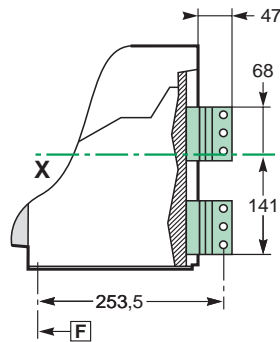
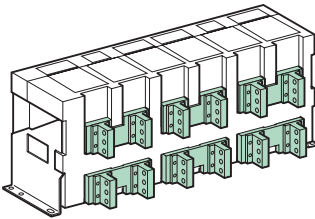

Tomas posteriores de canto (NW63)

Detalle

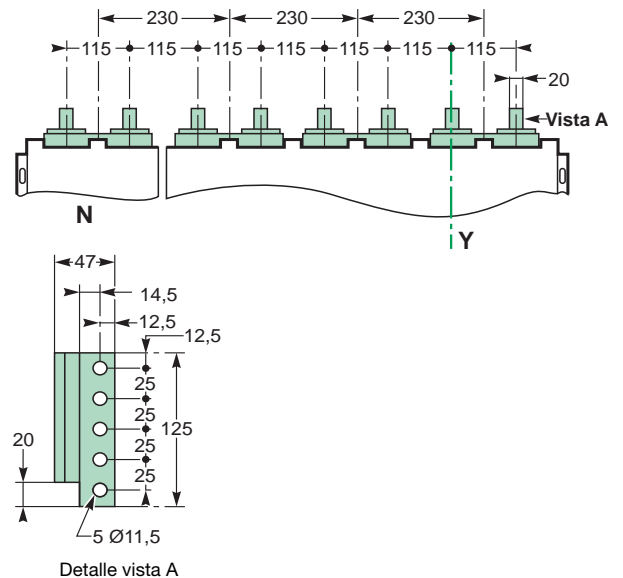
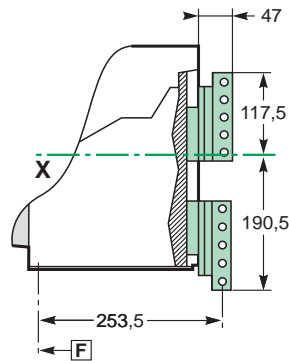
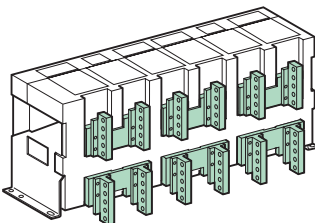

Nota: tornillo de conexión recomendado M10 clase A4 80
Par de apriete: 50 Nm con arandela de contacto.

interruptores automáticos y en carga
Masterpact NW40b a NW63
 aparatos seccionables 3/4 polos

dimensiones
 y cotas

Cotas

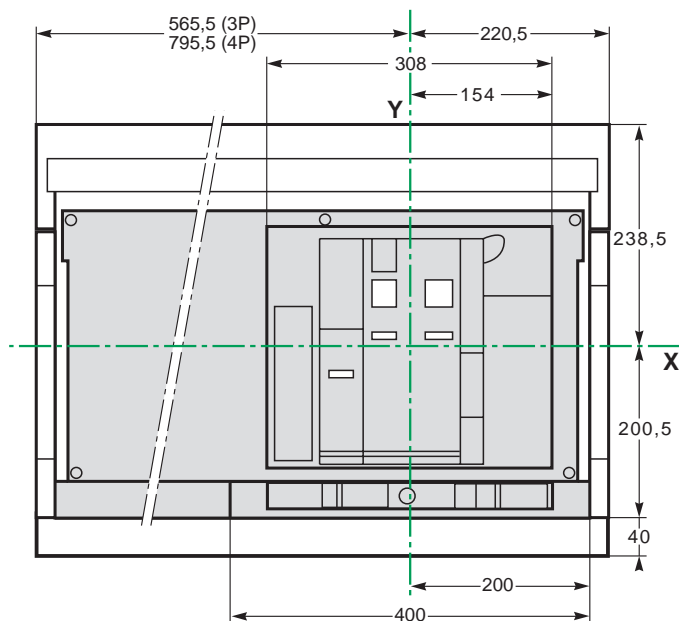
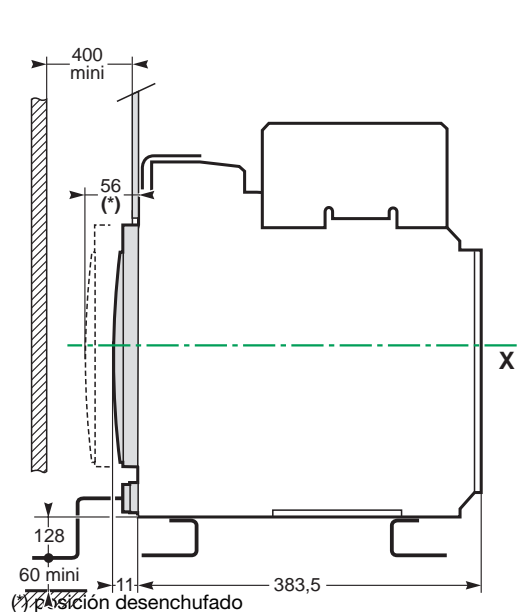

Fijación sobre pletina o sobre carril

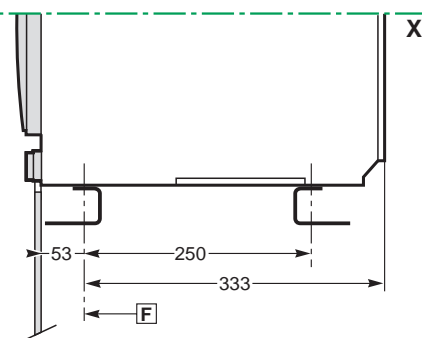

Detalle de fijación

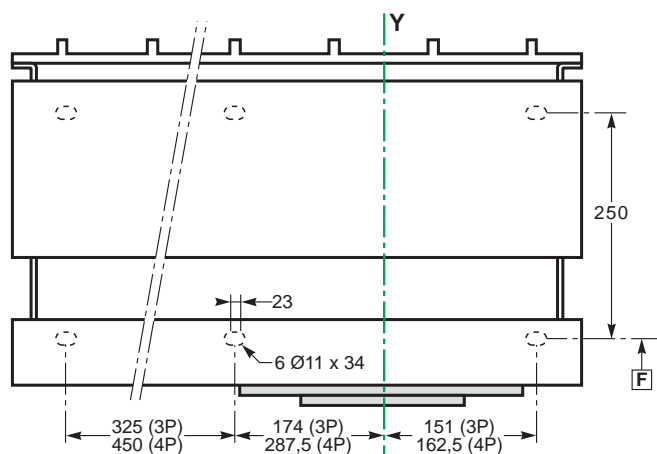

Perímetro de seguridad

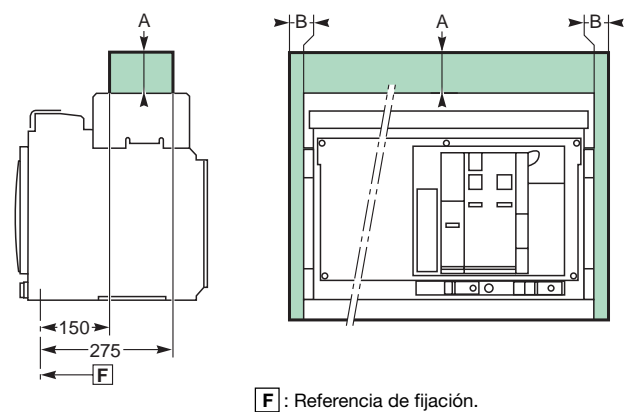

[F]: Referencia de fijación.

Troquel de puerta

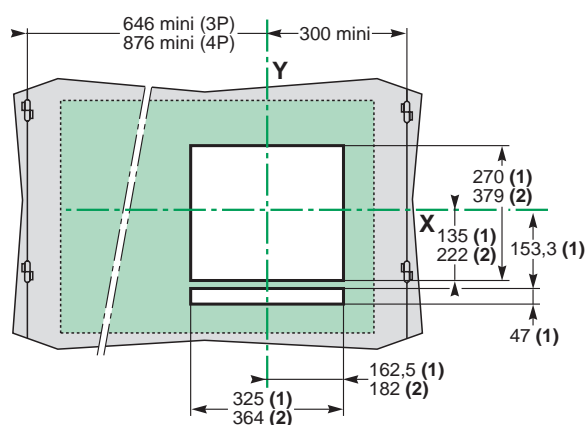

(1) Sin marco.
 (2) Con marco.

Nota: los ejes X e Y representan los planos de simetría de los aparatos de 3 polos.

A(*): la extracción de las cámaras necesita un espacio disponible de 150 mm.

	Piezas aislantes	metálicas	bajo tensión
A	0	0	0
B	0	0	60

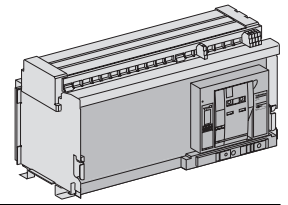

Conexionados

Tomas posteriores planas (NW40b-NW50)

Detalle

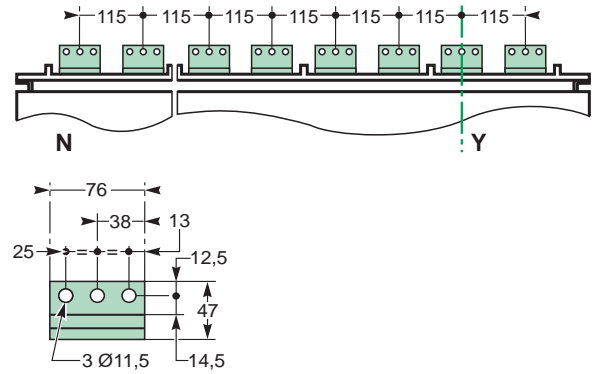
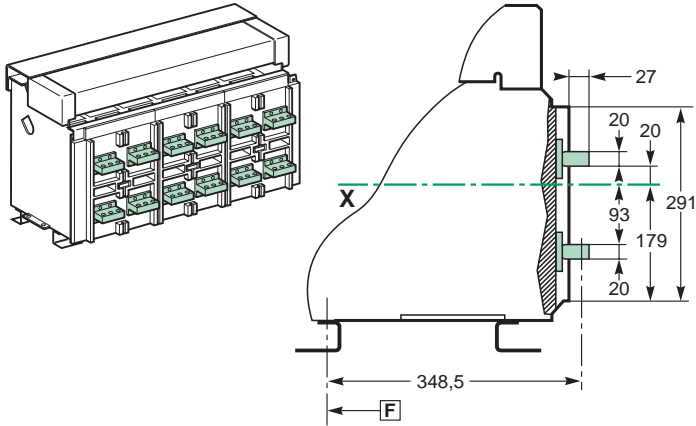

Tomas posteriores de canto (NW40b-NW50)

Detalle

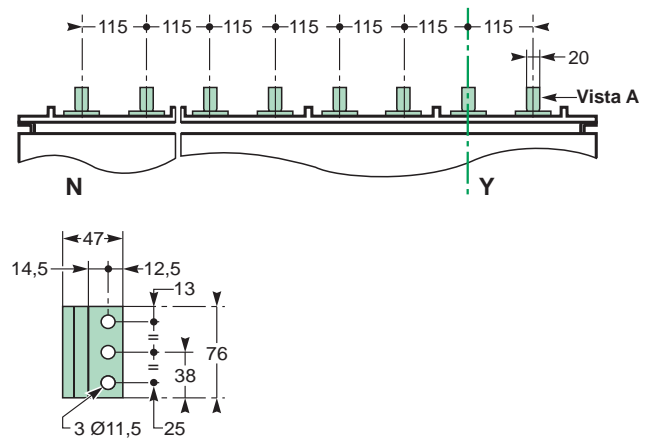
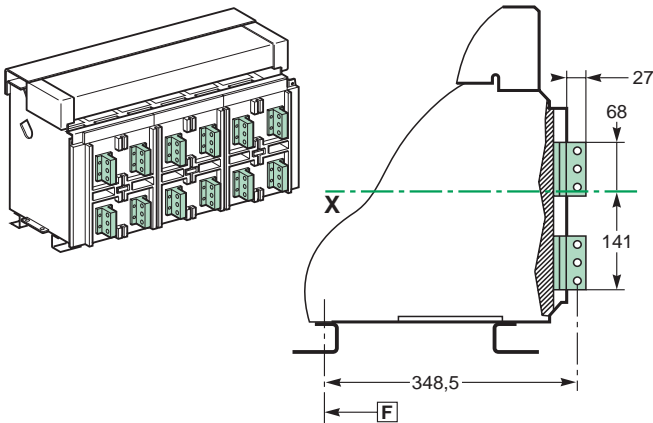

Detalle vista A

Tomas posteriores de canto (NW63)

Detalle

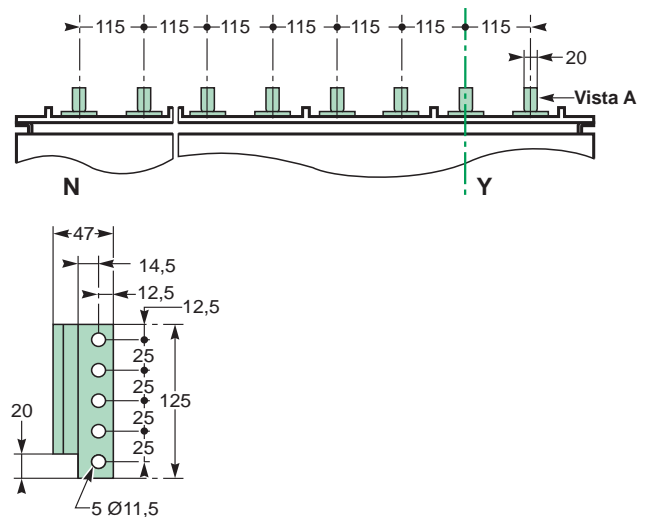
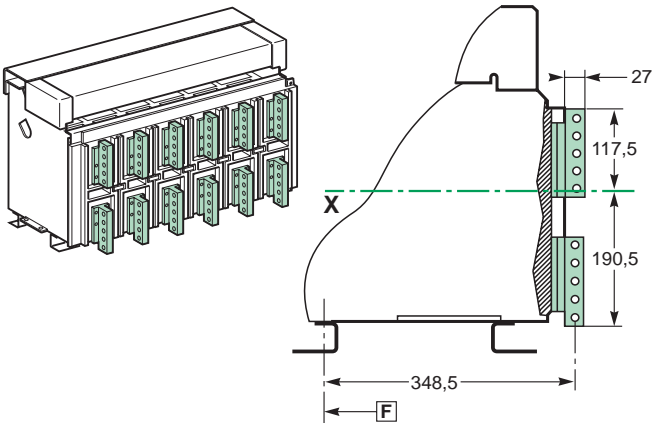

Detalle vista A

Nota: tornillo de conexión recomendado M10 clase A4 80
Par de apriete: 50 Nm con arandela de contacto.

interruptores automáticos y en carga
Masterpact NW08 a NW63
 datos complementarios
 aparatos fijos 3/4 polos

dimensiones
 y cotas

Fijación escuadras murales (NW08 a NW32 fijo)

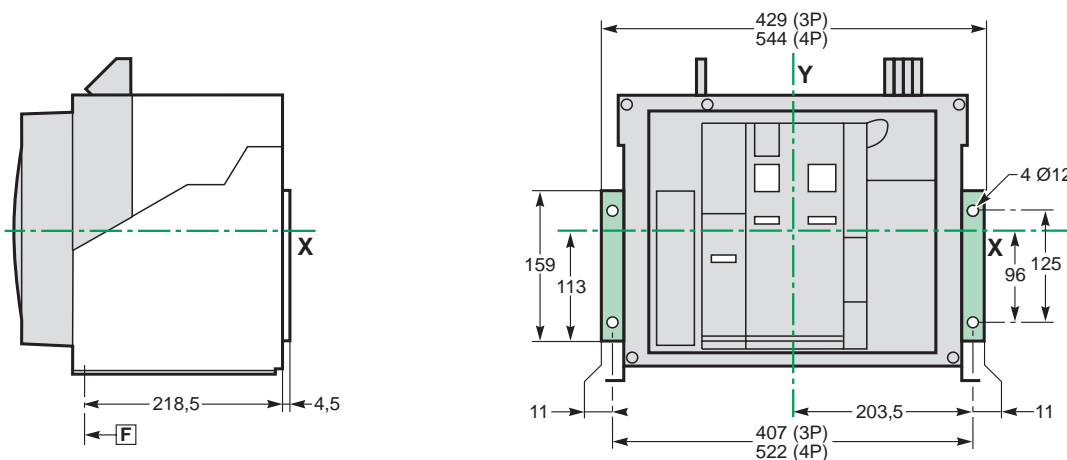

Tomas desconectables para pletinas tomas anteriores (NW08 a NW32 fijo)

Pletinas planas

Detalle

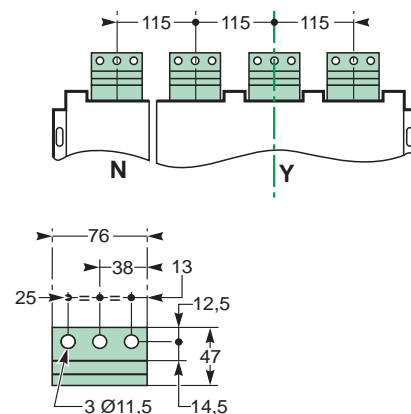
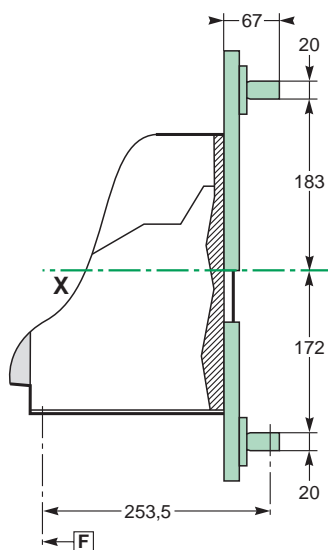
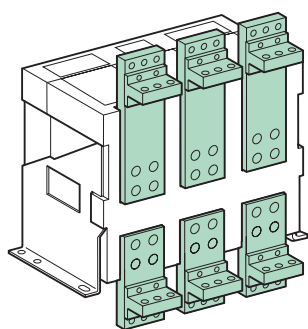

Pletinas de canto

Detalle

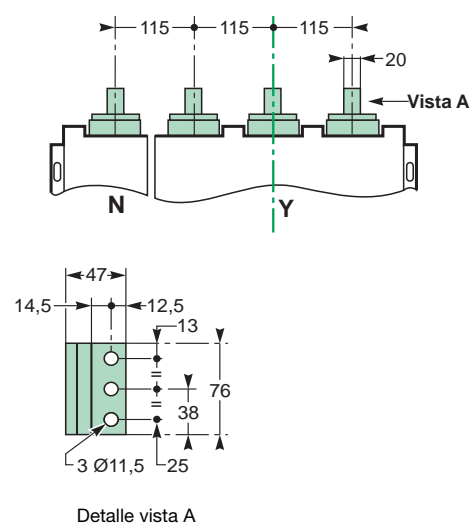
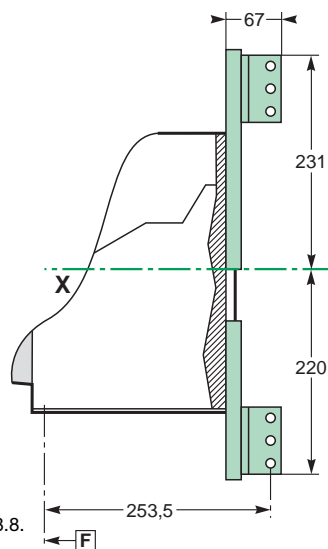
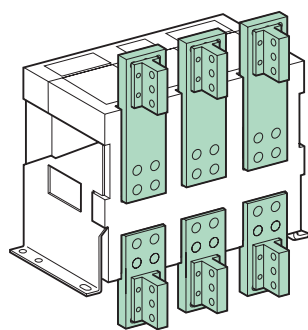

Detalle vista A

F : Referencia de fijación.

Nota: tornillo de conexión recomendado M10 clase 8.8.
 Par de apriete: 50 Nm con arandela de contacto.

interruptores automáticos y en carga
Masterpact NW08 a NW63
 datos complementarios
 aparatos seccionables 3/4 polos

dimensiones
 y cotas

Troquel fondo armario
 NW08 a NW40

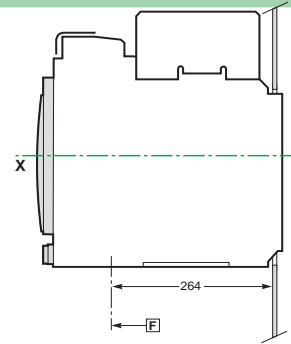
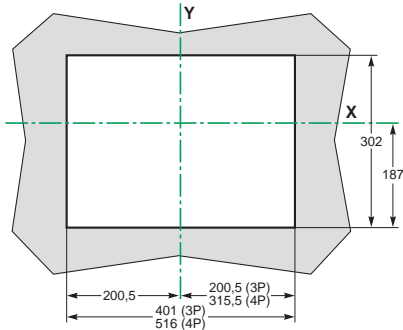

NW40b a NW63

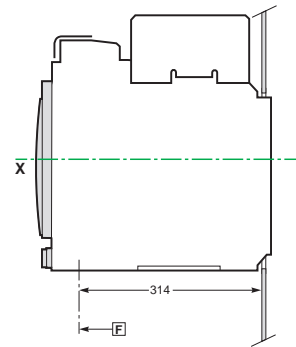
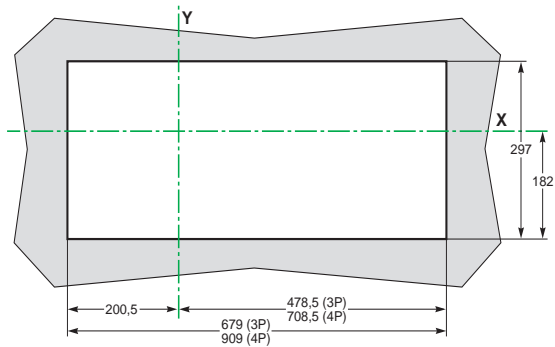

Marco de puerta
 Masterpact NT

Aparato fijo

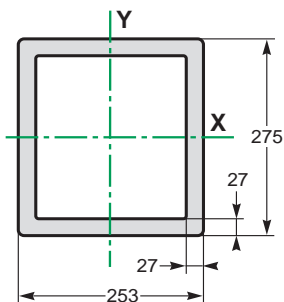

Aparato seccionable

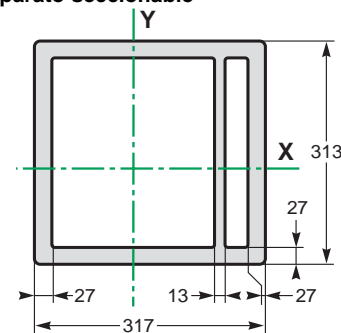

Masterpact NW

Aparato fijo

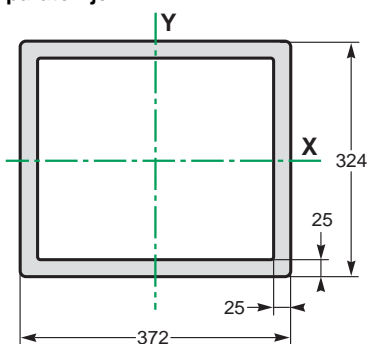

Aparato seccionable

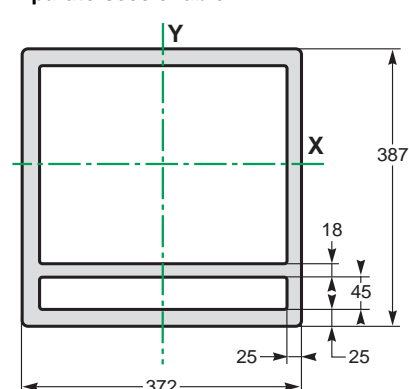

[F]: Referencia de fijación.

Conexión auxiliares en la bornera

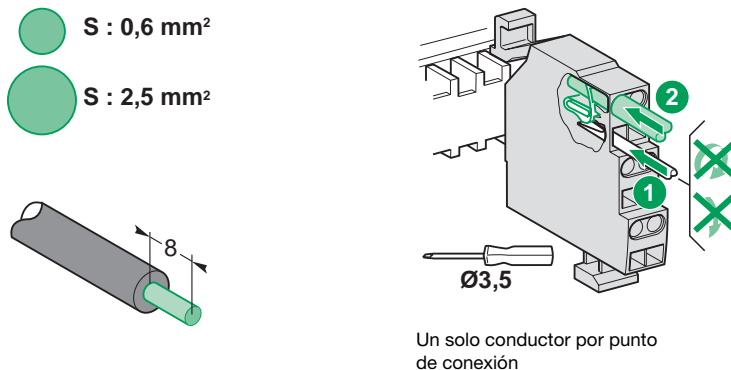

Módulo relés M6C

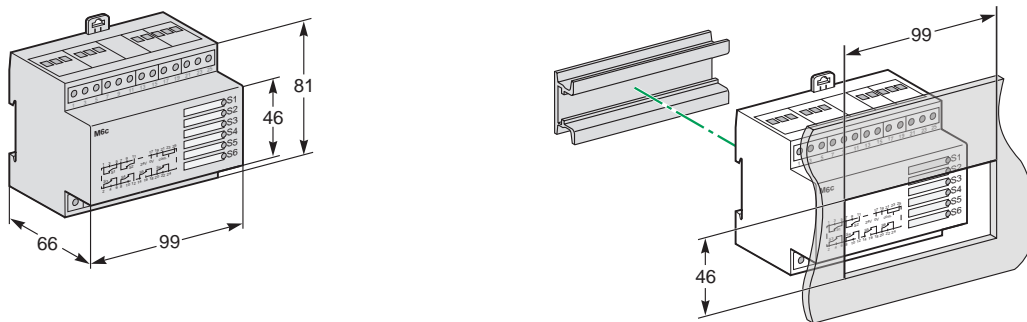

Módulo de alimentación externo (AD)

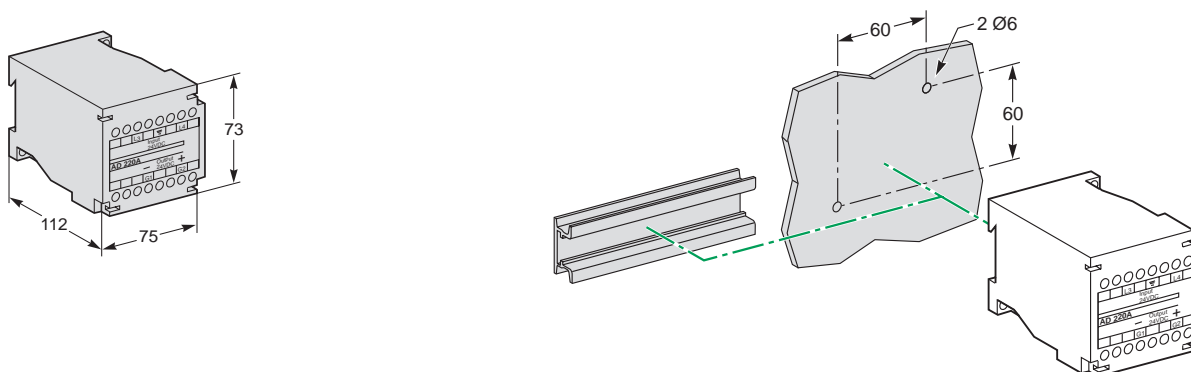

Módulo batería (BAT)

Fijación

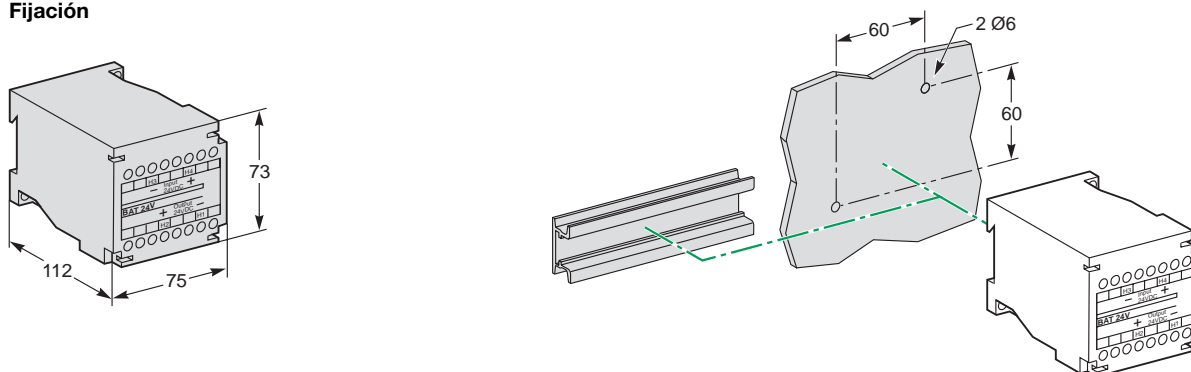

Módulo temporizador para bobina MN

MNR

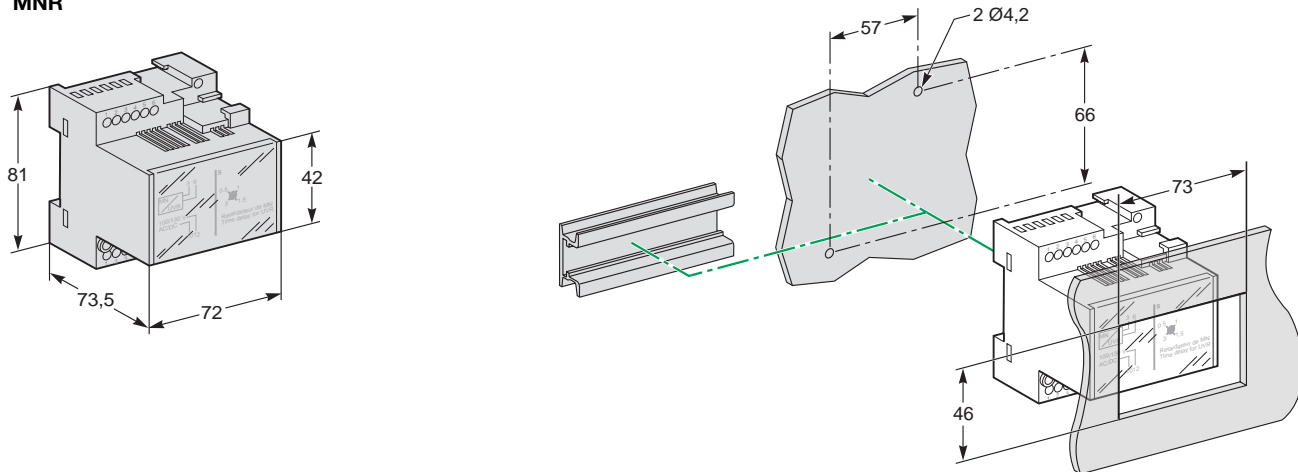

Módulo comunicación chasis

ModBUS

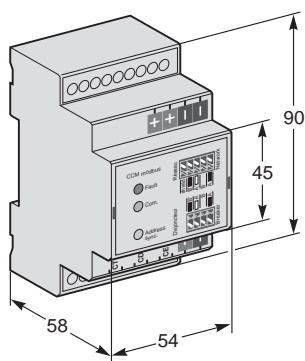

BUS interno

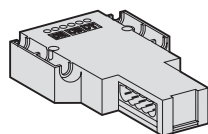

Transformador de intensidad para la protección tierra (SGR)

Transformador

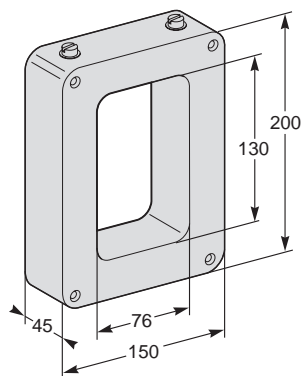

Módulo "MDGF summer"

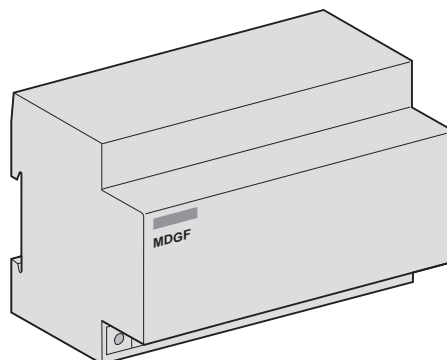

Transformador de intensidad para neutro exterior

Dimensiones

400/1600 A (NT06 a NT16)

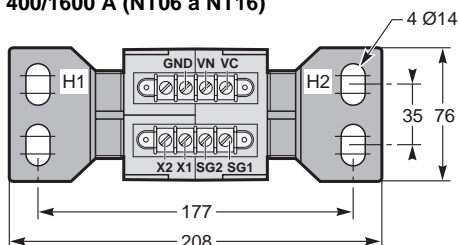

400/2000 A (NW08 a NW20)

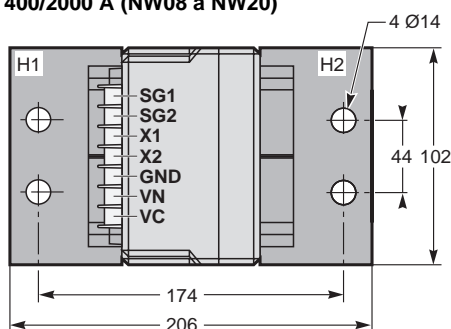

1000/4000 A (NW025 a NW40)

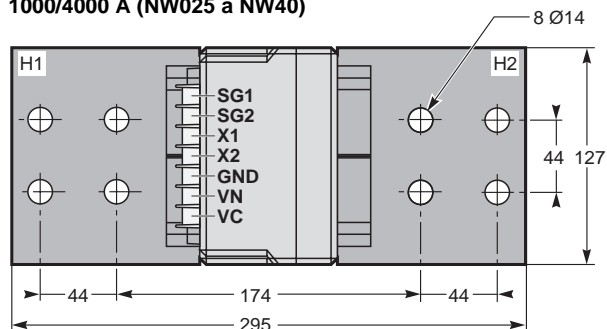

2000/6300 A (NW40b a NW63)

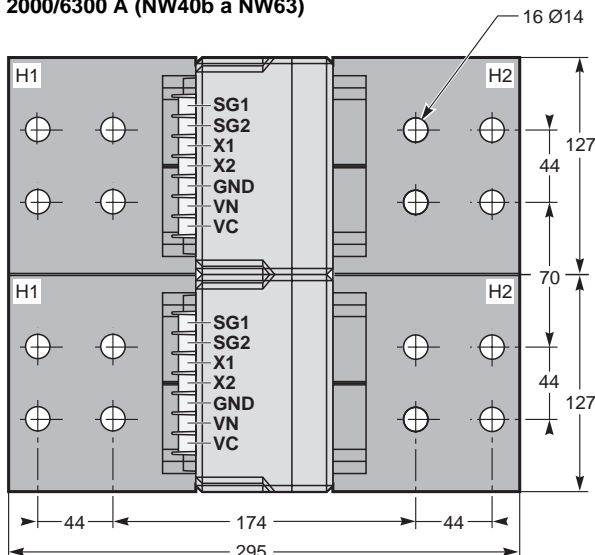

Instalación

400/1600 A (NT06 a NT16)

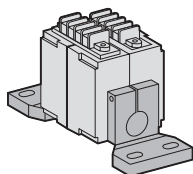

400/2000 A (NW08 a NW20)

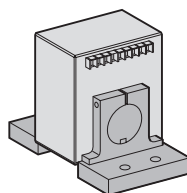

1000/4000 A (NW25 a NW40)

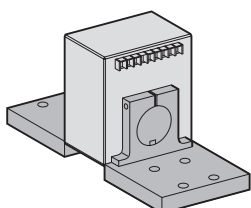

2000/6300 A (NW40b a NW63)

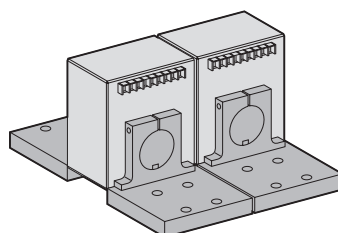

2 transformadores externos idénticos enviados como partes sueltas.

Transformador para protección de puesta a tierra

Ventana 280 2 115

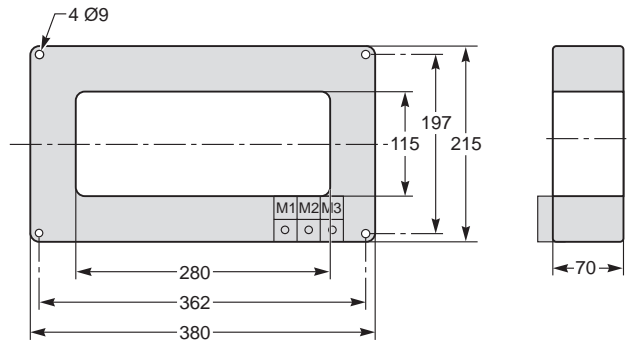
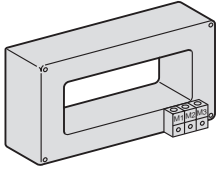

Ventana 470 2 160

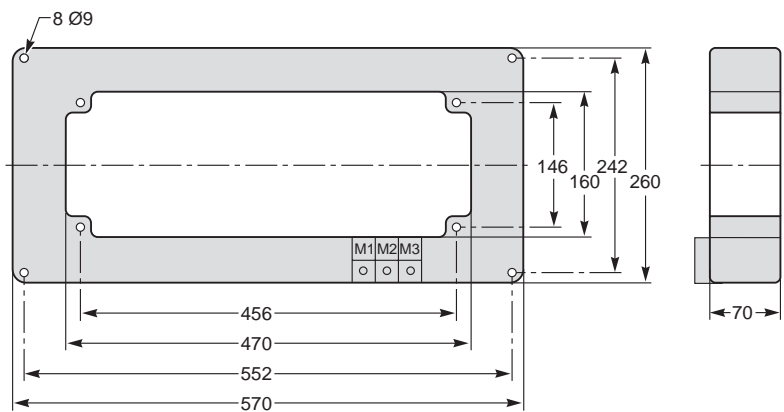
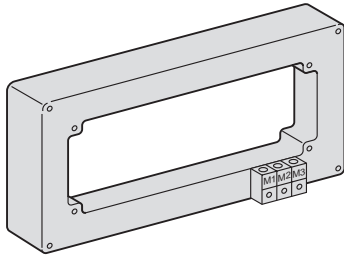

Juego de barras	I ≤ 1600 A	I ≤ 3200 A
ventana	280 2 115	470 2 160
masa (kg)	14	18

Distribución de barras

Ventana 280 x 115
Barras separadas 70 mm entre centro

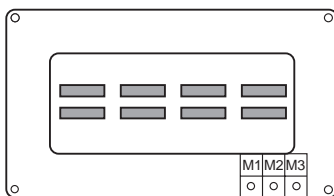

2 barras 50 x 10

Ventana 470 x 160
Barras separadas 115 mm entre centro

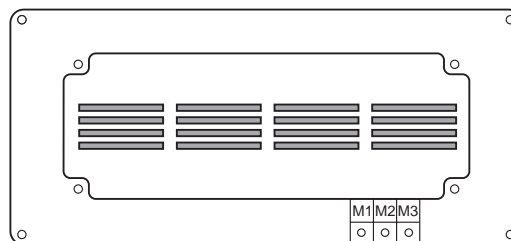

4 barras 100 x 5

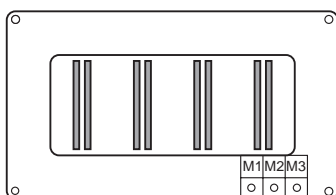

2 barras 100 x 5

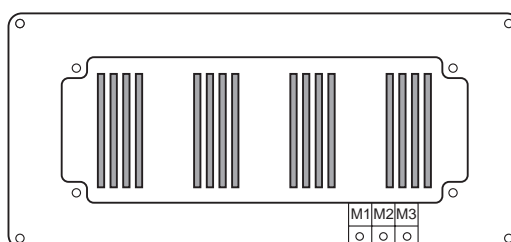

4 barras 125 x 5

Masterpact

Masterpact NT06 a NT16	88
Masterpact NW08 a NW63	90
Masterpact NT y NW (opción comunicación)	92
Transformador exterior	94
Selectividad lógica	95

interruptores automáticos y en carga

Masterpact NT06 a NT16

aparatos fijos y seccionables

esquemas eléctricos

Los esquemas representan circuitos "sin tensión", todos los aparatos "abiertos, enchufados y armados" y los relés en posición "reposo".

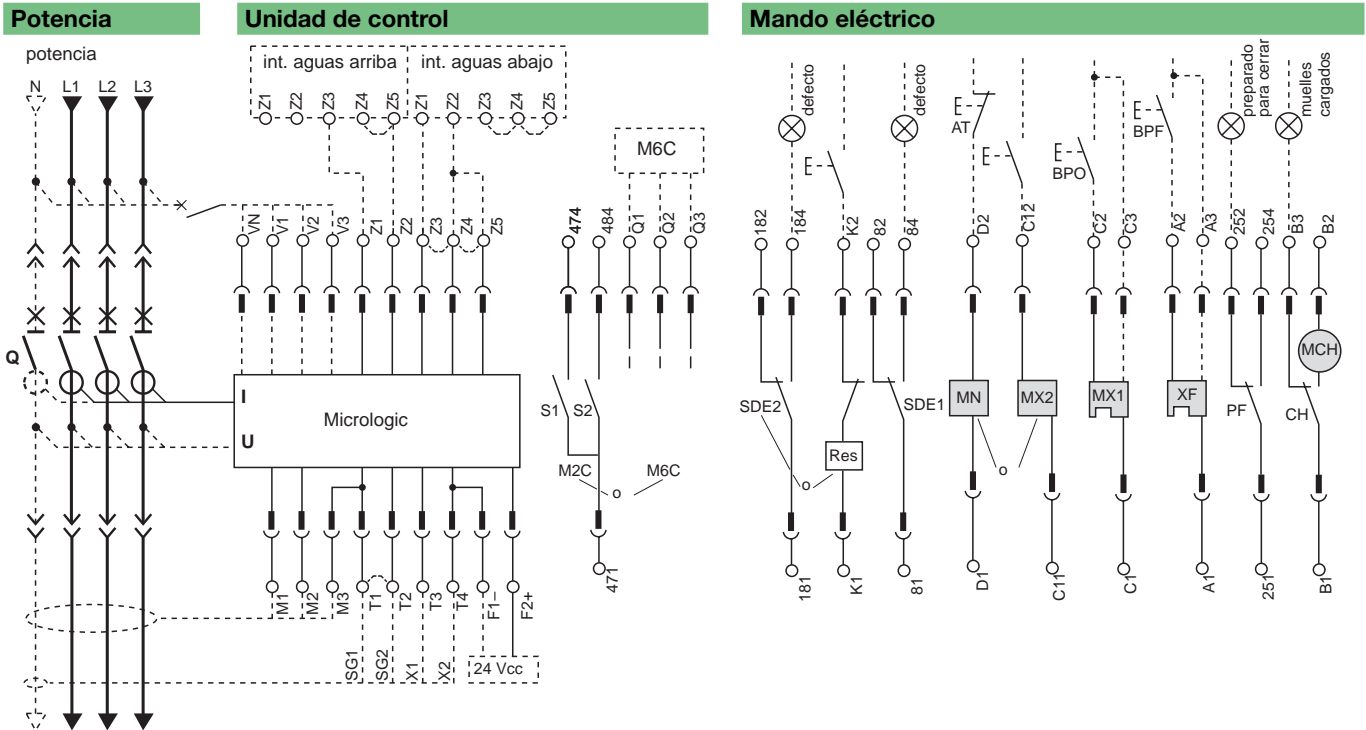

Unidad de control	
Com	UC1 / UC2 / UC3 / UC4 / M2C / M6C
o o E5 E6	o o Z5 M1 M2 M3 F2+ V3 / 484 / Q3
o o E3 E4	o o Z3 Z4 T3 T4 VN V2 / 474 / Q2
o o E2	o o Z1 Z2 T1 T2 F1- V1 / 471 / Q1

Mando eléctrico						
SDE2 / Res	SDE1	MN / MX2	MX1	XF	PF	MCH
o o 184 / K2	o 84	o D2 / C12	o C2	o A2	o 254	o B2
o 182	o 82		o C3	o A3	o 252	o B3
o o 181 / K1	o 81	o D1 / C11	o C1	o A1	o 251	o B1

A	P	H	Unidad de control	Mando eléctrico
■	■	■	Com: E1-E6 = comunicación	SDE2: Contacto Señal de Defecto Eléctrico
■	■	■	UC1: Z1-Z5 = selectividad lógica Z1 = ZSI OUT SOURCE Z2 = ZSI OUT; Z3 = ZSI IN	Res: Rearme a distancia
■	■	■	FUENTE Z4 = ZSI IN ST (corto retardo) Z5 = ZSI IN GF (defecto a tierra) M1 = entrada bloq. Vígi (Micrologic 7)	SDE1: Contacto Señal de Defecto Eléctrico (suministrado en estándar)
■	■	■	UC2: T1, T2, T3, T4 = neutro exterior M2, M3 = entrada bloque Vígi (Micrologic 7)	MN: Bobina de mínima tensión
■	■	■	UC3: F2+, F1- alimentación 24 Vcc exterior VN = toma de tensión neutra exterior	MX2: Bobina de apertura
■	■	■	UC4: V1, V2, V3 = toma de tensión externa opcional	MX1: Bobina de apertura (estándar o comunicante)
■	■	■	M2C: 2 contactos programables (relés internos) 24 Vcc ext. necesario	XF: Bobina de cierre (estándar o comunicante)
■	■	■	M6C: 6 contactos programables (a conectar al módulo externo M6C) 24 Vcc ext. necesario	PF: Contacto preparado para cerrar
				MCH: Motorreductor (*)

A: Amperímetro analógico; P: A + potencia + protecciones parametrizables; H: P + armónicos.

Nota: en caso de utilización de bobinas MX o XF "comunicantes", el tercer hilo debe ser el mismo si el módulo de comunicación no se instala.

Contactos de señalización

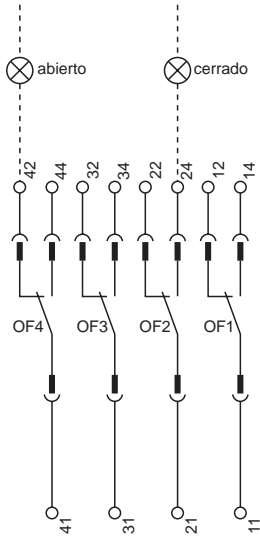

Contactos de señalización

OF4	OF3	OF2	OF1
44	34	24	14
42	32	22	12
41	31	21	11

Contactos de señalización

OF4 / OF3 / OF2 / OF1: Contactos de posición "abierto/cerrado" del aparato

Contactos chasis

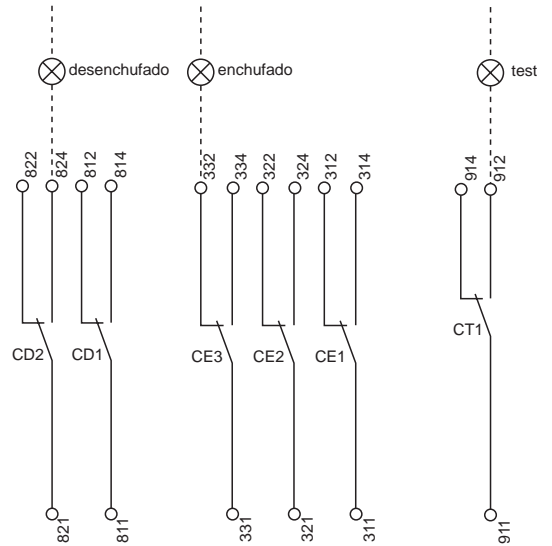

Contactos chasis

CD2	CD1	CE3	CE2	CE1	CT1
824	814	334	324	314	914
822	812	332	322	312	912
821	811	331	321	311	911

Contactos chasis

CD2: Contactos "desenchufado" **CE3:** Contactos "enchufado" **CT1:** Contactos de posición "test"

CD1: Contactos de posición "desenchufado" **CE2:** Contactos de posición "enchufado"

(*) Motor de rearme 440/480 Vca
(motor 380 V + resistencia adicional)

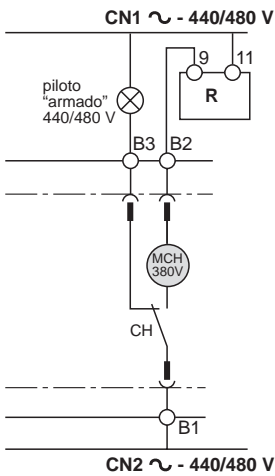

Leyenda:

- Aparato seccionable solamente.
- SDE1, OF1, OF2, OF3, OF4 suministrado en estándar.
- Conexiones reales (un solo hilo por punto de conexión).

interruptores automáticos y en carga

Masterpact NW08 a NW63

aparatos fijos y seccionables

esquemas eléctricos

Los esquemas representan circuitos "sin tensión", todos los aparatos "abiertos, enchufados y armados" y los relés en posición "reposo".

Potencia

Unidad de control

Mando eléctrico

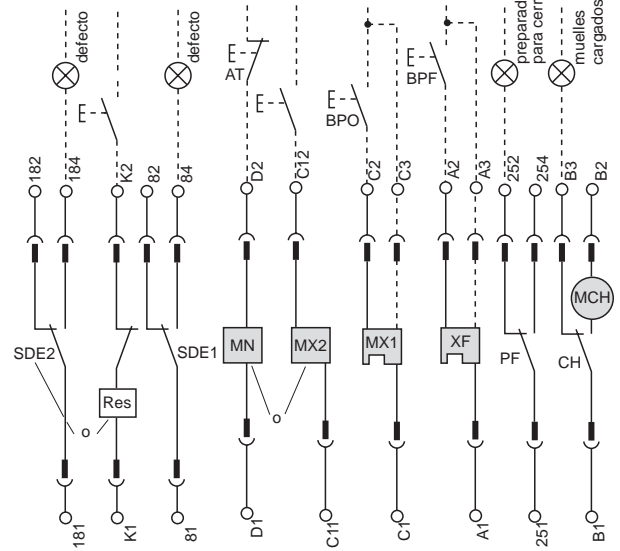
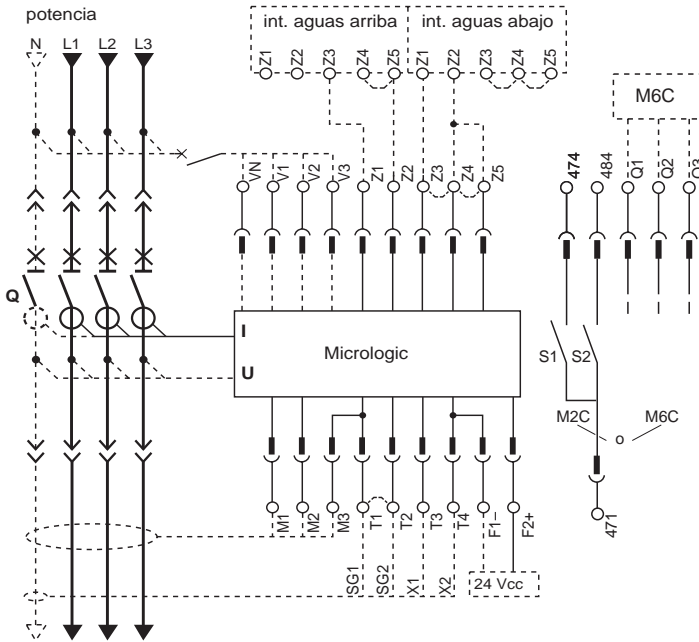

Com		UC1	UC2	UC3	UC4 / M2C / M6C
E5	E6	Z5	M1	M2 M3	F2+
E3	E4	Z3	Z4	T3 T4	VN
E1	E2	Z1	Z2	T1 T2	F1 -
					V3 / 484 / Q3
					V2 / 474 / Q2
					V1 / 471 / Q1

SDE2 / Res	SDE1	MN / MX2	MX1	XF	PF	MCH
184 / K2	84	D2 / C12	C2	A2	254	B2
182	82		C3	A3	252	B3
181 / K1	81	D1 / C11	C1	A1	251	B1

A	P	H	Unidad de control	Mando eléctrico
■	■	■	Com: E1-E6 = comunicación	SDE2: Contacto Señal de Defecto Eléctrico
■	■	■	UC1: Z1-Z5 = selectividad lógica Z1 = ZSI OUT SOURCE Z2 = ZSI OUT; Z3 = ZSI IN	Res: Rearme a distancia
■	■	■	FUENTE Z4 = ZSI IN ST (corto retardo) Z5 = ZSI IN GF (defecto a tierra) M1 = entrada bloq. Vigi (Micrologic 7)	SDE1: Contacto Señal de Defecto Eléctrico (suministrado en estándar)
■	■	■	UC2: T1, T2, T3, T4 = neutro exterior M2, M3 = entrada bloque Vigi (Micrologic 7)	MN: Bobina de mínima tensión
■	■	■	UC3: F2+, F1- alimentación 24 Vcc exterior VN = toma de tensión neutra exterior	MX2: Bobina de apertura
■	■	■	UC4: V1, V2, V3 = toma de tensión externa opcional	MX1: Bobina de apertura (estándar o comunicante)
■	■	■	M2C: 2 contactos programables (relés internos) 2 Vcc ext. necesario	XF: Bobina de cierre (estándar o comunicante)
■	■	■	M6C: 6 contactos programables (a conectar al módulo externo M6C) 24 Vcc ext. necesario	PF: Contacto preparado para cerrar
				MCH: Motorreductor (*)

A: Amperímetro analógico; P: A + potencia + protecciones parametrizables; H: P + armónicos.

Nota: en caso de utilización de bobinas MX o XF "comunicantes", el tercer hilo debe ser el mismo si el módulo de comunicación no se instala.

Contactos de señalización

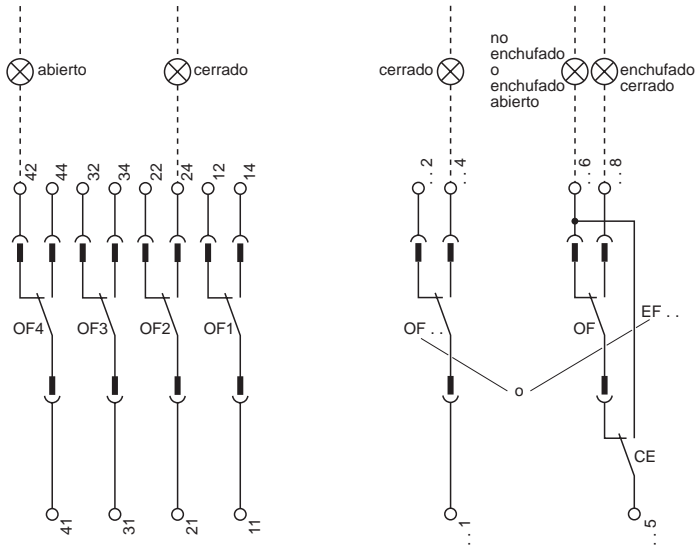

Contactos chasis

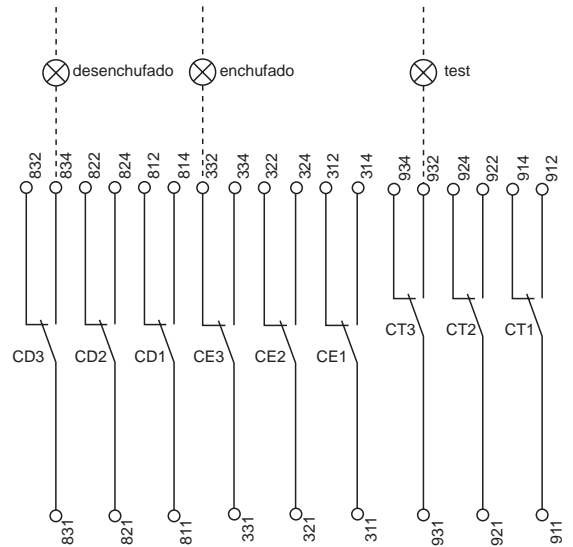

Contactos de señalización

OF4	OF3	OF2	OF1	OF24	OF23	OF22	OF21	OF14	OF13	OF12	OF11
EF24	EF23	EF22	EF21	EF14	EF13	EF12	EF11				

Contactos chasis

CD3	CD2	CD1	CE3	CE2	CE1	CT3	CT2	CT1
CE6	CE5	CE4				CE9	CE8	CE7

- OF4:** Contactos de posición
- OF3:** "abierto/cerrado" del aparato
- OF2:** "abierto/cerrado" del aparato
- OF1:** "abierto/cerrado" del aparato
- OF24 o:** Contactos de posición "abierto/cerrado" del aparato
- EF24** Contacto combinado "enchufado y cerrado"
- OF23 o:** EF23
- OF22 o:** EF22
- OF21 o:** EF21
- OF14 o:** EF14
- OF13 o:** EF13
- OF12 o:** EF12
- OF11 o:** EF11

Contactos chasis

- CD3:** Contactos de posición
- CD2:** "desench." de posición
- CD1:** "desench." de posición
- CE3:** Contactos "enchufado" de posición
- CE2:** "enchufado" de posición
- CE1:** "enchufado" de posición
- CT3:** Contactos "test" de posición
- CT2:** "test" de posición
- CT1:** "test" de posición
- CE6:** Contactos "enchufado" de posición
- CE5:** "enchufado" de posición
- CE4:** "enchufado" de posición
- CE9:** Contactos "enchufado" de posición
- CE8:** "enchufado" de posición
- CE7:** "enchufado" de posición
- CD6:** Contactos "desench." de posición
- CD5:** "desench." de posición
- CD4:** "desench." de posición

Leyenda:

- Aparato seccionable solamente.
- SDE1, OF1, OF2, OF3, OF4 suministrados en estándar.
- Conexiones reales (un sólo hilo por punto de conexión).

Conexión de la opción de comunicación

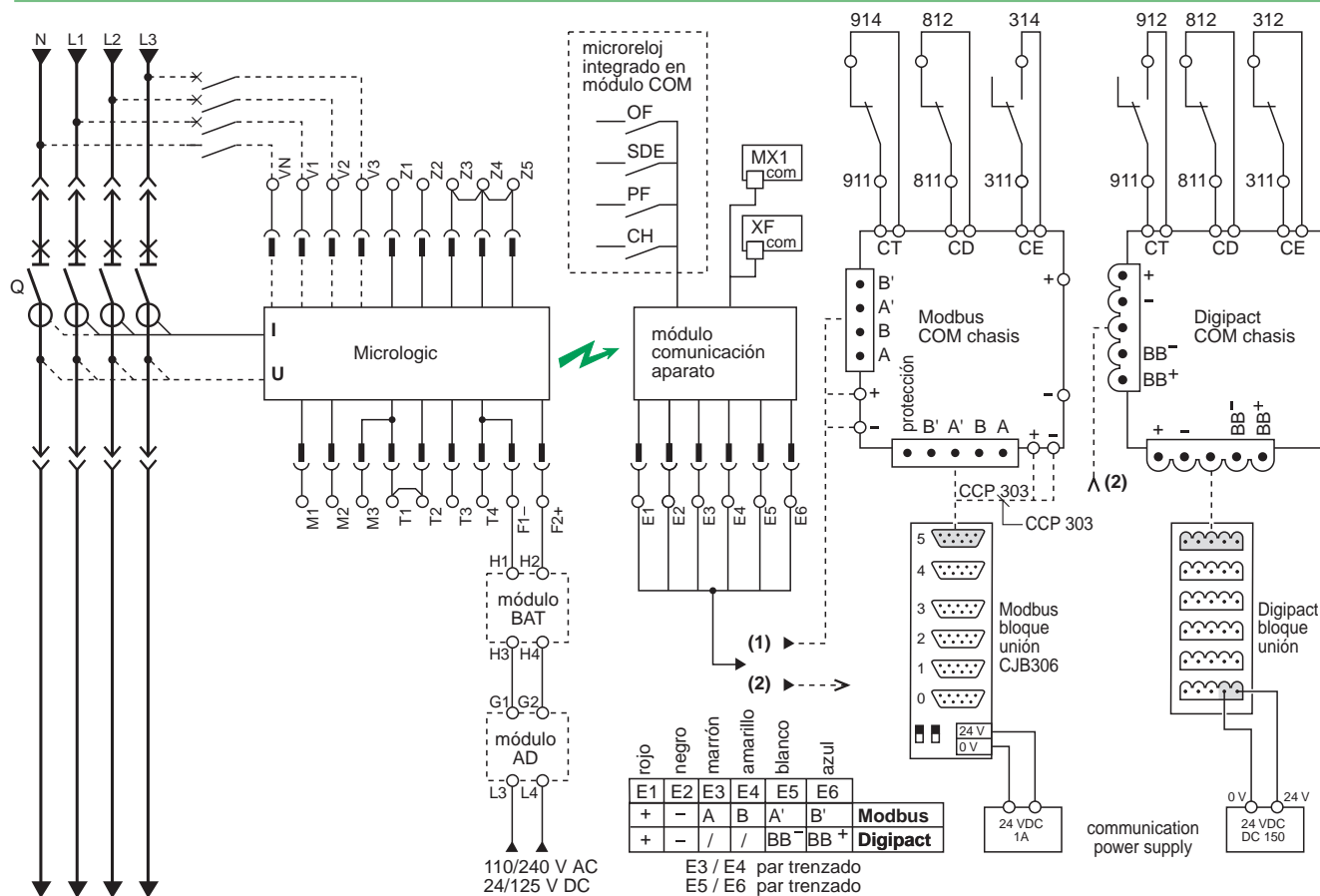

Todas las funciones de protección de la unidad de control tienen alimentación propia. Al mismo tiempo, la alimentación 24 Vcc exterior (módulo AD) es necesaria en ciertos casos de explotación según la siguiente tabla:

Interruptor automático	cerrado	abierto	
Tomas de tensión	alimentado	alimentado	no alimentado
Opción de comunicación	no	no	no
Opción contactos de señalización programables M2C, M6C	sí	sí	sí
Función protección	no	no	no
Función visualización	no ⁽¹⁾	no ⁽²⁾	sí
Función fechado	no	no	sí ⁽³⁾
Señalización de estado y mandos del interruptor automático por bus de comunicación	no	no	no
Identificación, parametrage, ayuda a la explotación y al mantenimiento por bus de comunicación	no ⁽¹⁾	no ⁽²⁾	sí

(1) Salvo para las unidades de control Micrologic A (si intensidad < 20 % In).

(2) Salvo para las unidades de control Micrologic A.

(3) La puesta en hora es manual; puede ser realizada automáticamente por el supervisor vía bus de comunicación.

El bus de comunicación necesita su propia alimentación 24 Vcc (E1, E2). Esta alimentación es diferente de la 24 Vcc exterior (F1-, F2+).

El módulo batería (BAT), montado en cascada detrás del módulo AD, permite asegurar una continuidad de alimentación en caso de pérdida de alimentación del módulo AD. Las tomas de tensión están integradas en estándar sobre las conexiones inferiores del interruptor automático.

Es posible conectar externamente al aparato el mando de la opción toma de tensión externa PTE. Con la opción PTE, las tomas de tensión internas son desconectadas y los bornes Vn, V1, V2, V3 desde ese momento son conectados exclusivamente a la unidad de control Micrologic (P y H únicamente). La opción PTE es necesaria con las tensiones < 100 V y > 690 V (en este caso hay que prever un transformador de tensión). Cuando se utiliza la opción PTE es obligatorio proteger la toma de tensión contra eventuales cortocircuitos. Esta protección, instalada además sobre el juego de barras, se realiza con un interruptor guardamotor P25M (calibre 1 A) asociado a un contacto auxiliar (ref. 21104 + 21117). Esta toma de tensión está reservada únicamente a la unidad de control y no debe ser utilizada en ningún caso para alimentar otros circuitos exteriores al tablero.

Ejemplos de utilización de la opción de comunicación COM

Monitoreo de tablero

Esta arquitectura autoriza la visualización a distancia de las variables gestionadas por Micrologic equipadas de un módulo COM ModBus Eco:

- I para Micrologic A.
 - I, U, P para Micrologic A/P/H.
- Alguna programación no se realiza.

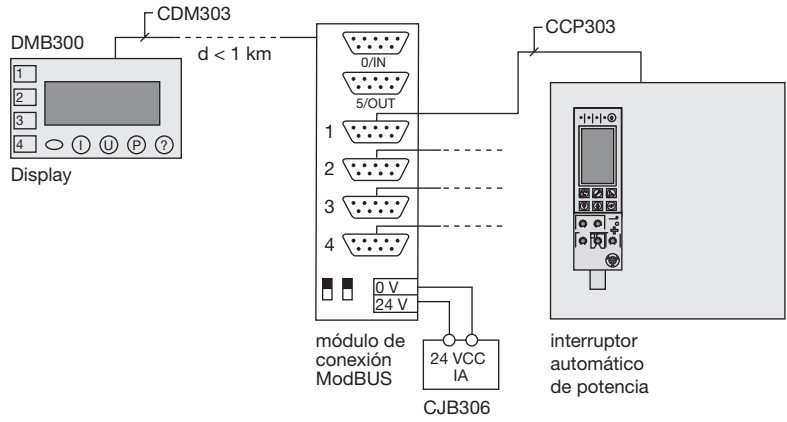

Tablero comunicante

Esta arquitectura autoriza la lectura y el mando a distancia de los Masterpacts equipados con módulo COM ModBus o Digipact.

Es posible mezclar el bus Digipact con el bus ModBus.

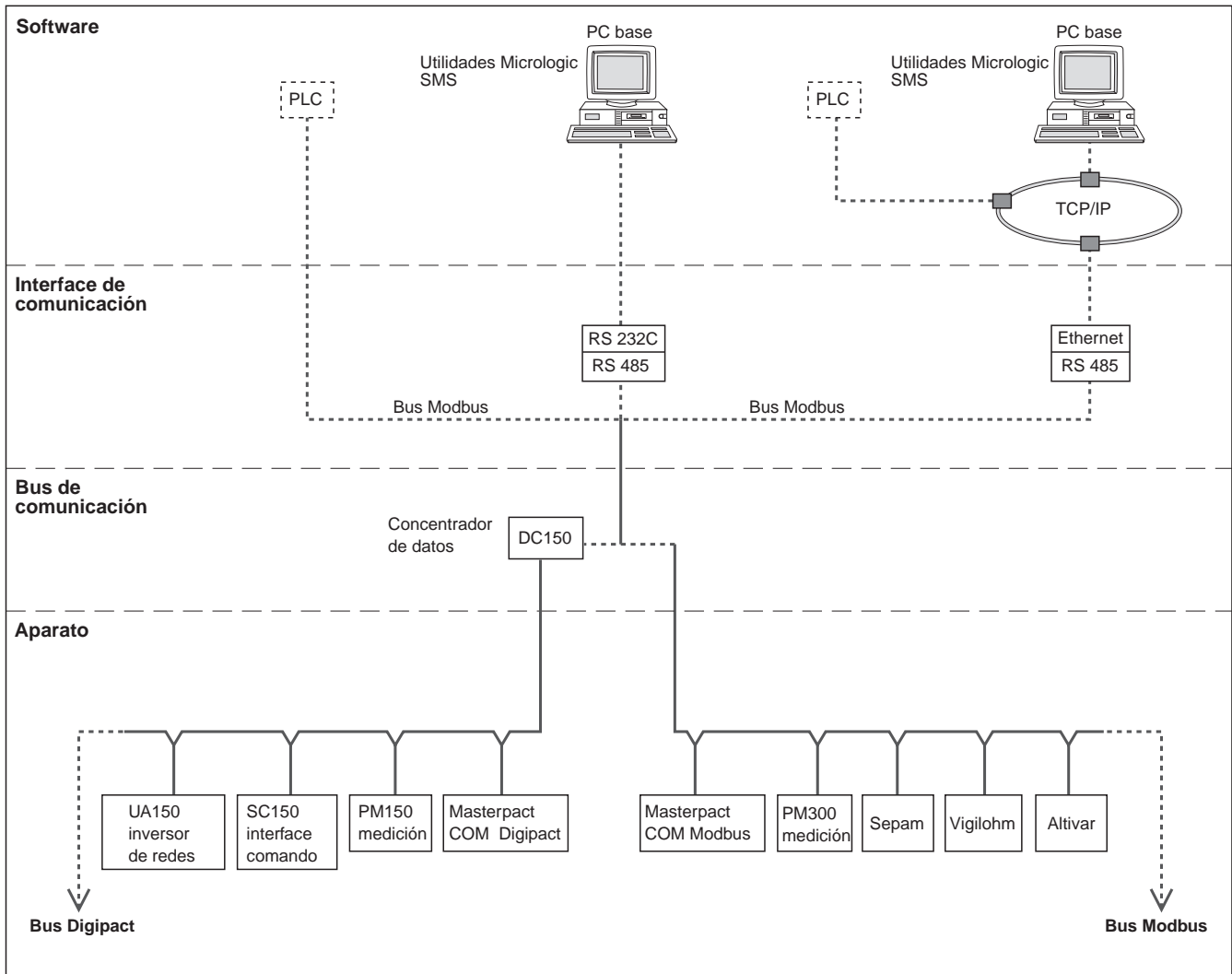

Características de la conexión del circuito secundario del transformador de intensidad para el neutro exterior

Los **Masterpact** con **Micrologic 6** A/P/H llevan:

- Cable blindado con dos pares trenzados.
- SG1 trenzado con SG2.
- X1 trenzado con X2.
- Blindaje conectado a un solo extremo de GND.
- Longitud máx.: 5 m.
- Sección del cable: 0,4 a 1,5 mm².

En caso de alimentación inferior, el cableado de auxiliares y de potencia es idéntico (H1 conectado en la fuente y H2 conectado en el receptor).

En versión tetrapolar, para realizar una protección de tipo residual, el transformador de intensidad para el neutro exterior no es necesario.

En caso de utilización de TI 2000/6300:

- SG1 y SG2 están cableados en serie.
- X1 y X2 están cableados en paralelo.

El conexionado de la señal V_N es necesario únicamente para medir la potencia (3 Ø, 4 hilos, 4TC).

Para protección de tierra tipo "residual"

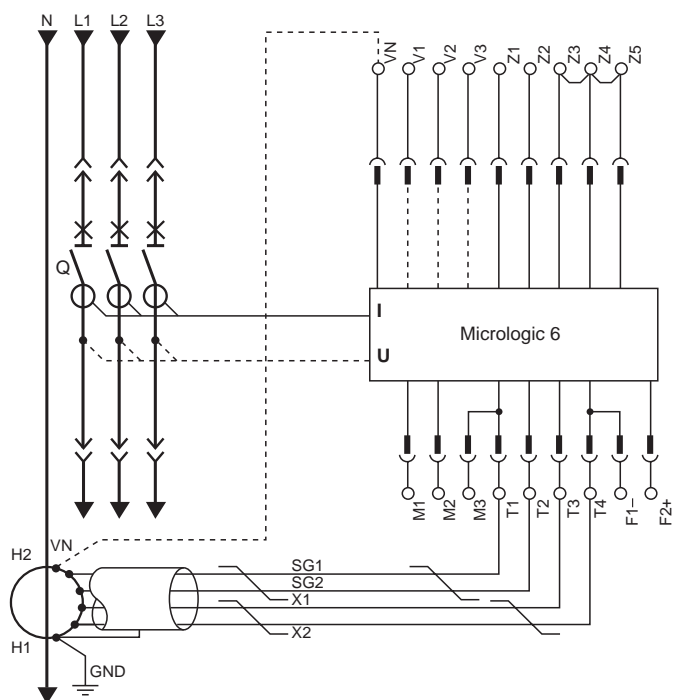

Las señales SG1 y SG2, X1 y X2 forman un par trenzado.
 El blindaje se conecta sólo por un cabo al borne de tierra.

Características de la conexión del circuito secundario

Los **Masterpact** con **Micrologic 6** A/P/H llevan:

- Cable no blindado con un par trenzado.
- Longitud máx.: 150 m.
- Sección del cable: 0,4 a 1,5 mm².
- Los bornes 5 y 6 son exclusivos.
- Utilizar el borne 5 para interruptores automáticos NW08 a 40.
- Utilizar el borne 6 para interruptores automáticos NW40b a 63.

Para protección de tierra "Source Ground Return" (SGR)

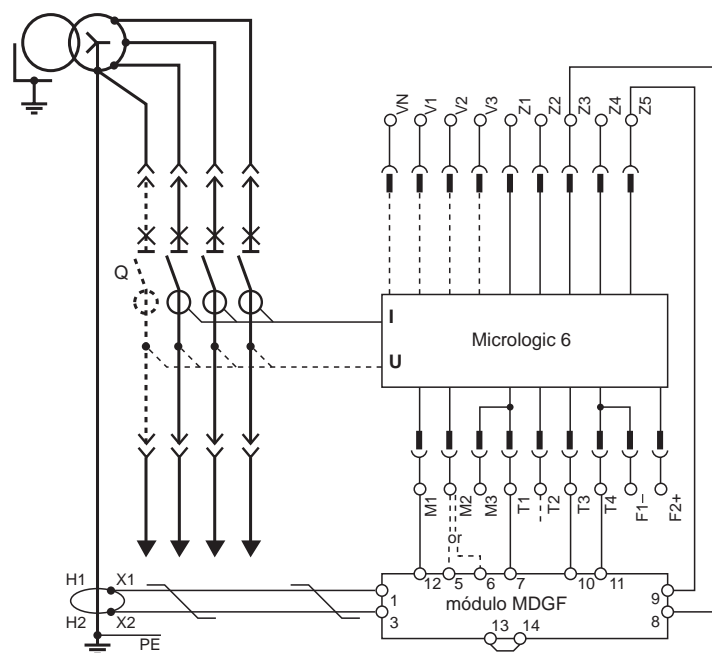

Características de conexión del circuito secundario del trafo sumador

Los **Masterpact** con las **Micrologic 7 A/P/H** llevan:

- Cable no blindado con 2 pares trenzados:
- M2 trenzado con M3.
- M1 trenzado con el otro conductor.
- Longitud máx.: 4 m.
- Sección del cable: 0,4 a 1,5 mm².

Protección diferencial

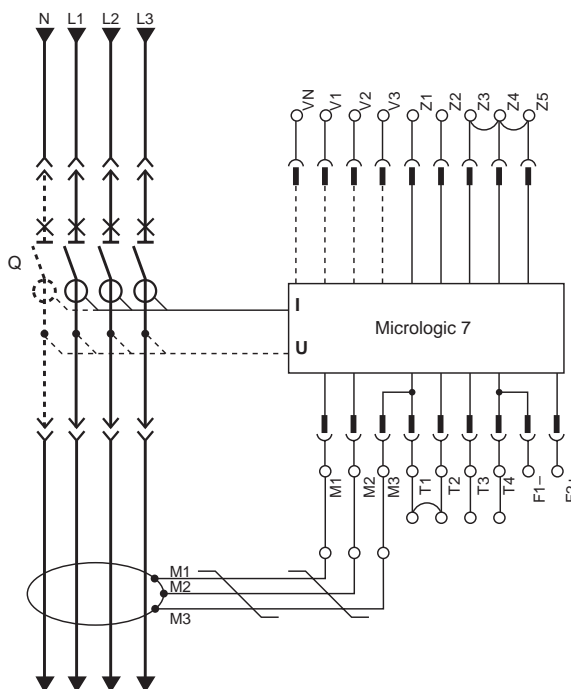

Selectividad lógica

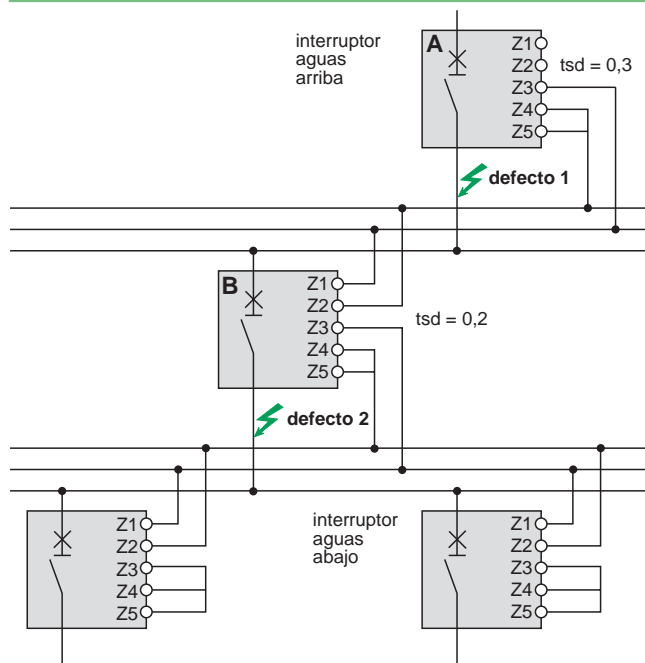

Mediante un hilo piloto se unen varios interruptores automáticos equipados con la unidad de control **Micrologic A/P/H**, como ilustra el esquema adjunto.

Cuando la unidad de control detecta un defecto, emite una señal al aparato de aguas arriba quien verifica la presencia de señal proveniente de algún aparato de aguas abajo. En el caso de que llegue una señal de abajo, el aparato permanece cerrado el tiempo total de su temporización. En caso contrario, dispara inmediatamente sea cual sea su umbral de temporización.

Defecto 1:

Sólo el interruptor A detecta el defecto. No recibe ninguna señal de abajo y dispara inmediatamente aunque esté temporizado a 0,3 s.

Defecto 2:

Los interruptores automáticos A y B detectan el defecto. El interruptor A recibe una señal del interruptor B, por lo que respeta su temporización preregulada de 0,3. El interruptor B no recibe ninguna señal de abajo y dispara instantáneamente aunque esté regulado a 0,2.

Nota: La distancia máxima admitida entre dos equipos es 3000 mts. y el máximo número de equipos es 100.

Condiciones de operación	98
Instalación en tableros	100
Enclavamiento de puerta por traba	102
Enclavamiento de puerta por cable	103
Conexión de bobinas auxiliares: MX, XF y MN	103
Conexión del circuito de potencia	104
Agujereado de los juegos de barras	106
Dimensionamiento del juego de barras	108
Desclasificación por temperatura	110
Disipación de potencia y resistencia de entrada y salida	110
Desclasificación en tableros	111
Formulario para el pedido del Masterpact NT - NW	119

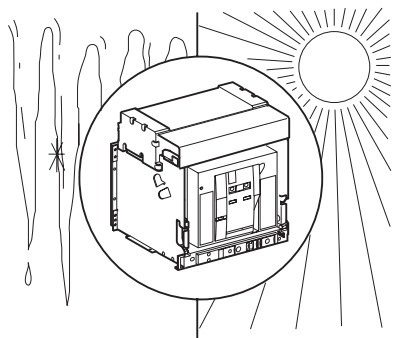

Temperatura ambiente

Los interruptores Masterpact pueden operar bajo las siguientes condiciones de temperatura:

- Las características eléctricas y mecánicas están estipuladas para una temperatura ambiente de -5°C a $+70^{\circ}\text{C}$,
- El corte del interruptor automático está garantizado hasta los -35°C ,

Las condiciones de almacenamiento son las siguientes:

- -40°C a $+85^{\circ}\text{C}$ para un dispositivo Masterpact sin su unidad de control
- -25°C a $+85^{\circ}\text{C}$ para la unidad de control

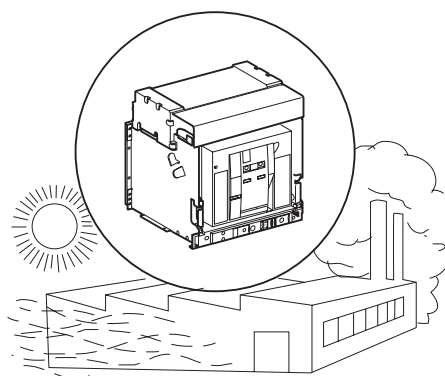

Condiciones atmosféricas extremas

Los interruptores Masterpact cumplieron satisfactoriamente los ensayos definidos por las siguientes normas para condiciones atmosféricas extremas

- IEC 60068-2-1: frío seco a -55°C ;
- IEC 60068-2-2: calor seco a $+85^{\circ}\text{C}$;
- IEC 60068-2-30: calor húmedo (temperatura $+55^{\circ}\text{C}$, humedad relativa 95%);
- IEC 68-2-52 nivel 2: niebla salina.

Los dispositivos Masterpact pueden operar en ambientes industriales definidos por norma IEC 60947 (nivel de contaminación hasta 4).

Se recomienda sin embargo controlar que los dispositivos estén adecuadamente instalados en tableros ventilados sin excesivo polvo.

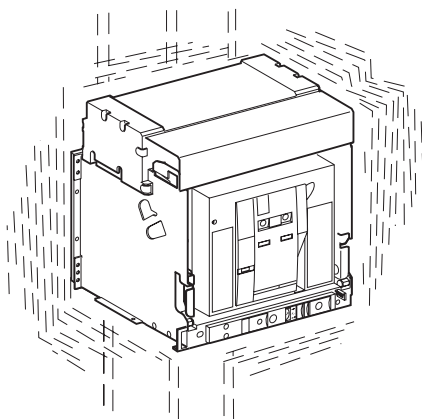

Vibraciones

Los interruptores Masterpact están protegidos contra vibraciones electromagnéticas o mecánicas.

Las pruebas son llevadas a cabo respondiendo a la norma IEC 60068-2-6 para los niveles requeridos por las organizaciones de inspección de la marina mercante (Veritas, Lloyd's, etc.):

- de 2 a 13.2 Hz: amplitud ± 1 mm;
- de 13.2 a 100 Hz: aceleración constante 0.7 g.

Una vibración excesiva puede causar fallas, roturas en conexiones o daño en las partes mecánicas.

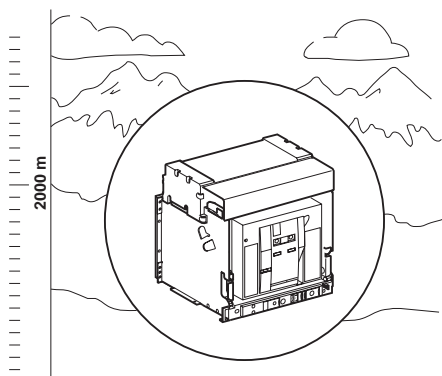

Altitud

En altitudes mayores a los 2000 metros, las modificaciones del aire ambiente (resistencia eléctrica, capacidad de refrigeración) disminuyen las siguientes características de esta manera:

Altitud (m)	2000	3000	4000	5000
Rigidez dieléctrica voltaje (V)	3500	3150	2500	2100
Promedio nivel de aislamiento (V)	1000	900	700	600
Máxima tensión de utilización (V)	690	590	520	460
Promedio corriente térmica (A) a 40 °C	1 x I _n	0.99 x I _n	0.96 x I _n	0.94 x I _n

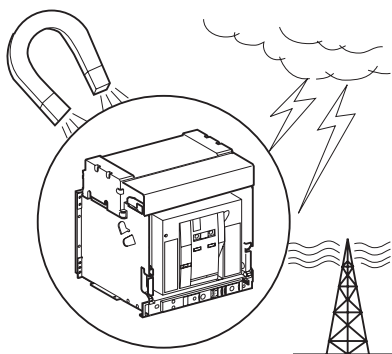

Perturbaciones electromagnéticas

Los interruptores Masterpact están protegidos contra:

- sobretensiones causadas por dispositivos que generan perturbaciones electromagnéticas;
- o sobretensiones causadas por perturbaciones atmosféricas o por cortes en la red de distribución (ej. Corte del sistema de iluminación);
- aparatos que emiten ondas de radio (radios, walkie-talkies, radar, etc.);
- descargas electrostáticas producidas por los usuarios.

Los interruptores Masterpact cumplieron satisfactoriamente los ensayos de compatibilidad electromagnética (EMC) definidos en las siguientes normas internacionales:

- IEC 60947-2, apéndice F;
- IEC 60947-2, apéndice B (unidades de disparo con función de fuga a tierra).

Los siguientes ensayos garantizan que:

- no ocurran disparos intempestivos
- los tiempos de regulación sean respetados.

Posiciones posibles

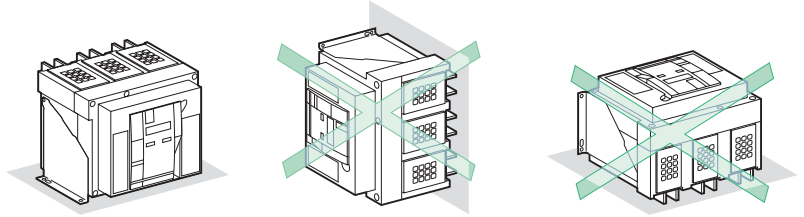

Alimentación superior o inferior

Los interruptores Masterpact pueden ser conectados por arriba o por abajo sin por eso reducir su prestación a fin de facilitar su conexión cuando es instalado dentro de un tablero.

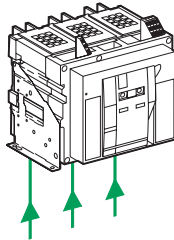

Montaje del interruptor automático

Es importante distribuir el peso del interruptor en forma uniforme sobre una superficie rígida de montaje tales como rieles o platinas. La superficie de montaje debe ser perfectamente plana (con una tolerancia de hasta 2 mm). Esto elimina cualquier riesgo de deformación que podría interferir en el correcto funcionamiento del interruptor automático. Los dispositivos Masterpact también pueden ser montados en planos verticales utilizando soportes especiales.

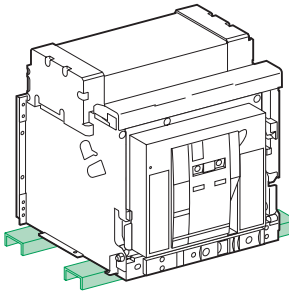

Montaje sobre rieles

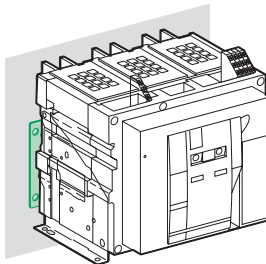
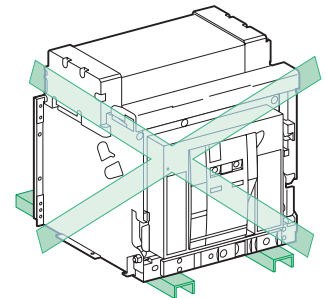

Montaje utilizando soportes verticales

Compartimientos

Se debe dejar espacio suficiente en la distribución a fin de asegurar una buena circulación de aire alrededor del interruptor automático.

Para corrientes altas, de 2500 A o más, los soportes metálicos o las barreras del entorno inmediato de un conductor deben ser de material no magnético A.

Las barreras metálicas por las que pasa un conductor no debe formar un circuito magnético.

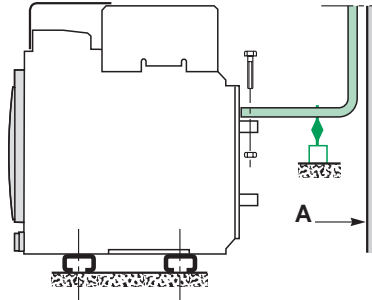

A : material no magnético



Juego de barras

La conexión mecánica debe estar excluida de la posibilidad de formación de un circuito magnético alrededor de un conductor

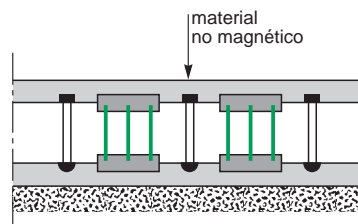

Pantallas de separación en versiones extraíble (Masterpact NT)

Aumenta el espacio entre las fases;

Reduce el riesgo de cortocircuitos causados por objetos que caen por detrás sobre las conexiones del interruptor automático.

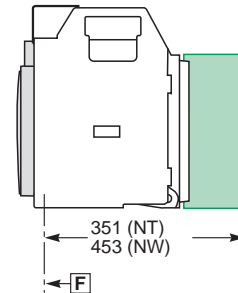
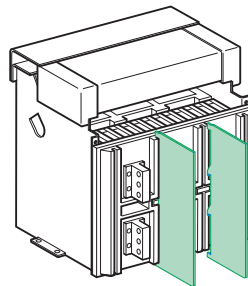

Dimensiones y pesos

Principales dimensiones en mm (H x L x P)

Masterpact		NT06/16	NW08/40	NW40b/63
extraíble	3P	322 x 288 x 280	439 x 441 x 395	479 x 786 x 395
	4P	322 x 358 x 280	439 x 556 x 395	479 x 1016 x 395
fijo	3P	301 x 274 x 211	352 x 422 x 297	352 x 767 x 297
	4P	301 x 344 x 211	352 x 537 x 297	352 x 997 x 297

Peso (kg)

Masterpact		NT06/16	NW08/40	NW40b/63
extraíble	3P	30	90	225
	4P	39	120	300
fijo	3P	14	60	120
	4P	18	80	160

interruptores automáticos y en carga

Masterpact

enclavamiento de puerta por traba

recomendaciones para la instalación

Montado del lado derecho o izquierdo del chasis, este dispositivo impide abrir la puerta cuando el interruptor automático está conectado o en posición "prueba". Si el interruptor automático es puesto en posición "conectado" con la puerta abierta, la puerta puede ser cerrada sin tener que sacar el interruptor automático de la posición conectada.

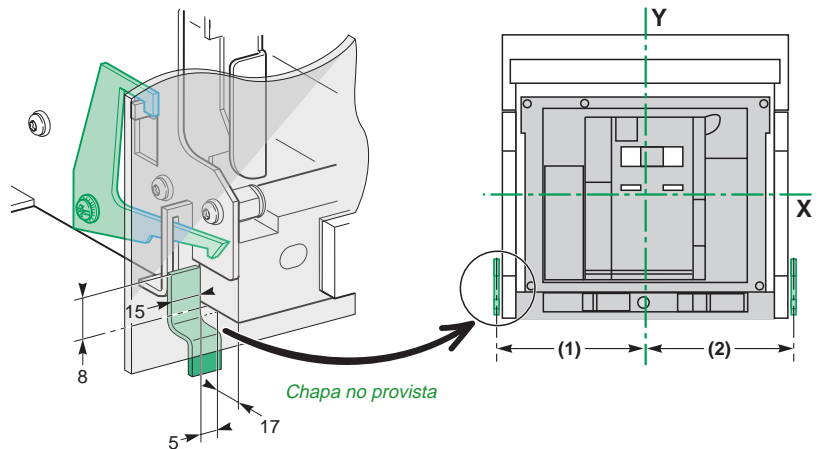

Dimensiones (mm)

Tipo	(1)	(2)
NT08-16 (3P)	135	168
NT08-16 (4P)	205	168
NW08-40 (3P)	215	215
NW08-40 (4P)	330	215
NW40b-63 (3P)	660	215
NW40b-63 (4P)	775	215

Interruptor automático en posición "conectado" o "prueba"

La puerta no puede ser abierta

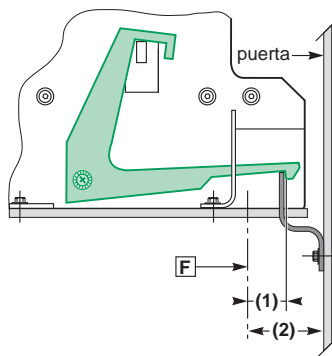

Dimensiones (mm)

Tipo	(1)	(2)
NT	5	23
NW	83	103

Interruptor automático en posición "desconectado"

La puerta puede ser abierta

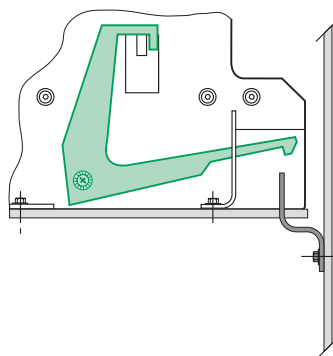

Nota: El enclavamiento de la puerta puede ser montado tanto del lado derecho como del izquierdo del interruptor automático.

F Referencia de fijación.

Masterpact

enclavamiento de puerta por cable conexión de bobinas MN, MX y XF

NT/NW

Enclavamiento por cable

Esta opción evita la apertura de la puerta cuando el interruptor automático está cerrado y evita que se cierre el interruptor automático cuando la puerta está abierta.

Para esto, una platina especial asociada a una cerradura y a un cable es montada en el lado derecho del interruptor automático.

Con este enclavamiento instalado, la función "test" no puede ser implementada.

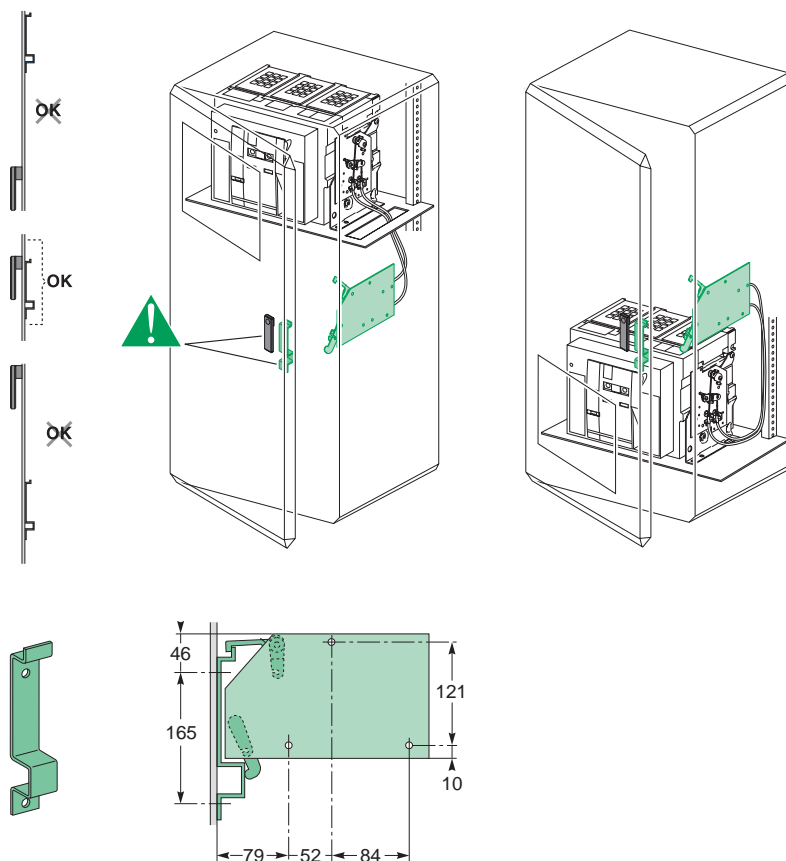

Cableado de las bobinas

Durante la conexión, la energía consumida es aproximadamente de 150 a 200 VA. Para tensiones auxiliares bajas (12, 24, 48 V) se requiere un largo máximo de los cables por el voltaje y por la sección de los cables.

Recomendación del largo máximo de los cables (metros)

		12 V		24 V		48 V	
		2,5 mm ²	1,5 mm ²	2,5 mm ²	1,5 mm ²	2,5 mm ²	1,5 mm ²
MN	U fuente 100 %	–	–	58	35	280	165
	U fuente 85 %	–	–	16	10	75	45
MX-XF	U fuente 100 %	21	12	115	70	550	330
	U fuente 85 %	10	6	75	44	350	210

Nota: el largo indicado es el de cada uno de los dos cables

interruptores automáticos y en carga

Masterpact

conexión del circuito de potencia

recomendaciones para la instalación

Conexión de los cables

Si se utilizan cables en las conexiones asegúrese de que no generan solicitaciones mecánicas excesivas en los terminales de los interruptores automáticos.

Para lograr esto haga las conexiones de la manera siguiente:

■ Extienda los terminales del interruptor automático utilizando barras cortas diseñadas e instaladas de acuerdo con las recomendaciones para conexión por barras:

- para un solo cable, use la solución **B** indicada
- para varios cables, use la solución **C** indicada

■ Para todos los casos, siga las reglas generales para las conexiones a juego de barras:

- lleve el cable hasta su posición antes de colocar el tornillo
- los cables deben estar firmemente ajustados a la estructura del tablero

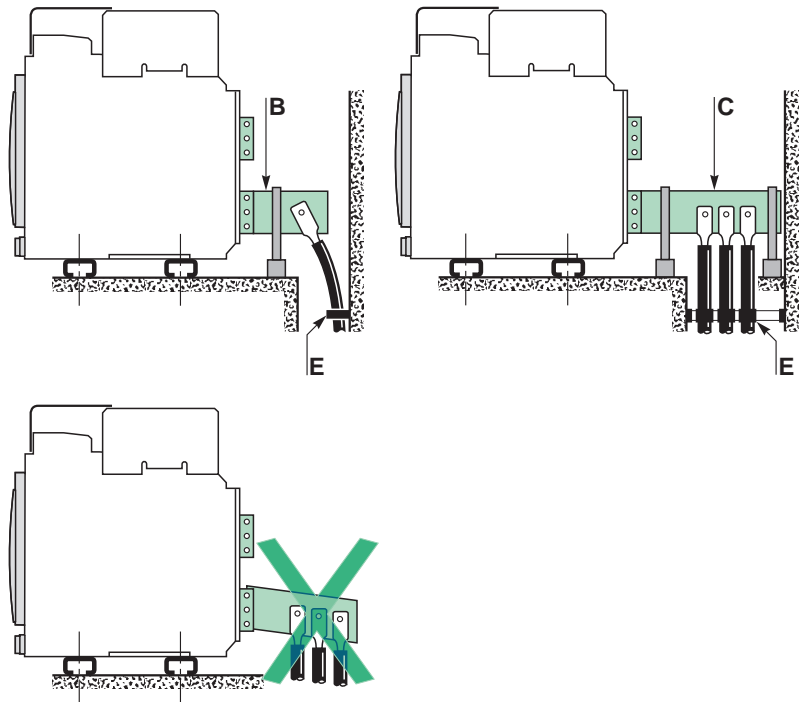

Conexión de las barras

El juego de barras debe estar convenientemente ajustado para asegurarse de que los puntos de conexión se encuentran posicionados en los terminales antes de que se introduzcan los tornillos **B**.

Las conexiones son sostenidas por el soporte que está sólidamente fijado a la estructura del tablero, de manera tal que los terminales del interruptor automático no tienen que soportar su peso **C**. (Este soporte debe estar ubicado cerca de los terminales)

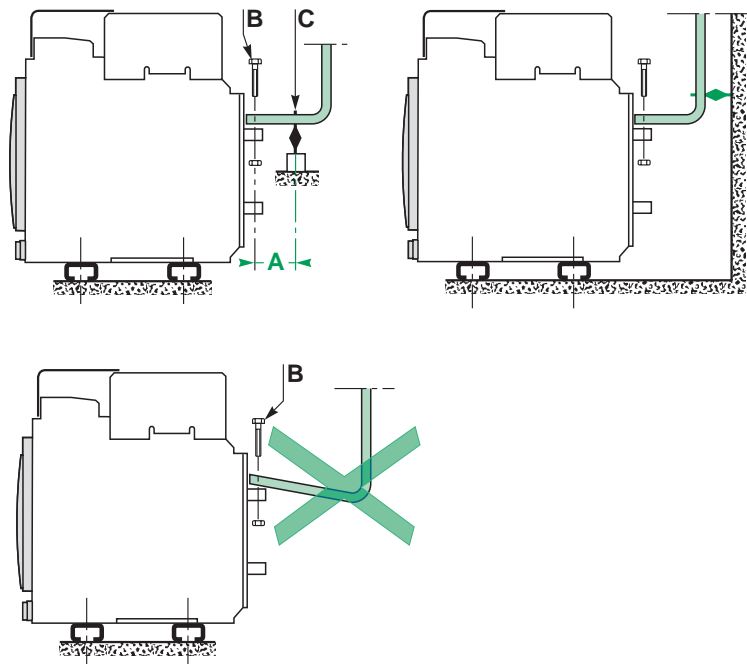

Exigencia electrodinámica

El primer soporte o espaciador del juego de barras debe estar situado dentro del espacio entre el punto de conexión y del interruptor automático (ver cuadro aquí abajo). Esta distancia debe ser respetada de manera tal que la conexión pueda resistir las solicitaciones electrodinámicas entre fases durante un cortocircuito.

Distancia máxima A entre el juego de barras a la conexión hasta el interruptor automático y la primera barra soporte o espaciador con respecto al valor de la corriente de cortocircuito posible habitual

Isc (kA)	30	50	65	80	100	150
distancia A (mm)	350	300	250	150	150	150

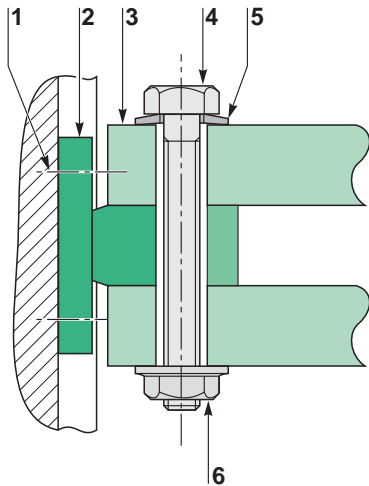

- 1 tuerca montada en fábrica con torque 16 Nm (NW), 13 Nm (NT)
- 2 terminal del interruptor
- 3 juego de barras
- 4 tornillo
- 5 arandela
- 6 tornillo

Fijación

La correcta fijación de los juegos de barras depende entre otras cosas, de los torques usados para los tornillos y las tuercas. Ajustarlos demasiado puede tener las mismas consecuencias que ajustarlos poco.

Para conectar juego de barras al interruptor automático, los torques a ser usados se muestran en la tabla aquí abajo.

Estos valores son para ser usados con juego de barras de cobre y tornillos y tuercas de acero 8.8. Los mismos torques pueden ser usados con barras de aluminio de calidad AGS-T52 (norma francesa NFA 02-104 o norma americana H-35-1).

Ejemplos

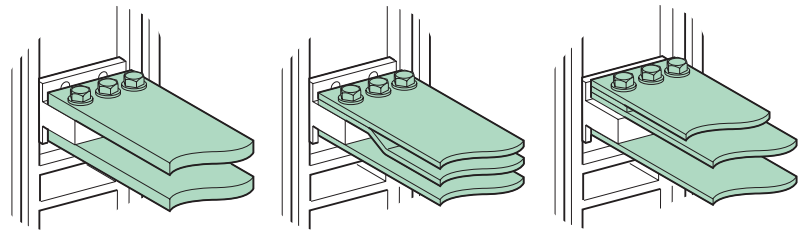

Ajuste de torques

Ø nominal (mm)	Ø perforación (mm)	ajuste de torques (Nm) con grower y arandelas planas	arandelas corrugadas
10	11	37.5	50

Perforación de barras

Ejemplos

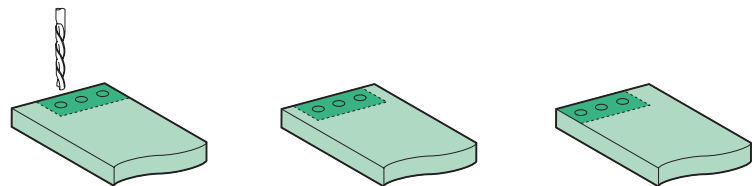

Distancia de aislación

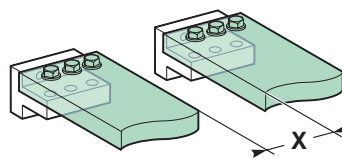

Dimensiones (mm)

Ui	X min
600 V	8 mm
1000 V	14 mm

Plegado de las barras

Cuando se pliegan barras se debe mantener el radio mostrado aquí abajo (un radio menor podría provocar roturas).

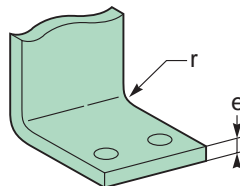

Dimensiones (mm)

e	radio de curvatura r	
	min	recomendado
5	5	7.5
10	15	18 a 20

Masterpact

agujereado de barras Masterpact NT06 a NT16

Conexiones horizontales posteriores

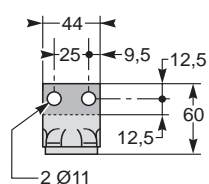
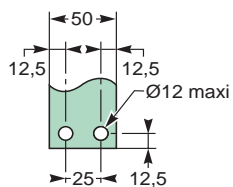

Conexiones horizontales posteriores con espaciadores

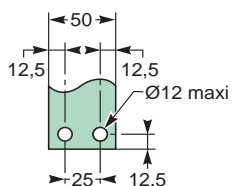

Espaciador central derecho e izquierdo para 4P

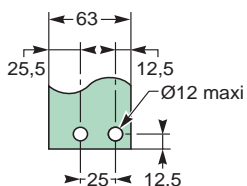
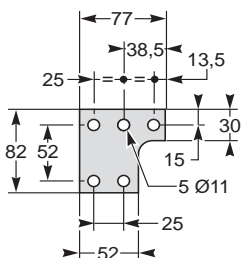

Espaciadores del medio para 3P

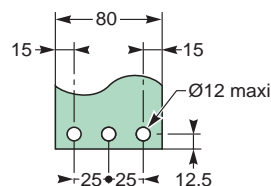
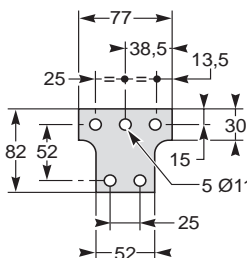

Espaciadores extremo derecho o izquierdo para 4P

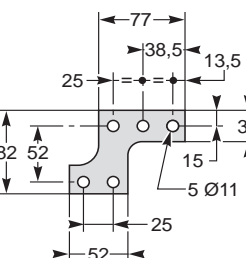

Espaciadores derecho o izquierdo para 3P

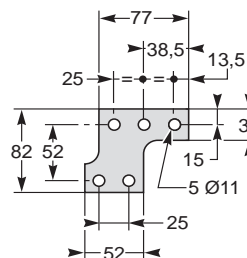

Conexiones verticales posteriores

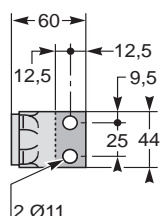
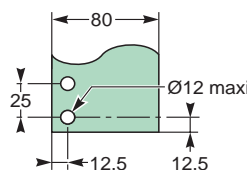
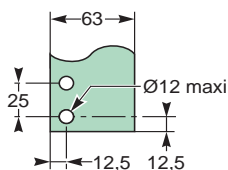
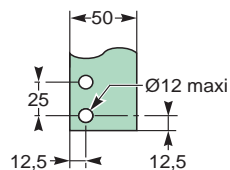
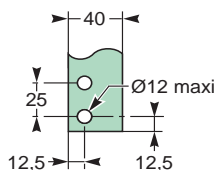
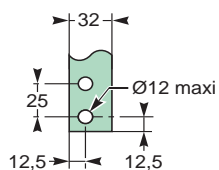

Conexiones frontales

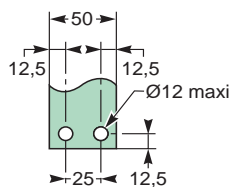

Conexiones frontales por medio de adaptadores verticales

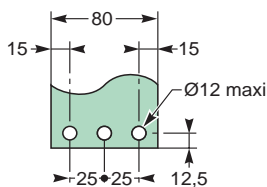
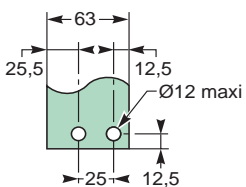
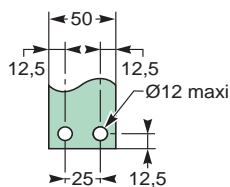

Conexiones por arriba

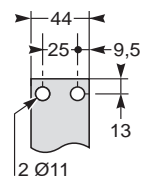

Conexiones por abajo

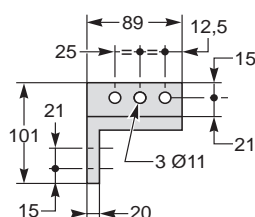
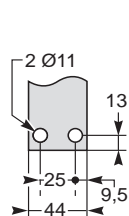

Masterpact

agujereado de barras Masterpact NW08 a NW63

Conexiones horizontal posterior NW08 a NW38

NW40b a NW50

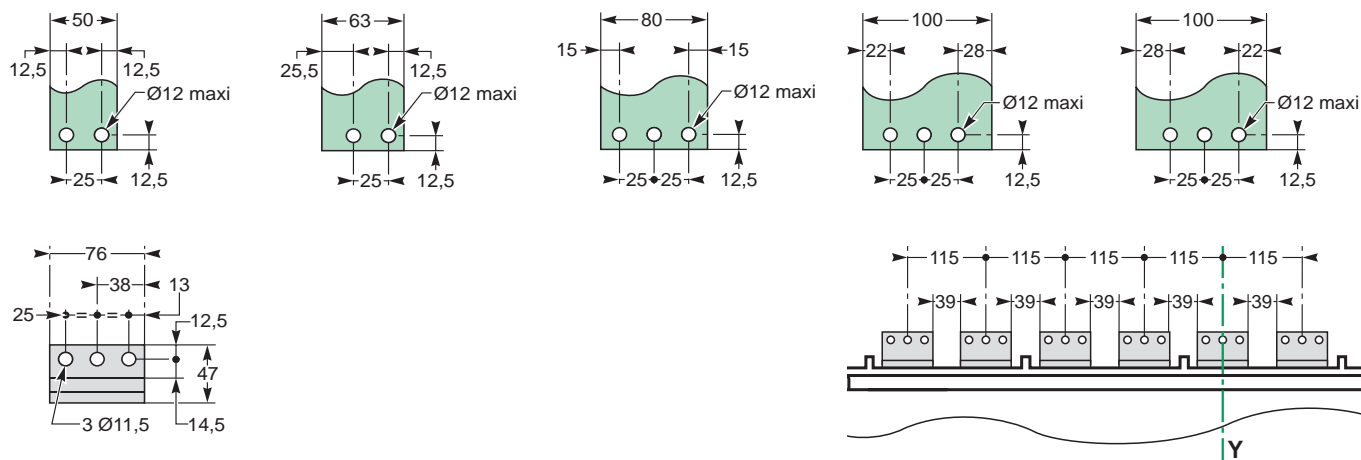

Conexiones vertical posterior NW08 a NW32, NW40b a NW50

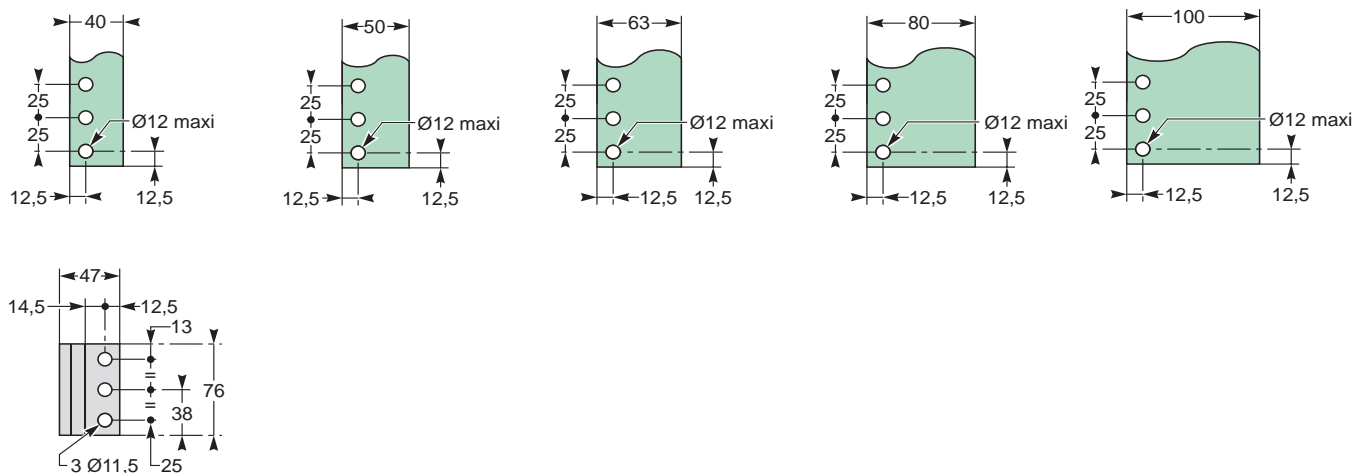

Conexiones frontales NW08 a NW32

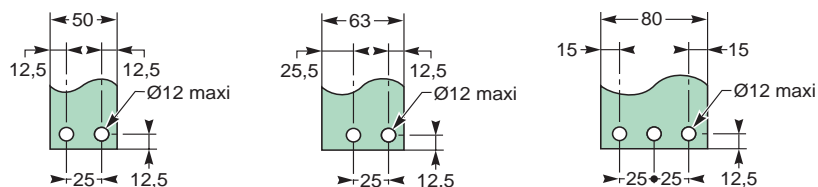

Conexiones por arriba

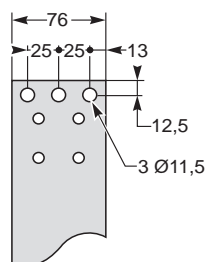

Conexiones por abajo

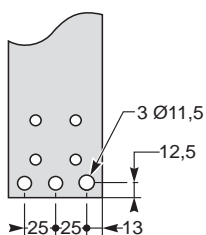

interruptores automáticos y en carga

Masterpact

dimensionamiento del juego de barras

recomendaciones para la instalación

Bases de las tablas:

- Temperatura máxima permisible para juego de barras: 100 °C
- Temperatura dentro del tablero alrededor del interruptor automático y sus conexiones : Ti (IEC 60947-2)

El material del juego de barras debe ser cobre sin pintar.

Conexión frontal o posterior horizontal

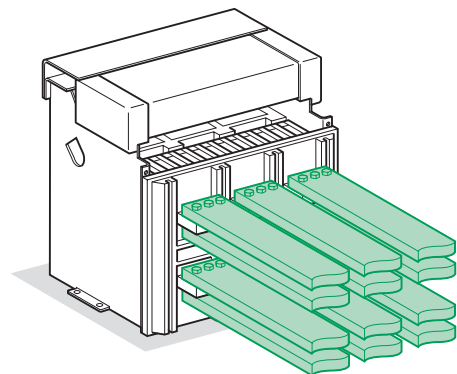

Masterpact	Corriente de servicio máxima	Ti : 40 °C		Ti : 50 °C		Ti : 60 °C	
		Cant. barras de 5 mm	Cant. barras de 10 mm	Cant. barras de 5 mm	Cant. barras de 10 mm	Cant. barras de 5 mm	Cant. barras de 10 mm
NT06	400	2b.30 x 5	1b.30 x 10	2b.30 x 5	1b.30 x 10	2b.30 x 5	1b.30 x 10
NT06	630	2b.40 x 5	1b.40 x 10	2b.40 x 5	1b.40 x 10	2b.40 x 5	1b.40 x 10
NT08 o NW08	800	2b.50 x 5	1b.50 x 10	2b.50 x 5	1b.50 x 10	2b.50 x 5	1b.63 x 10
NT10 o NW10	1000	3b.50 x 5	1b.63 x 10	3b.50 x 5	2b.50 x 10	3b.63 x 5	2b.50 x 10
NT12 o NW12	1250	3b.50 x 5	2b.40 x 10	3b.50 x 5	2b.50 x 10	3b.63 x 5	2b.50 x 10
		2b.80 x 5	2b.40 x 10	2b.80 x 5			
NT16 o NW16	1400	3b.50 x 5	2b.40 x 10	2b.80 x 5	2b.50 x 10	3b.80 x 5	2b.63 x 10
NT16 o NW16	1600	3b.63 x 5	2b.50 x 10	3b.80 x 5	2b.63 x 10	3b.80 x 5	3b.50 x 10
	NW20	1800	3b.80 x 5	2b.63 x 10	3b.80 x 5	2b.63 x 10	3b.100 x 5
	NW20	2000	3b.100 x 5	2b.80 x 10	3b.100 x 5	2b.80 x 10	3b.100 x 5
	NW25	2200	3b.100 x 5	2b.80 x 10	3b.100 x 5	2b.80 x 10	4b.80 x 5
	NW25	2500	4b.100 x 5	2b.100 x 10	4b.100 x 5	2b.100 x 10	4b.100 x 5
	NW32	2800	4b.100 x 5	3b.80 x 10	4b.100 x 5	3b.80 x 10	5b.100 x 5
	NW32	3000	5b.100 x 5	3b.80 x 10	6b.100 x 5	3b.100 x 10	8b.100 x 5
	NW32	3200	6b.100 x 5	3b.100 x 10	8b.100 x 5	3b.100 x 10	
	NW40	3800		4b.100 x 10		5b.100 x 10	
	NW40	4000		5b.100 x 10		5b.100 x 10	
	NW50	4500		6b.100 x 10		6b.100 x 10	
	NW50	5000		7b.100 x 10		7b.100 x 10	

Ejemplo

Condiciones:

- Versión extraíble
- Juego de barras horizontal
- Ti: 50 °C
- Corriente de servicio 1800 A

Solución:

Para Ti = 50 °C, utilice un NW20 que puede ser conectado con tres barras de 80x5 mm o con 2 de barras de 63x10.

Nota

Los valores indicados en estas tablas han sido extrapolados a partir de ensayos y de cálculos teóricos. Estas tablas son sólo una guía y no pueden reemplazar experiencias industriales o un ensayo de elevación de temperatura.

Conexiones verticales posteriores

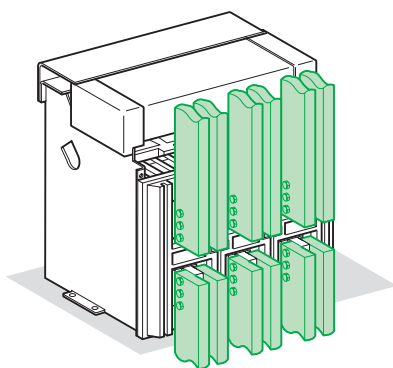

Masterpact	Corriente de servicio máxima	Ti : 40 °C		Ti : 50 °C		Ti : 60 °C	
		Cant. barras de 5 mm	Cant. barras de 10 mm	Cant. barras de 5 mm	Cant. barras de 10 mm	Cant. barras de 5 mm	Cant. barras de 10 mm
NT06	400	2b.30 x 5	1b.30 x 10	2b.30 x 5	1b.30 x 10	2b.30 x 5	1b.30 x 10
NT06	630	2b.40 x 5	1b.40 x 10	2b.40 x 5	1b.40 x 10	2b.40 x 5	1b.40 x 10
NT08 o NW08	800	2b.50 x 5	1b.50 x 10	2b.50 x 5	1b.50 x 10	2b.50 x 5	1b.50 x 10
NT10 o NW10	1000	2b.50 x 5	1b.50 x 10	2b.50 x 5	1b.50 x 10	2b.63 x 5	1b.63 x 10
NT12 o NW12	1250	2b.63 x 5	1b.63 x 10	2b.63 x 5	1b.63 x 10	3b.50 x 5	2b.50 x 10
NT16 o NW16	1400	2b.63 x 5	1b.63 x 10	2b.63 x 5	1b.63 x 10	3b.50 x 5	2b.50 x 10
NT16 o NW16	1600	2b.80 x 5	1b.80 x 10	2b.80 x 5	1b.80 x 10	3b.63 x 5	2b.50 x 10
NW20	1800	2b.80 x 5	1b.80 x 10	2b.80 x 5	2b.50 x 10	3b.80 x 5	2b.63 x 10
NW20	2000	2b.100 x 5	2b.63 x 10	2b.100 x 5	2b.63 x 10	3b.100 x 5	2b.80 x 10
NW25	2200	2b.100 x 5	2b.63 x 10	2b.100 x 5	2b.63 x 10	3b.100 x 5	2b.80 x 10
NW25	2500	4b.80 x 5	2b.80 x 10	4b.80 x 5	2b.80 x 10	4b.100 x 5	3b.80 x 10
NW32	2800	4b.100 x 5	2b.100 x 10	4b.100 x 5	2b.100 x 10	4b.100 x 5	3b.80 x 10
NW32	3000	5b.100 x 5	3b.80 x 10	6b.100 x 5	3b.100 x 10	5b.100 x 5	4b.80 x 10
NW32	3200	6b.100 x 5	3b.100 x 10	6b.100 x 5	3b.100 x 10		4b.100 x 10
NW40	3800		4b.100 x 10		4b.100 x 10		4b.100 x 10
NW40	4000		4b.100 x 10		4b.100 x 10		4b.100 x 10
NW50	4500		5b.100 x 10		5b.100 x 10		6b.100 x 10
NW50	5000		5b.100 x 10		6b.100 x 10		7b.100 x 10
NW63	5700		7b.100 x 10		7b.100 x 10		8b.100 x 10
NW63	6300		8b.100 x 10		8b.100 x 10		

Ejemplo

Condiciones:

- Versión extraíble
- Conexiones verticales
- Ti: 40 °C
- Corriente de servicio: 1100 A

Solución:

Para Ti = 40 °C, utilice un NT12 o NW12 que puede ser conectado con dos barras de 63x5 mm o con 1 barra de 63x10.

Nota

Los valores indicados en estas tablas han sido extrapolados a partir de ensayos y de cálculos teóricos. Estas tablas son sólo una guía y no pueden reemplazar experiencias industriales o un ensayo de elevación de temperatura.

Desclasificación por temperatura

La tabla a continuación indica el máximo rango de corriente para cada tipo de conexión, dependiendo de la temperatura ambiente alrededor del interruptor automático y de los juegos de barras.

Los interruptores automáticos con conexiones mixtas tiene la misma desclasificación que los interruptores automáticos conectados horizontalmente.

Para temperaturas que superan los 60 °C, consúltenos.

Temperatura dentro del tablero alrededor del interruptor automático y sus conexiones: Ti (IEC 60947-2).

versión	Extraíble										Fija									
	frontal o posterior horizontal					posterior vertical					frontal o posterior horizontal					posterior vertical				
temp. Ti	40	45	50	55	60	40	45	50	55	60	40	45	50	55	60	40	45	50	55	60
NT06 H1/L1	630					630					630					630				
NT08 H1/L1	800					800					800					800				
NT10 H1/L1	1000					1000					1000					1000				
NT12 H1	1250					1250					1250					1250				
NT16 H1	1600	1520	1480	1430		1600			1560	1510	1600				1550	1600				
NW08 N/H/L	800					800					800					800				
NW10 N/H/L	1000					1000					1000					1000				
NW12 N/H/L	1250					1250					1250					1250				
NW16 N/H/L	1600					1600					1600					1600				
NW20 H1/H2/H3	2000		1980	1890		2000					2000				1920	2000				
NW20 L1	2000		1900	1850	1800	2000					-	-	-	-	-	-	-	-	-	-
NW25 H1/H2/H3	2500					2500					2500					2500				
NW32 H1/H2/H3	3200		3100	3000	2900	3200					3200					3200				
NW40 H1/H2/H3	4000		3900	3750	3650	4000				3850	4000			3900	3800	4000				
NW40b H1/H2	4000					4000					4000					4000				
NW50 H1/H2	5000					5000					5000					5000				
NW63 H1/H2	-	-	-	-	-	6300				6200	-	-	-	-	-	6300				

Disipación de potencia y resistencia de entrada/salida

El poder total de disipación es el valor medido con In, 50/60 Hz, para un interruptor automático tripolar o tetrapolar (valores superiores a la potencia $P = 3RI^2$).

La resistencia entre entrada/salida es el valor medido por polo (en frío).

versión	Extraíble		Fija	
	potencia de disipación (Watts) horizontal	resistencia entrada/salida (μohm)	potencia de disipación (Watts) horizontal	resistencia entrada/salida (μohm)
NT06 H1/L1	55/115 (H1/L1)	38/72	30/45	26/39
NT08 H1/L1	90/140 (H1/L1)	38/72	50/80	26/39
NT10 H1/L1	150/230 (H1/L1)	38/72	80/110	26/39
NT12 H1	250	36	130	26
NT16 H1	460	36	220	26
NW08 N1	137	42	62	19
NW08 H/L	100	30	42	13
NW10 N1	220	42	100	19
NW10 H/L	150	30	70	13
NW12 N1	330	42	150	19
NW12 H/L	230	27	100	13
NW16 N1	480	37	220	19
NW16 H/L	390	27	170	13
NW20 H/L	470	27	250	13
NW25 H1/H2/H3	600	19	260	8
NW32 H1/H2/H3	670	13	420	8
NW40 H1/H2/H3	900	11	650	8
NW40b H1/H2	550	7	390	5
NW50 H1/H2	590	7	420	5
NW63 H1/H2	950	7	660	5

interruptores automáticos y en carga

Masterpact

desclasificación dentro del tablero

recomendaciones para la instalación

Factores que afectan el diseño del tablero

La temperatura en el entorno del interruptor automático y sus conexiones:

Esto se usa para definir el tipo interruptor automático a ser usado y la adaptación de sus conexiones

Ventilación a lo alto y en el fondo del tablero:

Las aberturas reducen considerablemente la temperatura dentro del tablero de distribución, pero debe ser diseñada para respetar el grado de protección dado por el mismo tablero.

Para los gabinetes estancos, un sistema de ventilación forzado puede ser necesario.

El calor disipado por los dispositivos en el tablero de distribución:

Éste es el calor disipado por los interruptores automáticos en condiciones normales (servicio corriente).

El tamaño del gabinete:

Esto determina el volumen para los cálculos de su refrigeración.

Instalación de tablero de distribución:

Apoyado sobre el piso, contra una pared, etc.

Compatirmientos horizontales:

Las divisiones pueden obstruir la circulación del aire dentro del gabinete

Bases de las tablas

- dimensiones del tablero de distribución
- cantidad de interruptor automático instalados
- tipo de conexiones del interruptor automático
- versiones extraíble
- temperatura ambiente fuera del tablero: T_a (IEC 60439-1).

Masterpact NT06-16 H1/L1 (tablero 2000 x 400 x 400 mm)

Tipo	NT06 H1/L1		NT08 H1/L1		NT10 H1/L1		NT12 H1		NT16 H1		
Composición del tablero											
Tipo de conexión											
Dimensiones juego de barras (mm)	2b. 40x5		2b. 50x5		3b. 63x5		3b. 63x5 3b. 50x5		3b. 80x5 3b. 63x5		
Tablero ventilado (→ IP31)					H1/L1 H1/L1						
	$T_a = 35^\circ\text{C}$										
	4										
	3	630 630	800 800	1000/1000 1000/1000	1250 1250	1400 1520					
$T_a = 45^\circ\text{C}$											
4											
3	630 630	800 800	1000/950 1000/1000	1250 1250	1330 1440						
$T_a = 55^\circ\text{C}$											
4											
3	630 630	800 800	1000/890 1000/960	1200 1250	1250 1340						
Tablero no ventilado (→ IP54)											
	$T_a = 35^\circ\text{C}$										
	4										
	3	630 630	800 800	1000/960 1000/1000	1250 1250	1330 1400					
$T_a = 45^\circ\text{C}$											
4											
3	630 630	800 800	1000/910 1000/980	1220 1250	1260 1330						
$T_a = 55^\circ\text{C}$											
4											
3	630 630	800 800	1000/860 1000/930	1150 1230	1200 1260						

Nota

Los valores indicados en estas tablas han sido extrapolados a partir de ensayos y de cálculos teóricos. Estas tablas son sólo una guía y no pueden reemplazar experiencias industriales o un ensayo de elevación de temperatura.

Masterpact

desclasificación en tableros

Masterpact NT06-08 H1/L1 (tablero 2300 x 1100 x 500 mm)

Tipo	NT06 H1/L1	NT08 H1/L1																																																																																																																																						
Composición del tablero																																																																																																																																								
Tipo de conexión																																																																																																																																								
Dimensiones juego de barras (mm)	2b. 40x5	2b. 50x5																																																																																																																																						
Tablero ventilado (→ IP31)																																																																																																																																								
$T_a = 35^\circ\text{C}$	<table border="1"> <tr><td>5</td><td></td><td></td><td></td><td></td><td>630</td><td>630</td><td></td><td></td><td></td><td>800</td></tr> <tr><td>4</td><td></td><td></td><td></td><td></td><td>630</td><td>630</td><td>630</td><td>630</td><td></td><td>800</td><td>800</td></tr> <tr><td>3</td><td></td><td></td><td></td><td></td><td>630</td><td>630</td><td>630</td><td>630</td><td></td><td>800</td><td>800</td><td>800</td></tr> <tr><td>2</td><td>630</td><td>630</td><td>630</td><td>630</td><td>630</td><td>630</td><td>630</td><td>630</td><td></td><td>800</td><td>800</td><td>800</td><td>800</td></tr> <tr><td>1</td><td></td><td></td><td></td><td></td><td></td><td></td><td></td><td></td><td>630</td><td></td><td></td><td></td><td></td></tr> </table>	5					630	630				800	4					630	630	630	630		800	800	3					630	630	630	630		800	800	800	2	630	630	630	630	630	630	630	630		800	800	800	800	1									630																																																																											
5					630	630				800																																																																																																																														
4					630	630	630	630		800	800																																																																																																																													
3					630	630	630	630		800	800	800																																																																																																																												
2	630	630	630	630	630	630	630	630		800	800	800	800																																																																																																																											
1									630																																																																																																																															
$T_a = 45^\circ\text{C}$	<table border="1"> <tr><td>5</td><td></td><td></td><td></td><td></td><td></td><td>630</td><td>630</td><td></td><td></td><td></td><td></td><td></td><td>800</td></tr> <tr><td>4</td><td></td><td></td><td></td><td></td><td></td><td>630</td><td>630</td><td>630</td><td>630</td><td></td><td></td><td></td><td>800</td><td>800</td></tr> <tr><td>3</td><td></td><td></td><td></td><td></td><td></td><td>630</td><td>630</td><td>630</td><td>630</td><td></td><td></td><td></td><td>800</td><td>800</td><td>800</td></tr> <tr><td>2</td><td>630</td><td>630</td><td>630</td><td>630</td><td>630</td><td>630</td><td>630</td><td>630</td><td>630</td><td></td><td></td><td></td><td>800</td><td>800</td><td>800</td><td>800</td></tr> <tr><td>1</td><td></td><td></td><td></td><td></td><td></td><td></td><td></td><td></td><td></td><td>630</td><td></td><td></td><td></td><td></td><td></td><td></td></tr> </table>	5						630	630						800	4						630	630	630	630				800	800	3						630	630	630	630				800	800	800	2	630	630	630	630	630	630	630	630	630				800	800	800	800	1										630																																																														
5						630	630						800																																																																																																																											
4						630	630	630	630				800	800																																																																																																																										
3						630	630	630	630				800	800	800																																																																																																																									
2	630	630	630	630	630	630	630	630	630				800	800	800	800																																																																																																																								
1										630																																																																																																																														
$T_a = 55^\circ\text{C}$	<table border="1"> <tr><td>5</td><td></td><td></td><td></td><td></td><td></td><td>630</td><td>630</td><td></td><td></td><td></td><td></td><td></td><td></td><td></td><td></td><td>800</td></tr> <tr><td>4</td><td></td><td></td><td></td><td></td><td></td><td>630</td><td>630</td><td>630</td><td>630</td><td></td><td></td><td></td><td></td><td></td><td></td><td>800</td><td>800</td></tr> <tr><td>3</td><td></td><td></td><td></td><td></td><td></td><td>630</td><td>630</td><td>630</td><td>630</td><td></td><td></td><td></td><td></td><td></td><td></td><td>800</td><td>800</td><td>800</td></tr> <tr><td>2</td><td>630</td><td>630</td><td>630</td><td>630</td><td>630</td><td>630</td><td>630</td><td>630</td><td>630</td><td></td><td></td><td></td><td></td><td></td><td></td><td>800</td><td>800</td><td>800</td><td>800</td></tr> <tr><td>1</td><td></td><td></td><td></td><td></td><td></td><td></td><td></td><td></td><td></td><td>630</td><td></td><td></td><td></td><td></td><td></td><td></td><td></td><td></td><td></td></tr> </table>	5						630	630									800	4						630	630	630	630							800	800	3						630	630	630	630							800	800	800	2	630	630	630	630	630	630	630	630	630							800	800	800	800	1										630																																																		
5						630	630									800																																																																																																																								
4						630	630	630	630							800	800																																																																																																																							
3						630	630	630	630							800	800	800																																																																																																																						
2	630	630	630	630	630	630	630	630	630							800	800	800	800																																																																																																																					
1										630																																																																																																																														
Tablero no ventilado (→ IP54)																																																																																																																																								
$T_a = 35^\circ\text{C}$	<table border="1"> <tr><td>5</td><td></td><td></td><td></td><td></td><td></td><td>630</td><td>630</td><td></td><td></td><td></td><td></td><td></td><td></td><td></td><td></td><td></td><td></td><td></td><td>800</td></tr> <tr><td>4</td><td></td><td></td><td></td><td></td><td></td><td>630</td><td>630</td><td>630</td><td>630</td><td></td><td></td><td></td><td></td><td></td><td></td><td></td><td></td><td></td><td>800</td><td>800</td></tr> <tr><td>3</td><td></td><td></td><td></td><td></td><td></td><td>630</td><td>630</td><td>630</td><td>630</td><td></td><td></td><td></td><td></td><td></td><td></td><td></td><td></td><td></td><td>800</td><td>800</td><td>800</td></tr> <tr><td>2</td><td>630</td><td>630</td><td>630</td><td>630</td><td>630</td><td>630</td><td>630</td><td>630</td><td>630</td><td></td><td></td><td></td><td></td><td></td><td></td><td></td><td></td><td></td><td>800</td><td>800</td><td>800</td><td>800</td></tr> <tr><td>1</td><td></td><td></td><td></td><td></td><td></td><td></td><td></td><td></td><td></td><td>630</td><td></td><td></td><td></td><td></td><td></td><td></td><td></td><td></td><td></td><td></td><td></td><td></td></tr> </table>	5						630	630												800	4						630	630	630	630										800	800	3						630	630	630	630										800	800	800	2	630	630	630	630	630	630	630	630	630										800	800	800	800	1										630																																						
5						630	630												800																																																																																																																					
4						630	630	630	630										800	800																																																																																																																				
3						630	630	630	630										800	800	800																																																																																																																			
2	630	630	630	630	630	630	630	630	630										800	800	800	800																																																																																																																		
1										630																																																																																																																														
$T_a = 45^\circ\text{C}$	<table border="1"> <tr><td>5</td><td></td><td></td><td></td><td></td><td></td><td>630</td><td>630</td><td></td><td></td><td></td><td></td><td></td><td></td><td></td><td></td><td></td><td></td><td></td><td></td><td></td><td>800</td></tr> <tr><td>4</td><td></td><td></td><td></td><td></td><td></td><td>630</td><td>630</td><td>630</td><td>630</td><td></td><td></td><td></td><td></td><td></td><td></td><td></td><td></td><td></td><td></td><td></td><td>800</td><td>800</td></tr> <tr><td>3</td><td></td><td></td><td></td><td></td><td></td><td>630</td><td>630</td><td>630</td><td>630</td><td></td><td></td><td></td><td></td><td></td><td></td><td></td><td></td><td></td><td></td><td></td><td>800</td><td>800</td><td>800</td></tr> <tr><td>2</td><td>630</td><td>630</td><td>630</td><td>630</td><td>630</td><td>630</td><td>630</td><td>630</td><td>630</td><td></td><td></td><td></td><td></td><td></td><td></td><td></td><td></td><td></td><td></td><td></td><td>800</td><td>800</td><td>800</td><td>800</td></tr> <tr><td>1</td><td></td><td></td><td></td><td></td><td></td><td></td><td></td><td></td><td></td><td>630</td><td></td><td></td><td></td><td></td><td></td><td></td><td></td><td></td><td></td><td></td><td></td><td></td><td></td><td></td></tr> </table>	5						630	630														800	4						630	630	630	630												800	800	3						630	630	630	630												800	800	800	2	630	630	630	630	630	630	630	630	630												800	800	800	800	1										630																														
5						630	630														800																																																																																																																			
4						630	630	630	630												800	800																																																																																																																		
3						630	630	630	630												800	800	800																																																																																																																	
2	630	630	630	630	630	630	630	630	630												800	800	800	800																																																																																																																
1										630																																																																																																																														
$T_a = 55^\circ\text{C}$	<table border="1"> <tr><td>5</td><td></td><td></td><td></td><td></td><td></td><td>630</td><td>630</td><td></td><td></td><td></td><td></td><td></td><td></td><td></td><td></td><td></td><td></td><td></td><td></td><td></td><td></td><td></td><td></td><td>800</td></tr> <tr><td>4</td><td></td><td></td><td></td><td></td><td></td><td>630</td><td>630</td><td>630</td><td>630</td><td></td><td></td><td></td><td></td><td></td><td></td><td></td><td></td><td></td><td></td><td></td><td></td><td></td><td></td><td>800</td><td>800</td></tr> <tr><td>3</td><td></td><td></td><td></td><td></td><td></td><td>630</td><td>630</td><td>630</td><td>630</td><td></td><td></td><td></td><td></td><td></td><td></td><td></td><td></td><td></td><td></td><td></td><td></td><td></td><td></td><td>800</td><td>800</td><td>800</td></tr> <tr><td>2</td><td>630</td><td>630</td><td>630</td><td>630</td><td>630</td><td>630</td><td>630</td><td>630</td><td>630</td><td></td><td></td><td></td><td></td><td></td><td></td><td></td><td></td><td></td><td></td><td></td><td></td><td></td><td></td><td>800</td><td>800</td><td>800</td><td>800</td></tr> <tr><td>1</td><td></td><td></td><td></td><td></td><td></td><td></td><td></td><td></td><td></td><td>630</td><td></td><td></td><td></td><td></td><td></td><td></td><td></td><td></td><td></td><td></td><td></td><td></td><td></td><td></td><td></td><td></td><td></td></tr> </table>	5						630	630																	800	4						630	630	630	630															800	800	3						630	630	630	630															800	800	800	2	630	630	630	630	630	630	630	630	630															800	800	800	800	1										630																		
5						630	630																	800																																																																																																																
4						630	630	630	630															800	800																																																																																																															
3						630	630	630	630															800	800	800																																																																																																														
2	630	630	630	630	630	630	630	630	630															800	800	800	800																																																																																																													
1										630																																																																																																																														

Nota
Los valores indicados en estas tablas han sido extrapolados a partir de ensayos y de cálculos teóricos. Estas tablas son sólo una guía y no pueden reemplazar experiencias industriales o un ensayo de elevación de temperatura.

Masterpact NT10-16 H1/L1 (tablero 2300 x 1100 x 500 mm)

Tipo	NT10 H1/L1				NT12 H1				NT16 H1		
Composición del tablero											
Tipo de conexión											
Dimensiones juego de barras (mm)	3b. 63x5		2b. 63x5		3b. 63x5		3b. 50x5		3b. 80x5		3b. 63x5
Tablero ventilado (→ IP31)											
$T_a = 35^\circ\text{C}$	5	H1/L1	H1/L1	H1/L1	H1/L1						
	4				1000/1000			1250	1250		
	3			1000/1000	1000/1000			1250	1250		1500
	2	1000/1000	1000/1000	1000/1000	1000/1000	1250	1250	1250	1250	1460	1600
	1										
$T_a = 45^\circ\text{C}$	5										
	4				1000/1000			1250	1250		
	3			1000/1000	1000/1000			1250	1250		1420
	2	1000/960	1000/1000	1000/1000	1000/1000	1250	1250	1250	1250	1400	1500
	1										1480
$T_a = 55^\circ\text{C}$	5										
	4				1000/920			1250	1250		
	3			1000/950	1000/930			1250	1250		1330
	2	1000/900	1000/1000	1000/970	1000/950	1250	1250	1250	1250	1300	1400
	1										1370
Tablero no ventilado (→ IP54)											
$T_a = 35^\circ\text{C}$	5										
	4				1000/950			1250	1250		
	3			1000/1000	1000/960			1250	1250		1370
	2	1000/1000	1000/1000	1000/1000	1000/970	1250	1250	1250	1250	1400	1500
	1										1400
$T_a = 45^\circ\text{C}$	5										
	4				1000/900			1180	1180		
	3			1000/950	1000/910			1250	1190		1300
	2	1000/950	1000/1000	1000/960	1000/930	1250	1250	1250	1220	1350	1430
	1										1320
$T_a = 55^\circ\text{C}$	5										
	4				1000/850			1120	1120		
	3			1000/900	1000/860			1200	1130		1210
	2	1000/880	1000/970	1000/910	1000/870	1210	1250	1210	1150	1250	1350
	1										1250

Nota

Los valores indicados en estas tablas han sido extrapolados a partir de ensayos y de cálculos teóricos. Estas tablas son sólo una guía y no pueden reemplazar experiencias industriales o un ensayo de elevación de temperatura.

Masterpact desclasificación en tableros

Masterpact NW08-10 N/H/L (tablero 2300 x 800x 900 mm)

Tipo	NW08 N/H/L					NW10 N/H/L						
Composición del tablero												
Tipo de conexión												
Dimensiones juego de barras (mm)	2b. 50x5					3b. 63x5						
Tablero ventilado (→ IP31)	2b. 50x5					3b. 63x5						
	$T_a = 35^\circ\text{C}$	4					800					
		3					800				1000	
		2				800	800	800			1000	1000
		1	800	800	800	800	800		1000	1000	1000	1000
	$T_a = 45^\circ\text{C}$	4						800				
		3					800				1000	
		2				800	800	800			1000	1000
		1	800	800	800	800	800		1000	1000	1000	1000
	$T_a = 55^\circ\text{C}$	4						800				
		3					800				1000	
		2				800	800	800			1000	1000
		1	800	800	800	800	800		1000	1000	1000	1000
Tablero no ventilado (→ IP54)	2b. 50x5					3b. 63x5						
	$T_a = 35^\circ\text{C}$	4					800					
		3					800				1000	
		2				800	800	800			1000	1000
		1	800	800	800	800	800		1000	1000	1000	1000
	$T_a = 45^\circ\text{C}$	4						800				
		3					800				1000	
		2				800	800	800			1000	1000
		1	800	800	800	800	800		1000	1000	1000	1000
	$T_a = 55^\circ\text{C}$	4						800				
		3					800				1000	
		2				800	800	800			1000	1000
		1	800	800	800	800	800		1000	1000	1000	1000

Nota

Los valores indicados en estas tablas han sido extrapolados a partir de ensayos y de cálculos teóricos. Estas tablas son sólo una guía y no pueden reemplazar experiencias industriales o un ensayo de elevación de temperatura.

Masterpact NW12-16 N/H/L (tablero 2300 x 800 x 900 mm)

Tipo	NW12 N1	NW12 H/L	NW16 N1	NW16 H/L
Composición del tablero				
Tipo de conexión				
Dimensiones juego de barras (mm)	3b. 63x5 3b. 50x5	3b. 63x5 3b. 50x5	3b. 80x5 3b. 63x5	3b. 80x5 3b. 63x5
Tablero ventilado (→ IP31)				
$T_a = 35^\circ\text{C}$	4			
	3		1250	1250
	2	1250	1250	1250 1250 1600 1600
	1	1250 1250 1250 1250	1250 1250 1250 1250	1550 1600 1600 1600 1600 1600
$T_a = 45^\circ\text{C}$	4			
	3		1250	1250
	2	1250	1250	1250 1250 1500 1600
	1	1250 1250 1250 1250	1250 1250 1250 1250	1470 1600 1600 1600 1600 1600
$T_a = 55^\circ\text{C}$	4			
	3		1250	1250
	2	1250	1250	1250 1250 1380 1470
	1	1200 1250 1250 1250	1250 1250 1250 1250	1380 1500 1500 1520 1600 1600
Tablero no ventilado (→ IP54)				
$T_a = 35^\circ\text{C}$	4			
	3		1240	1250
	2	1250	1250	1250 1250 1425 1600
	1	1250 1250 1250 1250	1250 1250 1250 1250	1440 1550 1550 1600 1600 1600
$T_a = 45^\circ\text{C}$	4			
	3		1170	1250
	2	1210	1210	1250 1250 1360 1500
	1	1200 1250 1250 1250	1250 1250 1250 1250	1360 1470 1470 1500 1600 1600
$T_a = 55^\circ\text{C}$	4			
	3		1100	1250
	2	1140	1170	1250 1250 1280 1400
	1	1130 1200 1200 1200	1250 1250 1250 1250	1280 1380 1380 1400 1520 1520

Nota

Los valores indicados en estas tablas han sido extrapolados a partir de ensayos y de cálculos teóricos. Estas tablas son sólo una guía y no pueden reemplazar experiencias industriales o un ensayo de elevación de temperatura.

Masterpact

desclasificación en tableros





Masterpact NW20-40 N/H/L (tablero 2300 x 800 x 900 mm)

Tipo	NW20 N1/H1/H2/H3	NW20 L1	NW25 H1/2/3	NW32 H1/2/3	NW40 H1/2/3							
Composición del tablero												
Tipo de conexión												
Dimensiones juego de barras (mm)	3b. 100x5	3b. 100x5	4b. 100x5	3b. 100x10	4b. 100x10							
Tablero ventilado (→ IP31)												
	$T_a = 35^\circ\text{C}$	4										
		3		2000		1830						
		2	2000	2000	2000	2000	2000	2000	2375	2500	3040	3200
1												
$T_a = 45^\circ\text{C}$	4											
	3		2000		1750							
	2	2000	2000	2000	1810	1960	1920	2250	2380	2880	3100	3160
1												
$T_a = 55^\circ\text{C}$	4											
	3		1880		1640							
	2	2000	2000	2000	1700	1850	1800	2100	2250	2690	2900	2960
1												
Tablero no ventilado (→ IP54)												
	$T_a = 35^\circ\text{C}$	4										
		3		2000		1750						
		2	2000	2000	2000	1800	1900	1890	2125	2275	2650	2850
1												
$T_a = 45^\circ\text{C}$	4											
	3		1900		1660							
	2	1900	1960	1960	1680	1810	1800	2000	2150	2550	2700	2880
1												
$T_a = 55^\circ\text{C}$	4											
	3		1780		1550							
	2	1800	1920	1920	1590	1700	1700	1900	2020	2370	2530	2720
1												

Nota

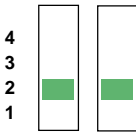
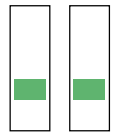
Los valores indicados en estas tablas han sido extrapolados a partir de ensayos y de cálculos teóricos. Estas tablas son sólo una guía y no pueden reemplazar experiencias industriales o un ensayo de elevación de temperatura.

Masterpact NW40b-63 H1/H2 (tablero 2300 x 1400 x 1500 mm)

Tipo	NW40b H1/H2	NW50 H1/H2	NW63 H1/H2
Composición del tablero			
Tipo de conexión			
Dimensiones juego de barras (mm)	5b. 100x10	7b. 100x10	8b. 100x10

Tablero ventilado (→ IP31)

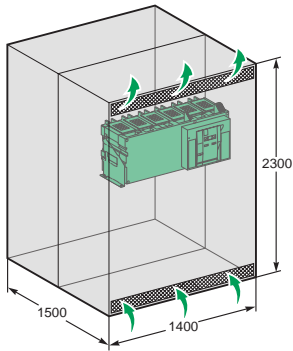

$T_a = 35^\circ\text{C}$	4		3		2		1	
		4000	4000	4700	5000	6050		
$T_a = 45^\circ\text{C}$	4		3		2		1	
		4000	4000	4450	4850	5670		
$T_a = 55^\circ\text{C}$	4		3		2		1	
		4000	4000	4200	4600	5350		

Tablero no ventilado (→ IP54)

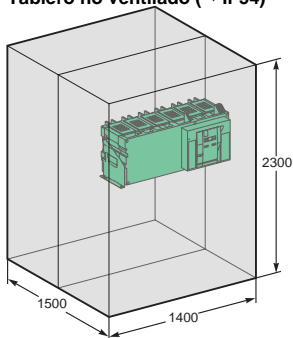

$T_a = 35^\circ\text{C}$	4		3		2		1	
		4000	4000	4350	4650	5290		
$T_a = 45^\circ\text{C}$	4		3		2		1	
		4000	4000	4100	4400	5040		
$T_a = 55^\circ\text{C}$	4		3		2		1	
		3840	3840	3850	4150	4730		

Nota

Los valores indicados en estas tablas han sido extrapolados a partir de ensayos y de cálculos teóricos. Estas tablas son sólo una guía y no pueden reemplazar experiencias industriales o un ensayo de elevación de temperatura.

Masterpact

Para realizar su pedido, haga su elección con una cruz en y complete la información apropiada en el rectángulo

Dispositivos básicos	Cant.	<input type="checkbox"/>
Tipo Masterpact	NT,NW	<input type="checkbox"/>
Corriente nominal	A	<input type="text"/>
Calibre de los captadores	A	<input type="text"/>
Interruptor automático	N1, H1, H2, H3, L1	<input type="text"/>
Interruptor en carga	NA, HA, HF	<input type="text"/>
Cantidad de polos	3 ó 4	<input type="text"/>
Opción: posición neutro a la derecha		<input type="checkbox"/>
Tipo de interruptor	Fijo	<input type="checkbox"/>
	Extraíble con chasis	<input type="checkbox"/>
	Extraíble sin chasis	<input type="checkbox"/>
	Chasis solo	<input type="checkbox"/>

Unidad de control Micrologic	
A - amperímetro	2.0 <input type="checkbox"/> 5.0 <input type="checkbox"/> 6.0 <input type="checkbox"/> 7.0 <input type="checkbox"/>
P - medición de potencia	5.0 <input type="checkbox"/> 6.0 <input type="checkbox"/> 7.0 <input type="checkbox"/>
H - medición de armónicos	5.0 <input type="checkbox"/> 6.0 <input type="checkbox"/> 7.0 <input type="checkbox"/>
TCE - Transformador de corriente externo (CT) para neutro + protección falla tierra	<input type="checkbox"/>
TCE - Transformador de corriente externo (CT) para protección doble neutro (Micrologic P y H tripolar)	<input type="checkbox"/>
Transformador de corriente para protección falla a tierra	270 x 100 mm <input type="checkbox"/> 500 x 150 mm <input type="checkbox"/>
TCW - sensor externo para protección SGR	<input type="checkbox"/>
LR - ajuste del largo retardo (regulación estándar de 0.4 a 1 x lr)	
Opción de baja regulación de 0.4 a 0.8 x lr	<input type="checkbox"/>
Opción de alta regulación de 0.8 a 1 x lr	<input type="checkbox"/>
LR opción OFF	<input type="checkbox"/>
PTE - entrada para medición externa de voltaje por arriba (P-H)	<input type="checkbox"/>
AD - módulo externo de alimentación	<input type="checkbox"/>
BAT - módulo de batería	<input type="checkbox"/>

Comunicación	
COM	Digipact <input type="checkbox"/>
	Modbus <input type="checkbox"/>
eco COM	Modbus (p/ DMC/DMB 300) <input type="checkbox"/>

Conexión	
Horizontal	Superior <input type="checkbox"/> Inferior <input type="checkbox"/>
Vertical	Superior <input type="checkbox"/> Inferior <input type="checkbox"/>
Frontal	Superior <input type="checkbox"/> Inferior <input type="checkbox"/>
Bornes p/ cable desnudo 4 x 150 mm2	
Adaptadores de conexión vertical	NT - FA fijo, extraíble <input type="checkbox"/>
Adaptadores p/ cable con terminal	NT - FA fijo, extraíble <input type="checkbox"/>
Separadores de fase	NT - NW fijo, extraíble <input type="checkbox"/>
Espaciadores	NT - fijo, extraíble <input type="checkbox"/>
Adaptador de conexión frontal	NW fijo <input type="checkbox"/>
VO - Pantalla aislante en chasis	NT,NW <input type="checkbox"/>
VIVC - indicador de posición del cierre y bloqueo de la pantalla aislante	NW <input type="checkbox"/>

Designación de las unidades de control Micrologic
 2.0 = protección básica (largo retardo + inst.)
 5.0 = protección selectiva (largo retardo + corto retardo + inst.)
 6.0 = selectiva + protección falla tierra (largo retardo + corto retardo + inst. + falla a tierra)
 7.0 = selectiva + protección falla a tierra (largo retardo + corto retardo + inst + falla a tierra)

Enclavamiento

VBP - Enclavamiento de los botones pulsadores en ON/OFF	<input type="checkbox"/>
Enclavamiento en posición abierto	
VCPO - por candado	<input type="checkbox"/>
VSPO - por cerradura	Kit adaptación cerradura <input type="checkbox"/> Profalux <input type="checkbox"/> Ronis <input type="checkbox"/>
	1 cerrad. <input type="checkbox"/> 1 cerrad+1 cerrad. con la misma combinación <input type="checkbox"/>
	2 cerraduras (con diferentes combinaciones) para NW <input type="checkbox"/>
VSPD - enclavamiento del chasis en la posición "desconectado"	
	Kit adaptación cerradura <input type="checkbox"/> Profalux <input type="checkbox"/> Ronis <input type="checkbox"/>
	1 cerrad. <input type="checkbox"/> 1 cerrad+1 cerrad. con la misma combinación <input type="checkbox"/>
	2 cerraduras (con diferentes combinaciones) para NW <input type="checkbox"/>
	Posición de enclavamiento opcional conectado/desconectado/prueba <input type="checkbox"/>
VPEC - enclavamiento de puerta	Montado en el lado derecho del chasis <input type="checkbox"/>
	Montado en el lado izquierdo del chasis <input type="checkbox"/>
VPOC - enclavamiento de enchufado puerta abierta	<input type="checkbox"/>
IPA - enclavamiento de puerta por cable	<input type="checkbox"/>
IBPO - interenclavamiento entre manivela y botón pulsador OFF para NW	<input type="checkbox"/>
DAE - descarga automática de los resortes a la extracción	<input type="checkbox"/>
VDC - dispositivo antierror	<input type="checkbox"/>

Señalización de los contactos

OF - Contactos de posición "abierto/cerrado" del aparato (inversor)	
Estándar	4 OF 6 A - 240 V AC (10A - 240 V AC y bajo nivel para NW) <input type="checkbox"/>
opción (reemplaza un contacto estándar)	1 OF bajo nivel para NT max. 4 cantidad <input type="checkbox"/>
Adicional	1 bloque de 4 OF para NW max. 2 cantidad <input type="checkbox"/>
EF - contactos combinados "conectado/cerrado"	
	1 EF 6 A - 240 V AC para NW max. 8 cantidad <input type="checkbox"/>
	1 EF bajo nivel para NW max. 8 cantidad <input type="checkbox"/>
SDE - Contactos indicadores "señal de defecto eléctrico"	
Estándar	1 SDE 6 A - 240 V AC <input type="checkbox"/>
Adicional	1 SDE 6 A - 240 V AC <input type="checkbox"/> SDE bajo nivel <input type="checkbox"/>
Contactos programables	2 contactos M2C <input type="checkbox"/> 6 contactos M6C <input type="checkbox"/>
Soporte de contactos	Bajo nivel <input type="checkbox"/> 6 A-240V AC <input type="checkbox"/>
CE - posición «conectado»	Max. 3 para NT y NW Cantidad <input type="text"/>
CD - posición «desconectado»	Max. 2 para NT y 3 para NW Cantidad <input type="text"/>
CT - posición «prueba»	Max. 1 para NT y 3 para NW Cantidad <input type="text"/>
AC - accionador para soporte de contactos suplementarios	Cantidad <input type="text"/>

Comando a distancia

Comando apertura/cierre	MCH - motor eléctrico V <input type="text"/>
	XF - bobina de cierre V <input type="text"/>
	MX - bobina de apertura V <input type="text"/>
	PF - contacto "preparado para cerrar" Bajo nivel <input type="checkbox"/>
	6A-240 V AC <input type="checkbox"/>
	BPFE - botón pulsador de cierre eléctrico <input type="checkbox"/>
	Res - opción de reseteo eléctrico V <input type="text"/>
	RAR - opción automática de reseteo <input type="checkbox"/>
Disparo a distancia	MN - bobina de mínima tensión V <input type="text"/>
	R - unidad de retardo (no ajustable) <input type="checkbox"/>
	Rr - unidad de retardo ajustable <input type="checkbox"/>
	2do MX - bobina de apertura V <input type="text"/>

Accesorios

CDM - contador mecánico de operaciones	<input type="checkbox"/>
CB - cubrebornes para chasis	<input type="checkbox"/>
CDP - Marco de puerta	<input type="checkbox"/>
CP - Tapa transparente para marco de puerta	<input type="checkbox"/>
OP - Obturador de puerta para marco	<input type="checkbox"/>
Soportes para el montaje sobre platinas posteriores	<input type="checkbox"/>

Direcciones Schneider Electric



en América del Sur y Centroamérica

País	Dirección	
Argentina	Sede Central Viamonte 2850 (1678) Caseros Pcia. de Buenos Aires - Argentina	Tel.: (54-11) 4716-8888 Fax: (54-11) 4716-8866
Bolivia	Tecnoeléctrica S. A. Av. 6 de Agosto - Psje. Caracas Nº 7 PB Sopocachi (11427) La Paz	Tel.: (591 2) 392590 Fax: (591 2) 391758
Brasil	Avenida das Nações Unidas 23223 (04795-907) San Pablo	Tel.: (55) 11-5524-5233 Fax: (55) 11-5552-5134
Colombia	Calle 45º No. 102-48 Fontibón A.A. 151505 - Santafé de Bogotá, D. C.	Tel.: (571) 4138008 Fax: (571) 4138126
	Planta Carrera 37, Nº 14-113 Urbanización Aopy Yumbo	Tel.: (572) 6654980 Fax: (572) 6653561
Chile	Avda. Pdte. E. Frei Montalva 6001-31 Conchali - Santiago	Tel.: (562) 444-3000 Fax: (562) 444-3097
Ecuador	Avenida República de El Salvador 1082 y Naciones Unidas, Piso 8 Quito	Tel.: (593) 2 244430/37/38 Fax: (593) 2 244294
Paraguay	Tecno-electric S.A. Tte. D. A. Miño c/Stmo. Sacramento Asunción - Paraguay	Tel.: (595) 21-290 723 Fax: (595) 21-292 863
Perú	Los Telares 231 Urb.Vulcano - Ate Lima 3	Tel.: (511) 348-4411 Fax: (511) 348-0523
Uruguay	Ramón Masini 3190 esq. José Ellauri (11300) Montevideo	Tel.: (598-2) 708-8237 Fax: (598-2) 709-0713
Venezuela	Calle 1-2, Edificio Centro Cyanamid, P.B. La Urbina - Caracas (1070)	Tel: (582) 240 0911 Fax:(582) 243 6009
	Planta: Calle 6 con Carrera 3 Zona Industrial II - Comdibar - Barquisimeto	Tel.: (5851) 692422 Fax: (5851) 413580
Costa Rica	1½ Km oeste de la Embajada Americana San José, Costa Rica - C.A.	Tel.: (506) 232-6055 Fax: (506) 232-0426
Cuba	Calle 36 No. 306 Apto.1entre 3ra. y 5ta. Avenida Playa Ciudad Habana - Cuba	Tel.: (537) 241559 Fax: (537) 241217
Rep. Dominicana	D´Roca Plaza, Suite 402 Calle Jacinto Mañón Ens. Paraiso-Sto. Domingo R.D.	Tel.: (1-809) 3346663 Fax: (1-809) 3346668

Direcciones Schneider Electric



en Argentina

Delegación	Dirección	
Sede Central	Viamonte 2850 (1678) Caseros Pcia. de Buenos Aires - Argentina	Tel.: (54-11) 4716-8888 Fax: (54-11) 4716-8866
Planta Industrial Plasnavi	Héroes de Malvinas 2071/73 (1824) Lanús - Pcia. de Buenos Aires	Tel. (54-11) 4246-7545 Fax (54-11) 4246-5200
Planta Industrial y y Ctro. de Distrib.	Av. 101 / Ricardo Balbin 3102/34 (1650) San Martín - Pcia. de Buenos Aires	Tel.: (54 11) 4724-4444 Fax: (54 11) 4724-4411
Agencia Bs. As.	Viamonte 2850 (1678) Caseros - Pcia. de Buenos Aires	Tel.: (54-11) 4716-8888 Fax: (54-11) 4716-8877
Agencia Rosario	Cafferata 1130 (2002) Rosario - Pcia. de Santa Fé	Tel.: (54-341) 430-0202 Fax: (54-341) 430-0660
Agencia Córdoba	Avenida Sabattini 2984 (5003) Córdoba - Pcia. de Córdoba	Tel.: (54-351) 456-8888 Fax: (54-351) 457-0404
Agencia Mendoza	San Martín 198 2° (5501) Godoy Cruz - Pcia. de Mendoza	Tel.: (54-261) 422-1110 Fax: (54-261) 422-1119
Delegación Tucumán	Av. 2 de abril 375 3° "A" (4000) S. M. de Tucumán - Pcia. de Tucumán	Tel.: (54-381) 421-8774 Fax: (54-381) 421-1686
Delegación Posadas	Av. Trincheras de San José 313 (3300) Posadas - Pcia. de Misiones	Telefax: (54-3752) 43-8220
Delegación Neuquén	Pinar 379 (8300) Neuquén - Pcia. de Neuquén	Telefax: (54-299) 448-8087
Delegación Cdro. Rivadavia	Rivadavia 985 6° "C" (9000) Cdro. Rivadavia - Pcia. de Chubut	Telefax: (54-297) 447-6654

