

Los cables saliendo del motor y entran en esta parte del contactor

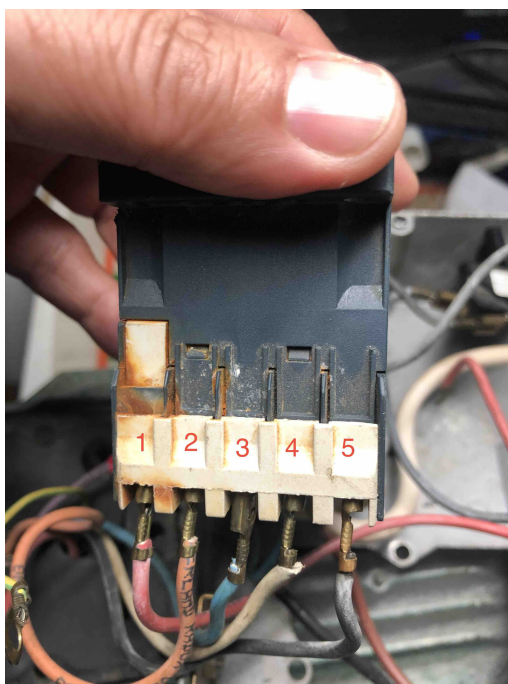

Esta es la otra parte del contactor

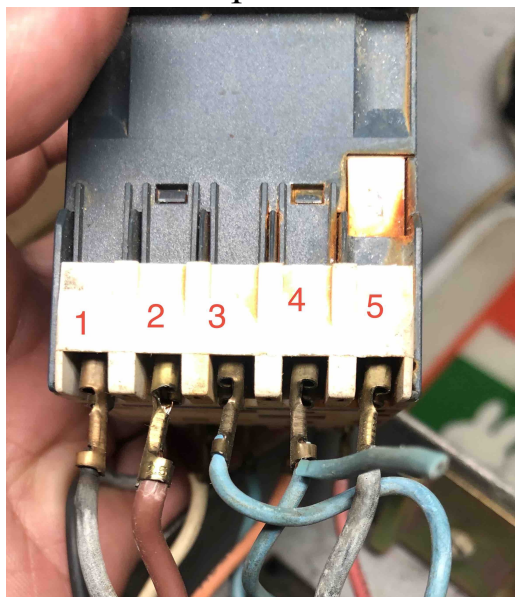

los cables 1 y 5 negros vienen del interruptor de presion

El cable 2 marrón directo de al red alimentacion motor

El cable 3 y 4 azul viene del condensador



Del condensador sale cable azul que va al contactor posicion 3 y 4

el cable marron se une con el rojo que viene del clixon y se une con otro rojo que viene del motor y va al numero 1 del contactor en la parte donde llegan todos los cables del motor

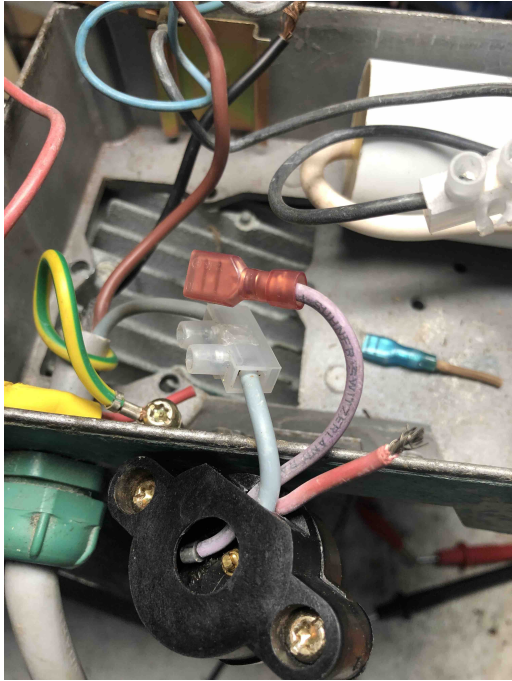

El rele térmico clixon tiene 3 cables

El azul viene de la línea alimentación unido con una ficha al gris

El violeta va al motor es el 6 cable el único que no va al contactor

El rojo se une con el marrón del condensador con un rojo del motor y va al número 1 del contactor

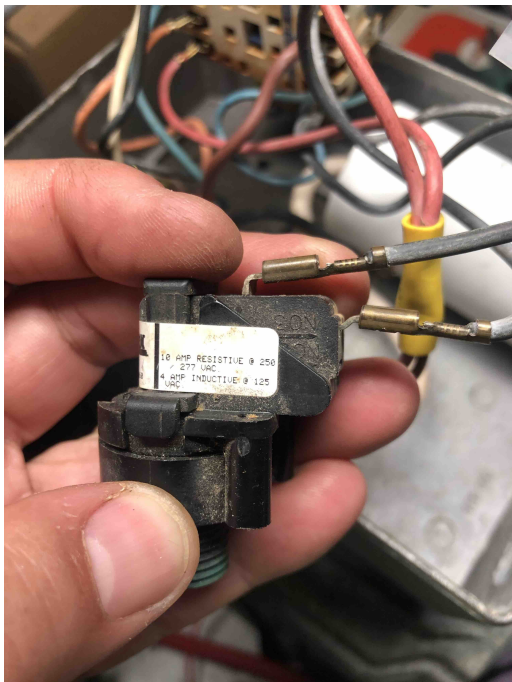

El interruptor de presión de este salen 2 cables negros que van al contactor a la posición 1 y 5

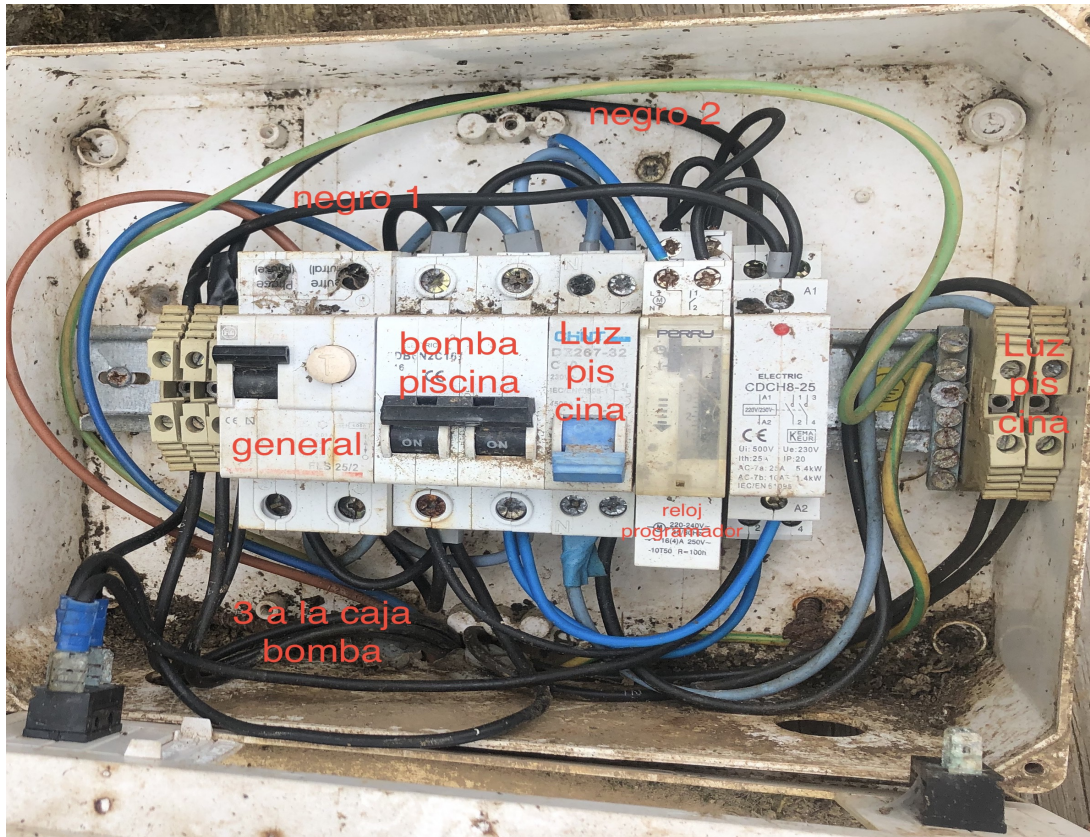

Esta es la caja de la bomba ahora tengo enchufada otra solo a dos cables el cable negro que esta en la ficha sin conectar no se de que es, viene de la caja

